



Fabriqué par:
Backyard Discovery
3305 Airport Drive, Pittsburg, KS 66762
800-856-4445

*Basepoint Business Centre: Rivermead Drive, Westlea, Swindon SN5 7EX Phone: 0800-118-2476
J.P. Coenstraat 7, The Bridge, The Hague, 2595 WP, Netherlands Phone: 08005678990*

KNOX 2-PERSON INDOOR INFRARED SAUNA

N° DE MODÈLE : 2600089, 2600089-V



Veillez consulter le site www.backyarddiscovery.com

**Pour obtenir le manuel de montage le plus à jour, pour enregistrer votre produit ou pour commander des pièces de rechange
Para obtener instrucciones en español, visite www.backyarddiscovery.com**

MANUEL DU PROPRIÉTAIRE - NOTES D'ASSEMBLAGE ET DIMENSIONS DE LA CONFIGURATION DE BASE

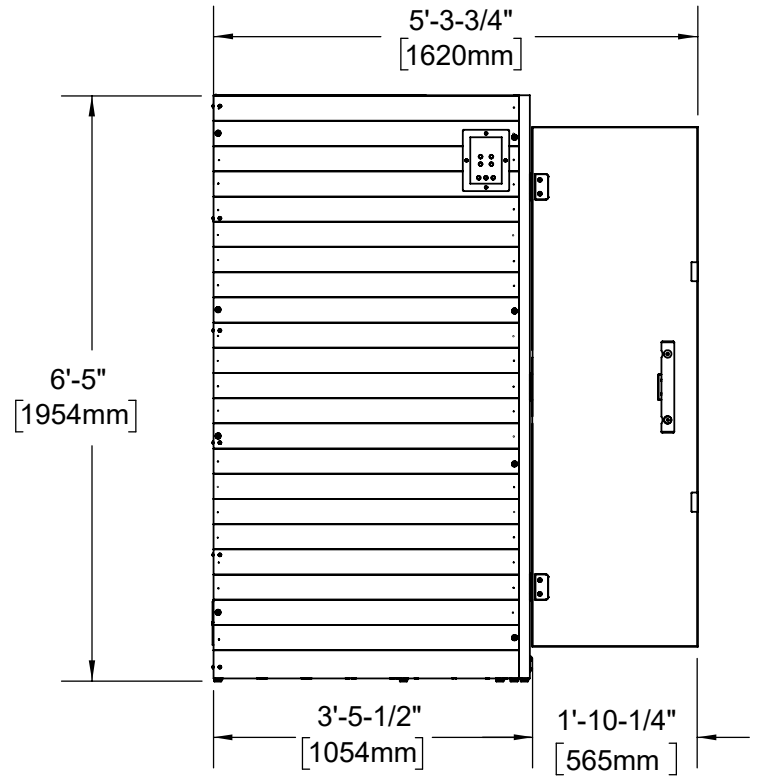
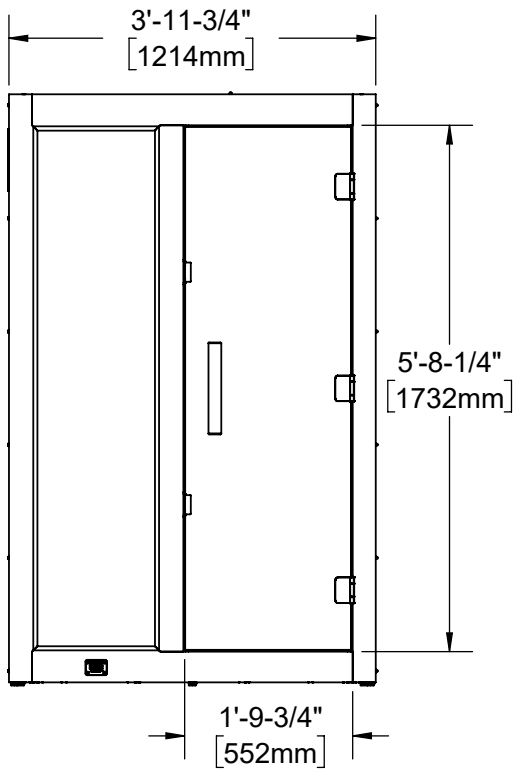
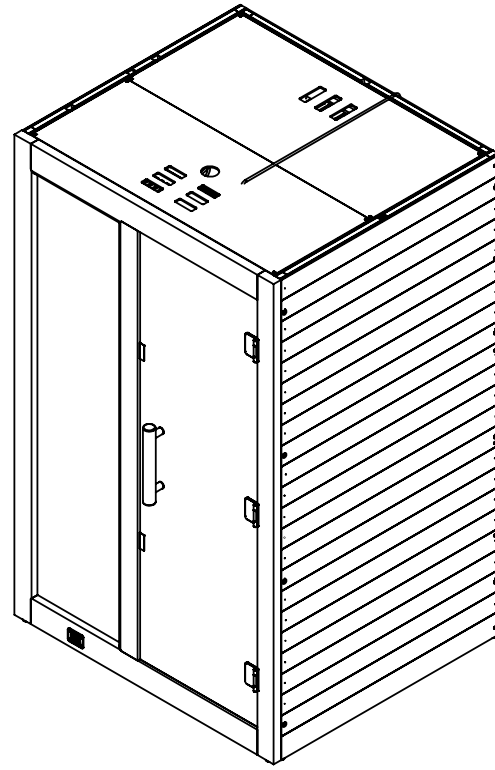
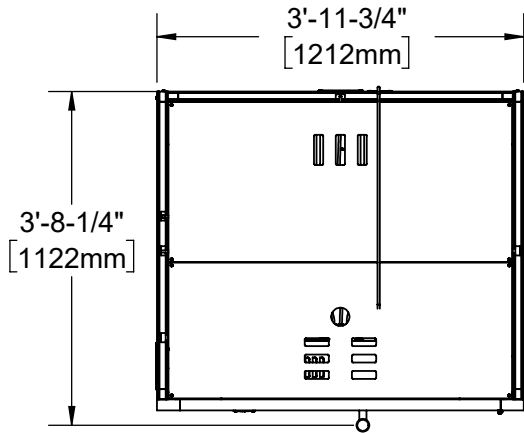

MANUEL DU PROPRIÉTAIRE - INFORMATIONS GÉNÉRALES

POUR UTILISATION À L'INTÉRIEUR UNIQUEMENT CIRCUIT DÉDIÉ 120 VCA / 15 A REQUIS

AVERTISSEMENT : Avant l'assemblage, inspectez visuellement tous les chauffe-sauna pour vérifier ne sont pas endommagés. Des vibrations excessives pendant le transport peuvent endommager les chauffants. **N'ALLUMEZ PAS** le sauna si des dommages sont détectés. Contactez Backyard Discovery le dépannage et les pièces de rechange.

Pièces de rechange : Lorsque des pièces de rechange sont nécessaires, assurez-vous qu'elles répondent exigences spécifiées par le fabricant. Des substituts non autorisés peuvent provoquer des incendies, des électriques ou d'autres dangers. Veillez contacter directement le service à la clientèle pour obtenir les pièces de rechange.

Remarque : Votre sauna a été entièrement assemblé et testé avant d'être emballé.

DEUX adultes sont nécessaires pour l'assemblage.

Choisissez un bon emplacement à l'intérieur pour installer le sauna :

- L'emplacement doit être sec, à niveau, bien ventilé, à température contrôlée et éloigné de toute source d'eau.
- N'installez pas le sauna à proximité de sources d'eau telles que baignoires, douches, sous-sols humides ou piscines où l'eau pourrait éclabousser le sauna.
- Le cordon d'alimentation principal doit être facilement accessible.
- Veillez à ce que le cordon d'alimentation ne crée pas de risque de trébuchement et ne soit pas coincé par des objets environnants.
- N'utilisez pas d'adaptateur de prise murale, de parasurtenseur ou de rallonge entre le cordon du sauna et la prise murale.

Une exposition prolongée peut provoquer une hyperthermie, qui survient lorsque la température interne du atteint un niveau de plusieurs degrés au-dessus de la température normale du corps, soit 37 °C [98,6 °F]. Les symptômes de l'hyperthermie comprennent une augmentation de la température interne du corps, des léthargie, une somnolence et des évanouissements. Les effets de l'hyperthermie sont les suivants :

- Difficulté à sentir la chaleur;
- Difficulté à reconnaître la nécessité de sortir de la pièce;
- Inconscience du danger imminent;
- Lésions fœtales chez les femmes enceintes;
- Incapacité physique de sortir de la pièce;
- Inconscience
- **AVERTISSEMENT** - La consommation d'alcool, de drogues ou de médicaments peut augmenter considérablement le risque d'hyperthermie mortelle.

AVERTISSEMENTS DE SÉCURITÉ GÉNÉRALE :

- N'installez pas de pommeau de douche, d'accessoires de plomberie ou de robinets dans le sauna.
- N'installez PAS de prises électriques à l'intérieur ou à l'extérieur de la structure du sauna.
- N'ajoutez PAS de serrures ni de loquets à la porte du sauna afin de prévenir tout risque d'enfermement accidentel.
- N'altérez PAS, ne bloquez ni ne déplacez les événements ou les capteurs situés sur ou derrière le sauna.
- **AVERTISSEMENT** : Des permis peuvent être nécessaires. Vérifiez les codes de construction locaux avant de procéder à l'installation.
- **ATTENTION** : Pour éviter tout risque d'incendie, ne placez aucun matériau combustible sur le chauffe-sauna ou à proximité.
- A la fin de chaque journée, vérifiez que le sauna est éteint.
- Aucune prise électrique supplémentaire ne doit être installée à l'intérieur ou à l'extérieur de la structure du sauna.

MANUEL DU PROPRIÉTAIRE - INFORMATIONS GÉNÉRALES

- N'installez aucun mécanisme de verrouillage ou de fermeture sur la porte afin d'éviter tout risque de coincement accidentel.
- Si les dispositifs de limitation de température à réarmement manuel se déclenchent fréquemment, contactez le service à la clientèle
- et un fournisseur de services qualifié.
- Ne touchez pas aux événements ni aux capteurs situés sur le dessus ou à l'arrière du sauna, et ne les déplacez pas et ne les recouvrez pas.

Avertissement de la FCC

Cet appareil est conforme à la partie 15 des règles de la FCC. Le fonctionnement est soumis aux deux suivantes : (1) Cet appareil ne doit pas produire d'interférences nuisibles, et (2) cet appareil doit accepter l'interférence reçue, y compris celles pouvant entraîner un fonctionnement indésirable.

Remarque : Cet équipement a été testé et jugé conforme aux limites applicables à un appareil numérique de conformément à la partie 15 des règles de la FCC. Ces limites sont conçues pour assurer une protection contre les interférences nuisibles dans une installation résidentielle. Cet équipement génère, utilise et peut l'énergie radiofréquence et, s'il n'est pas installé et utilisé conformément aux instructions, il peut provoquer des interférences nuisibles aux communications radio. Toutefois, il est impossible de garantir qu'aucune interférence nuisible ne sera produite dans une installation particulière. Si cet équipement cause des interférences nuisibles à la réception télévisuelle — ce qui peut être vérifié en l'éteignant puis en le rallumant — l'utilisateur est encouragé à corriger les interférences en appliquant une ou plusieurs des mesures suivantes :

- Réorientez ou déplacez l'antenne de réception.
- Augmentez la distance entre l'équipement et le récepteur.
- Branchez l'appareil à une prise d'un circuit différent de celui auquel le récepteur est raccordé. — Consultez le détaillant ou un technicien en radio/télé d'expérience pour obtenir de l'aide.

Remarque : Le bénéficiaire ne peut être tenu responsable de tout changement ou de toute modification qui n'ont pas été expressément approuvés par la partie responsable de la conformité. De telles modifications pourraient entraîner un fonctionnement indésirable de l'équipement.

L'appareil a été évalué pour répondre aux exigences générales en matière d'exposition aux radiofréquences. Pour rester conforme aux lignes directrices de la FCC sur l'exposition aux radiofréquences, une distance d'au moins 20 cm doit être maintenue entre l'émetteur et votre corps, et cela doit être pleinement respecté conformément aux instructions de fonctionnement et d'installation

Le présent appareil contient des émetteurs/récepteurs exempts de licence qui sont conformes aux CNR Sciences et Développement économique Canada applicables aux appareils radio exempts de licence. Le présent appareil est soumis aux deux conditions suivantes :

- (1) Cet appareil ne doit pas provoquer d'interférences.
- (2) Cet appareil doit accepter toute interférence, y compris les interférences susceptibles d'entraîner un fonctionnement indésirable de l'appareil.

L'appareil a été évalué pour répondre aux exigences générales en matière d'exposition aux radiofréquences. Pour maintenir la conformité avec la norme RSS-102

- Conformément aux directives relatives à l'exposition aux radiofréquences (RF), cet équipement doit être utilisé en respectant une distance minimale de 20 cm entre l'émetteur et votre corps.

MANUEL DU PROPRIÉTAIRE - IDENTIFICATION DES PIÈCES

COMPOSANTS EN BOIS (NON À L'ÉCHELLE)

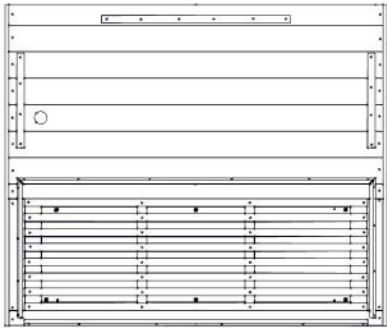

P01 PANNEAU DE PLANCHER - W2A04760
(x1) 4 5/8"x40 1/16"x47 11/16" (118x1018x1212)

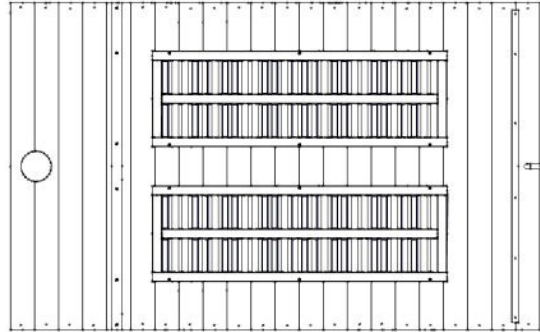

P02 PANNEAU MURAL ARRIÈRE- W2A05244
(x1) 2 11/16"x44 7/8"x72 13/16" (69x1140x1850)

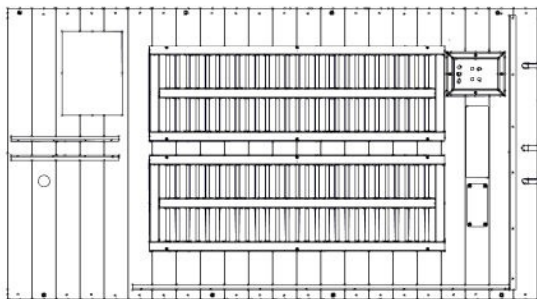

P03 PANNEAU MURAL LATÉRAL - W2A05243
(x1) 2 9/16"x40 1/16"x72 13/16" (65x1018x1850)

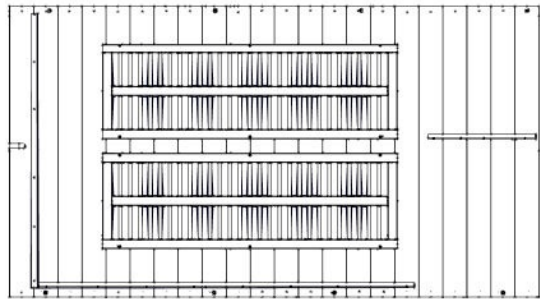

P04 PANNEAU MURAL LATÉRAL - W2A05242
(x1) 2 3/8"x40 1/16"x72 13/16" (61x1018x1850)

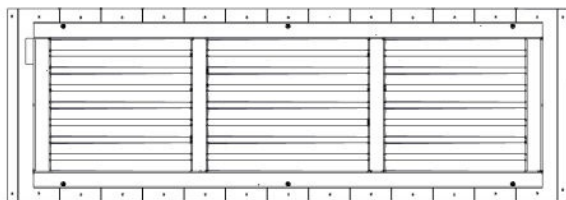

P05 PANNEAU DE SUPPORT DE SIÈGE - W2A04759
(x1) 2 15/16"x15 3/8"x44 3/4" (74x390x1136)

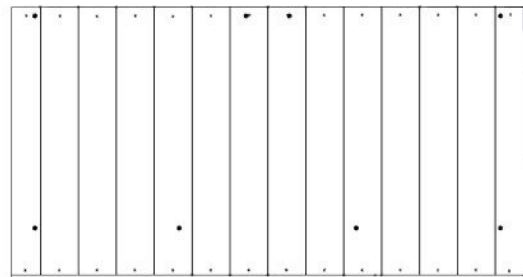

P06 PANNEAU DE SIÈGE - W2A04758
(x1) 1 3/4"x23 13/16"x44 3/4" (44x605x1136)

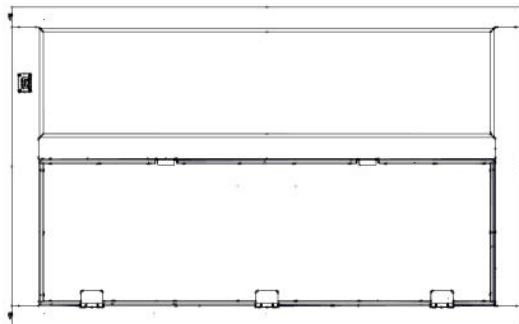

P07 PANNEAU DE SUPPORT DE SIÈGE - W2A05241
(x1) 1 7/16"x47 11/16"x76 9/16" (36x1212x1944)

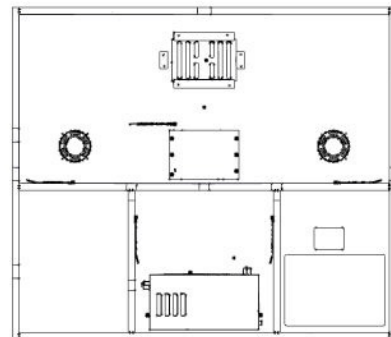

P08 PANNEAU DE TOIT- W2A04757
(x1) 3 3/8"x38 9/16"x44 3/4" (87x980x1136)

MANUEL DU PROPRIÉTAIRE - IDENTIFICATION DES PIÈCES

COMPOSANTS EN BOIS (NON À L'ÉCHELLE)



HA01 bARRE DE POIGNÉE - W2A05240
(x1) 11 15/16"x1 11/16" (42x42x304)



HB02 ENSEMBLE DE POIGNÉE - W4L22902
(x1) 11 15/16"x1 11/16" (42x42x304)



HS02 ENTRETOISE DE POIGNÉE - W4L21814
(x2) 15/16"x1 5/8" (x24x42)



HS01 ENTRETOISE DE POIGNÉE - W4L22903
(x2) 15/16"x1 5/8" (x24x42)

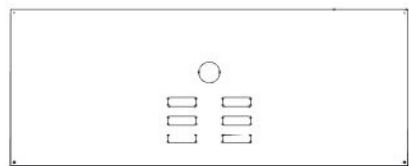

R01 COUVERCLE DE TOIT-W4L21811
(x1) 3/16"x17 11/16"x44 3/4" (5x450x1136)



R02 COUVERCLE DE TOIT-W4L21812
(x1) 3/16"x20 7/8"x44 3/4" (5x530x1136)

MANUEL DU PROPRIÉTAIRE - IDENTIFICATION DES PIÈCES

COMPOSANTS ACCESSOIRES (NON À L'ÉCHELLE)

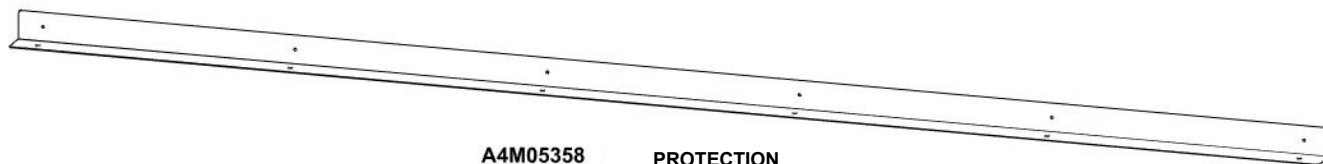

A4M05358
(x2) PROTECTION
D'ANGLE

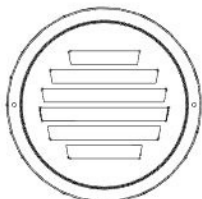

A4M05585 ÉVENT
(x1)



A6P01507 COUVERCLE EN PLASTIQUE
(x8)

MANUEL DU PROPRIÉTAIRE - IDENTIFICATION DES PIÈCES

COMPOSANTS ACCESSOIRES (NON À L'ÉCHELLE)



H101450 | BOULON WH BLK
(x2) | 1/4x5

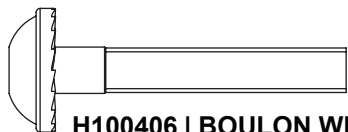

H100406 | BOULON WH BLK
(x16) | 1/4x1 1/2

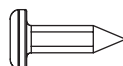

H101409 | VIS PPH BLK
(x10) | 4x1/2

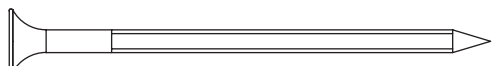

H100201 | VIS PFH BLK
(x8) | 8x2 1/2

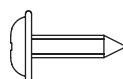

H100408 | VIS PFH BLK
(x24) | 8x1/2

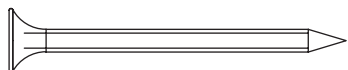

H100382 | VIS PFH BLK
(x15) | 8x1 3/4

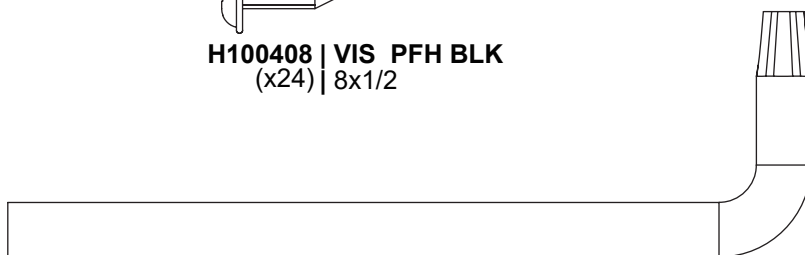

H100114 | CLÉ TORX
(x1) | T-30

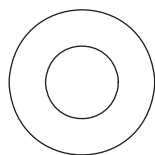

H101403 | RONDELLE EN
(x4) | POLYÉTHYLÈNE

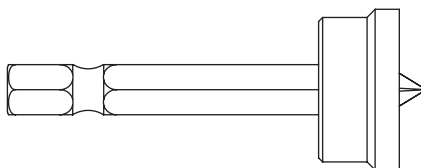

H100764 | EMBOUT LIMITEUR DE
(x1) | PROFONDEUR POUR VIS

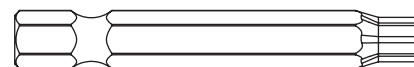

H100147 | EMBOUT TORX
(x1) | T-30

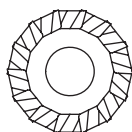

H100405 | RONDELLE D'ARRET EXTBLK
(x18) | 6x15

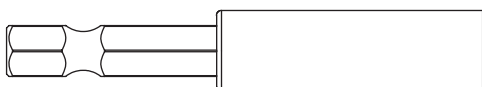

H101100 | EMBOUT MAGNÉTIQUE
(x1)

PIÈCES EN BOIS :

- Organisez les pièces en bois selon le numéro alphanumérique à trois chiffres estampillé sur chaque planche (ex. P01).
- S'il y a plusieurs planches portant le même numéro estampillé, empilez ces pièces ensemble.
- Les numéros estampillés se trouvent sur la surface plane des planches ou sur l'extrémité de celles-ci.
- Prévoyez suffisamment d'espace : les pièces en bois peuvent prendre beaucoup d'espace.

REMARQUE : LES CARTONS NE SONT PAS ORGANISÉS PAR NUMÉRO DE PIÈCE OU D'ÉTAPE À SUIVRE.



PIÈCES DE QUINCAILLERIE :

- Nous vous recommandons d'avoir une table séparée pour organiser la quincaillerie.
- Les sacs de quincaillerie sont imprimés avec un numéro de pièce alphanumérique à sept chiffres.
- Vous pouvez organiser votre quincaillerie par numéro de pièce ou la regrouper par type de quincaillerie (c'est-à-dire boulons, écrous, etc.).
- Lors de l'assemblage, il vous suffit de référencer les quatre derniers chiffres du numéro.



H100194 | BOULON À EMBASE
(x2) 5/16 x 2 1/2

ÉTAPE 1 DE PRÉ-ASSEMBLAGE - OUTILS REQUIS



Perceuse sans fil
ou perceuse
électrique



Ruban à mesurer

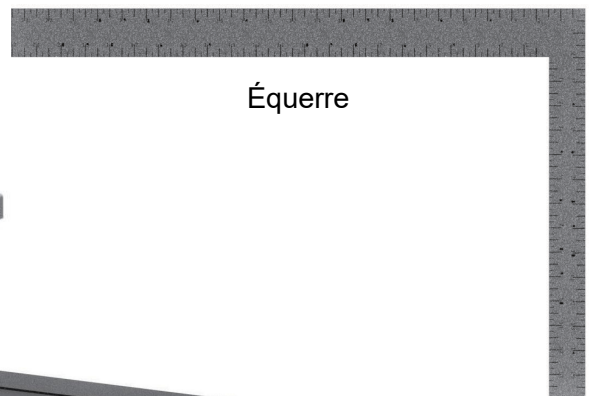

Équerre



Niveau de 24 po

ÉTAPE 1 - ASSEMBLAGE DU SAUNA

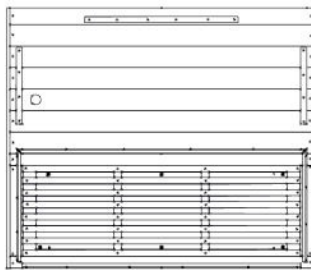

P01 PANNEAU DE PLANCHER - W2A04760
(x1) 4 5/8"x40 1/16"x47 11/16" (118x1018x1212)

- PLACEZ LE PANNEAU DE SOL À L'ENDROIT SOUHAITÉ DANS LE SAUNA.

FAITES PASSER LE CORDON DU CHAUFFAGE DE PLANCHER PAR LE TROU DU PANNEAU DE PLANCHER, CAR IL SERA CONNECTÉ DANS UNE ÉTAPE ULTÉRIEURE.

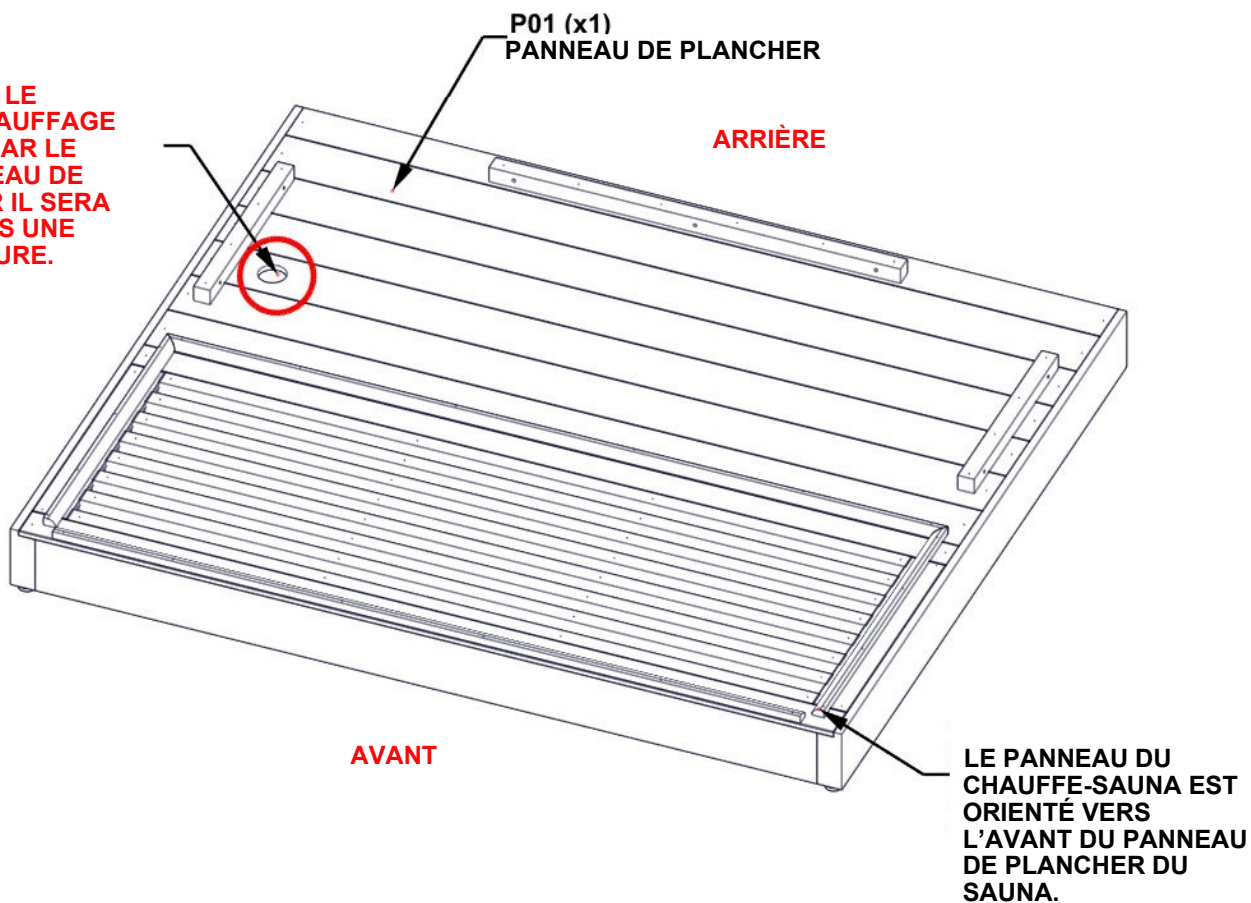

ÉTAPE 2 - ASSEMBLAGE DU SAUNA

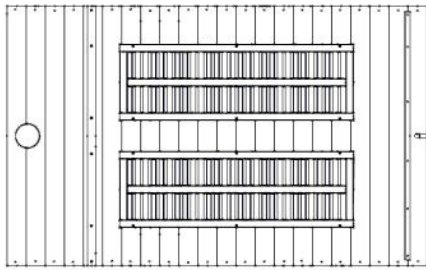

P02 PANNEAU MURAL ARRIÈRE - W2A05244
(x1) 2 11/16"x44 7/8"x72 13/16" (69x1140x1850)

- METTEZ DEBOUT P02 ET ORIENTEZ-LE COMME ILLUSTRÉ.
- L'ARRIÈRE DE P02 SERA À RAS AVEC L'ARRIÈRE DE P01.
- CENTREZ P02 D'UN CÔTÉ À L'AUTRE SUR P01.
- UNE PERSONNE SOUTIENDRA P02 AFIN DE PASSER À L'ÉTAPE SUIVANTE.

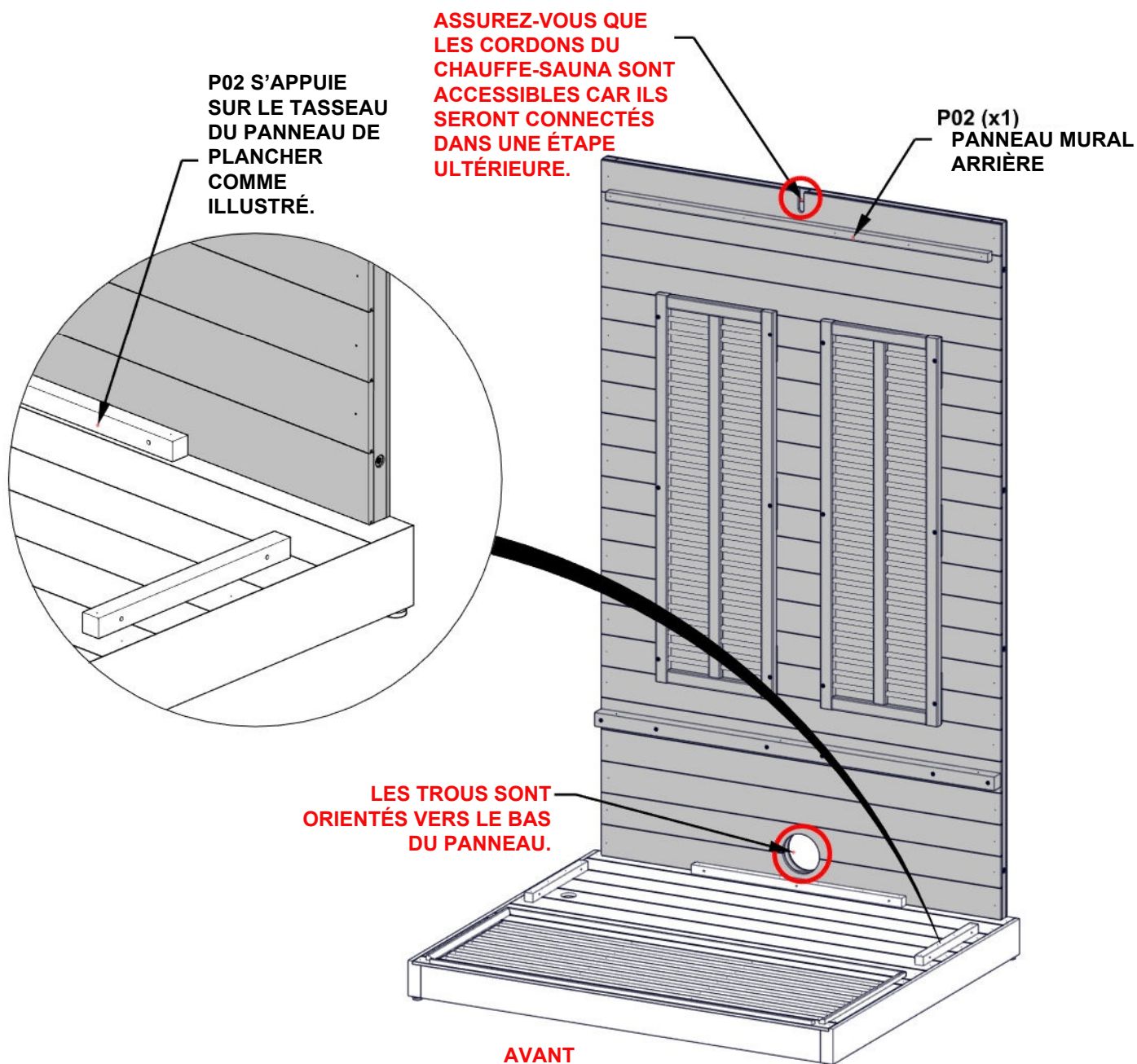

ÉTAPE 3 - ASSEMBLAGE DU SAUNA

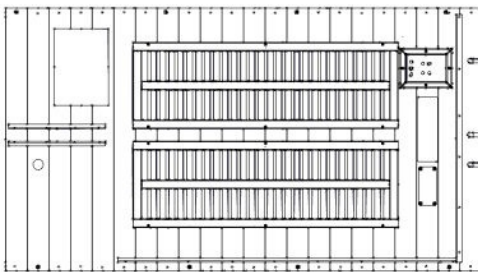

P03 PANNEAU MURAL ARRIÈRE - W2A05243
(x1) 2 9/16"x40 1/16"x72 13/16" (65x1018x1850)

- METTEZ DEBOUT P03 ET ORIENTEZ-LE COMME ILLUSTRÉ.
- LE PANNEAU DE COMMANDE DOIT ÊTRE ORIENTÉ VERS LE HAUT.
- CONTINUEZ À SOUTENIR P03 ET P02 AU FUR ET À MESURE QUE LES PANNEAUX SONT FIXÉS DANS L'ÉTAPE SUIVANTE.

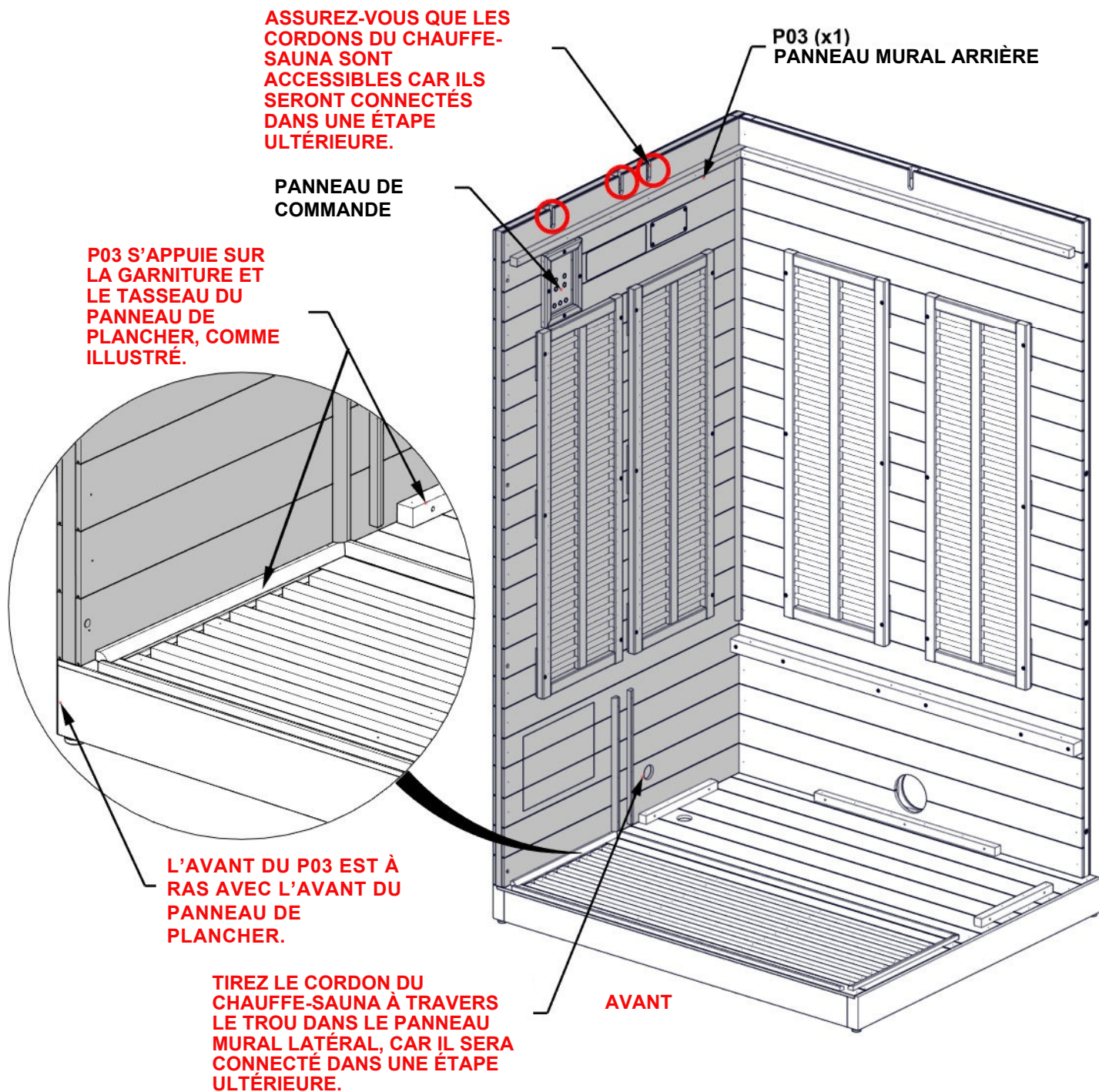

ÉTAPE 4 - ASSEMBLAGE DU SAUNA

- ALIGNEZ LES TROUS DE PASSAGE DU PANNEAU DE LA PAROI LATÉRALE AVEC LES DOUILLES FILETÉES DU PANNEAU DE LA PAROI ARRIÈRE.
- INSÉREZ LA QUINCAILLERIE COMME ILLUSTRÉ.
- **SERREZ À LA MAIN UNIQUEMENT.**

| QTÉ | N° DE PIECE | Description |
|-----|-------------|----------------------------|
| 4 | H100405 | RONDELLE D'ARRET EXT BLK |
| 4 | H100406 | BOULON WH 1/4x1 1/2 BLK LT |

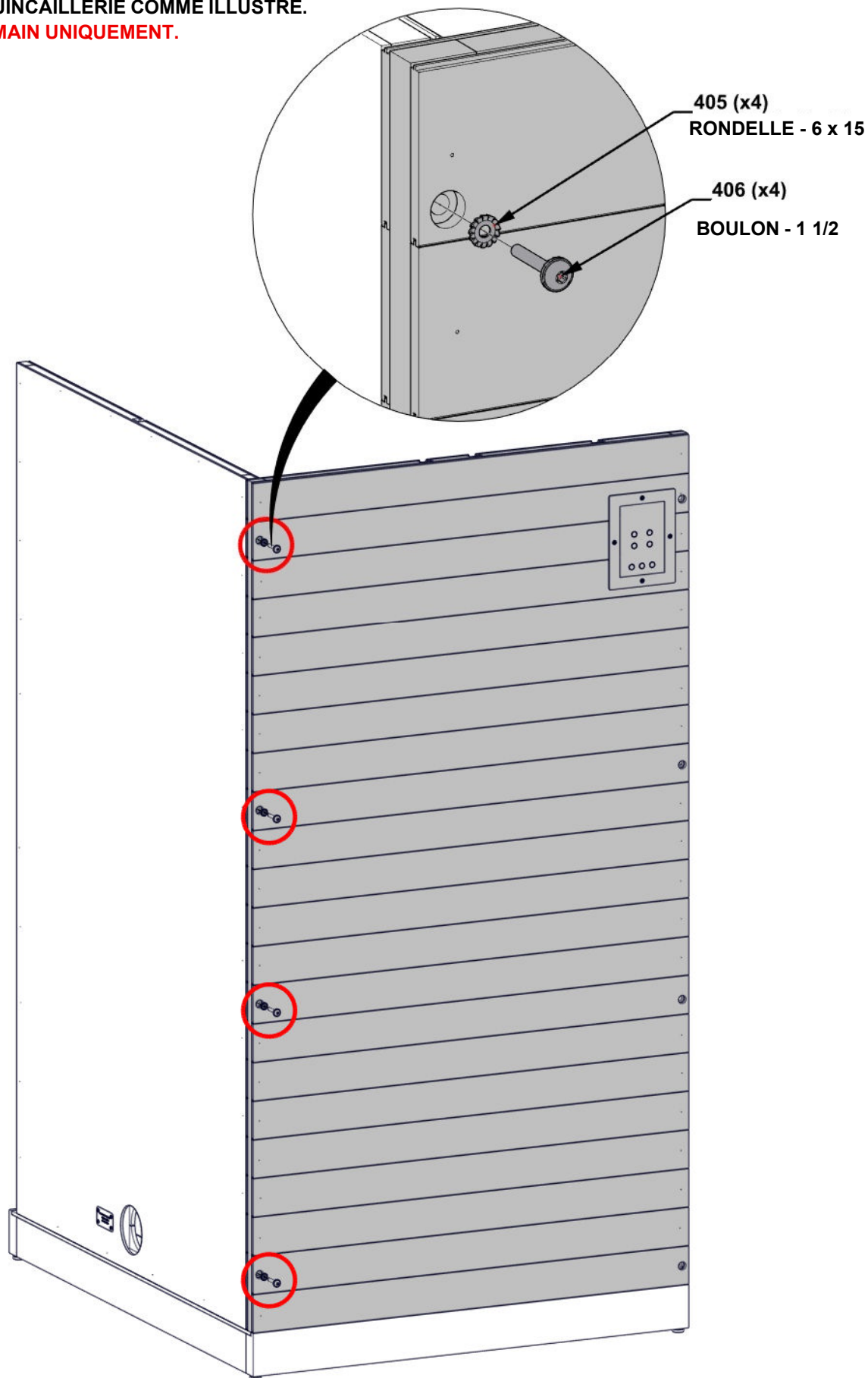

ÉTAPE 5 - ASSEMBLAGE DU SAUNA

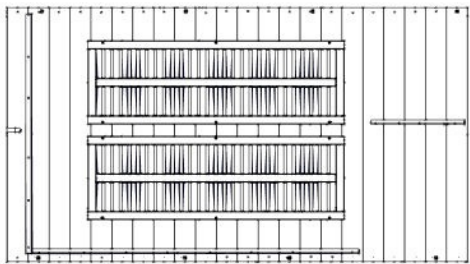

P04 PANNEAU MURAL LATÉRAL - W2A05242
(x1) 2 3/8"x40 1/16"x72 13/16" (61x1018x1850)

- METTEZ DEBOUT PO4 ET ORIENTEZ-LE COMME ILLUSTRÉ.
- MAINTENEZ PO4 SOUTENUE JUSQU'À CE QU'ELLE SOIT FIXÉE À L'ÉTAPE SUIVANTE.

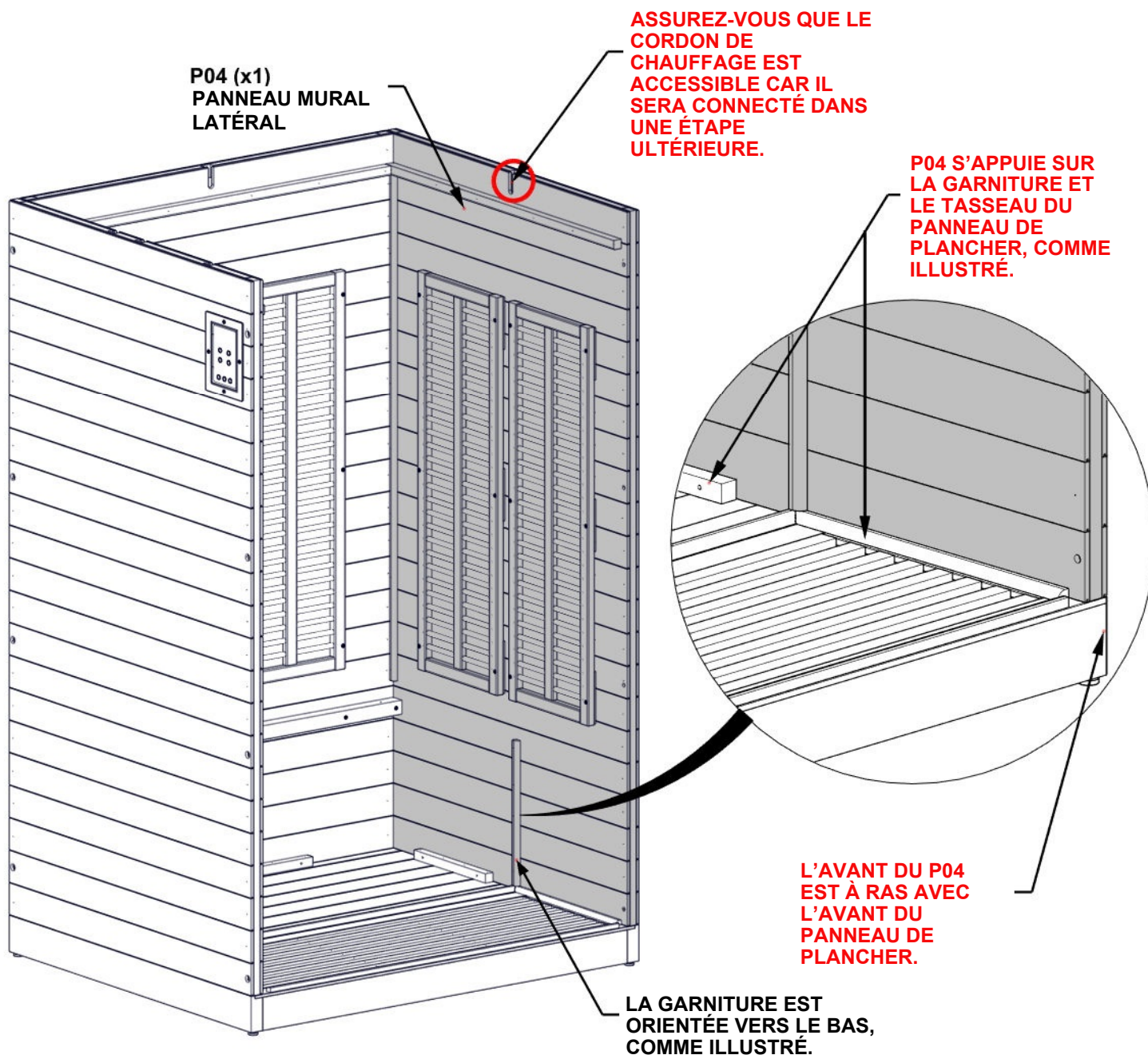

ÉTAPE 6 - ASSEMBLAGE DU SAUNA

- ALIGNEZ LES TROUS DE PASSAGE DU PANNEAU DE LA PAROI LATÉRALE AVEC LES DOUILLES FILETÉES DU PANNEAU DE LA PAROI ARRIÈRE.
- INSÉREZ LA QUINCAILLERIE COMME ILLUSTRÉ.
- **SERREZ À LA MAIN UNIQUEMENT.**

| QTÉ | N° DE PIECE | Description |
|-----|-------------|----------------------------|
| 4 | H100405 | RONDELLE D'ARRET EXT BLK |
| 4 | H100406 | BOULON WH 1/4x1 1/2 BLK LT |

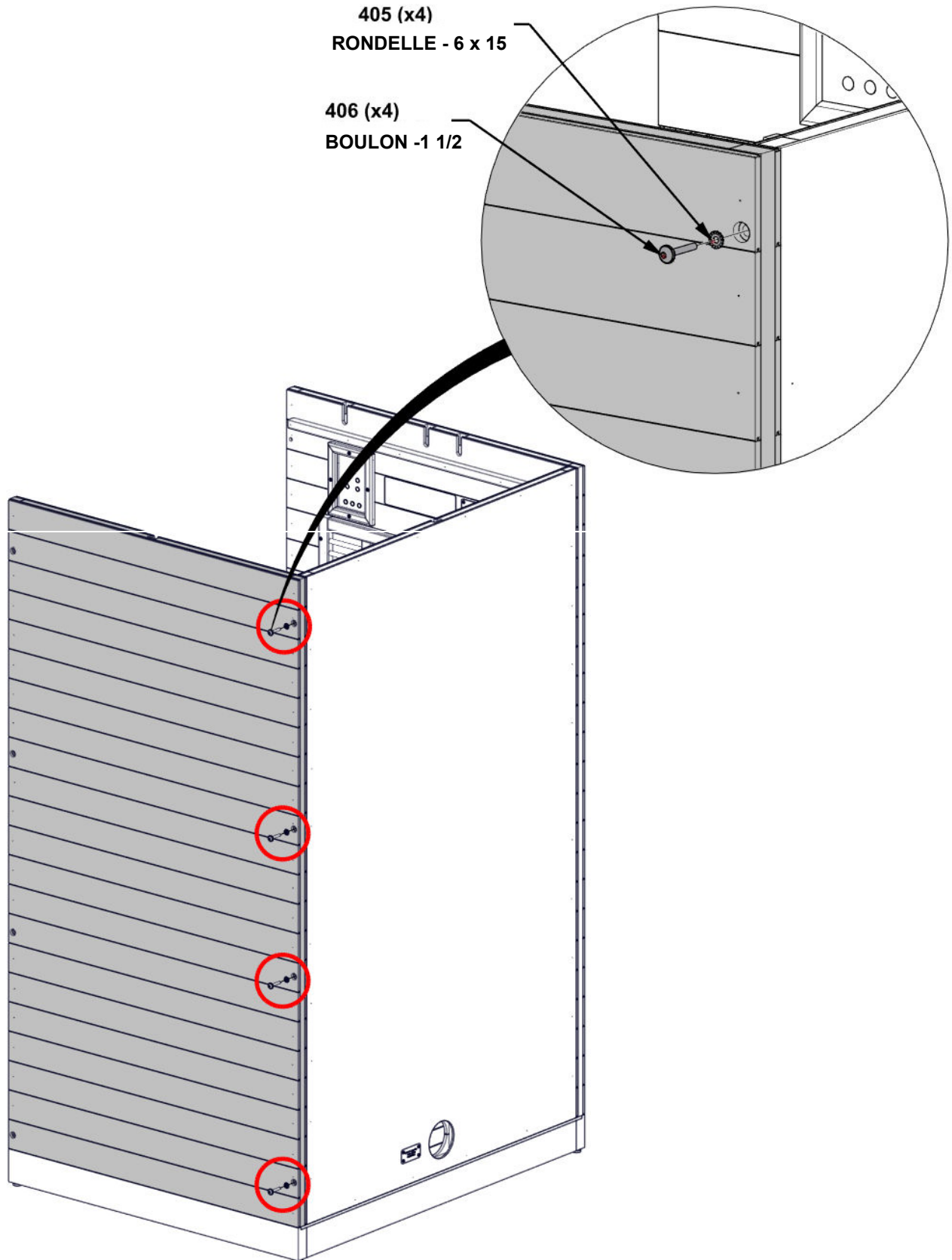

ÉTAPE 7 - ASSEMBLAGE DU SAUNA

| QTÉ | N° DE PIECE | Description |
|-----|-------------|---------------------|
| 7 | H100382 | VIS PFH 8x1 3/4 BLK |

- ASSUREZ-VOUS QUE LES PANNEAUX MURAUX SONT FERMEMENT APPLIQUÉS CONTRE LA GARNITURE ET LES TASSEaux À L'INTÉRIEUR.
- ASSUREZ-VOUS QUE L'EXTÉRIEUR DE CHAQUE PANNEAU MURAL EST À RAS AVEC L'EXTÉRIEUR DU PANNEAU DE PLANCHER.
- FIXEZ À L'AIDE DE VIS COMME ILLUSTRÉ.

382 (x7)
VIS - 1 3/4

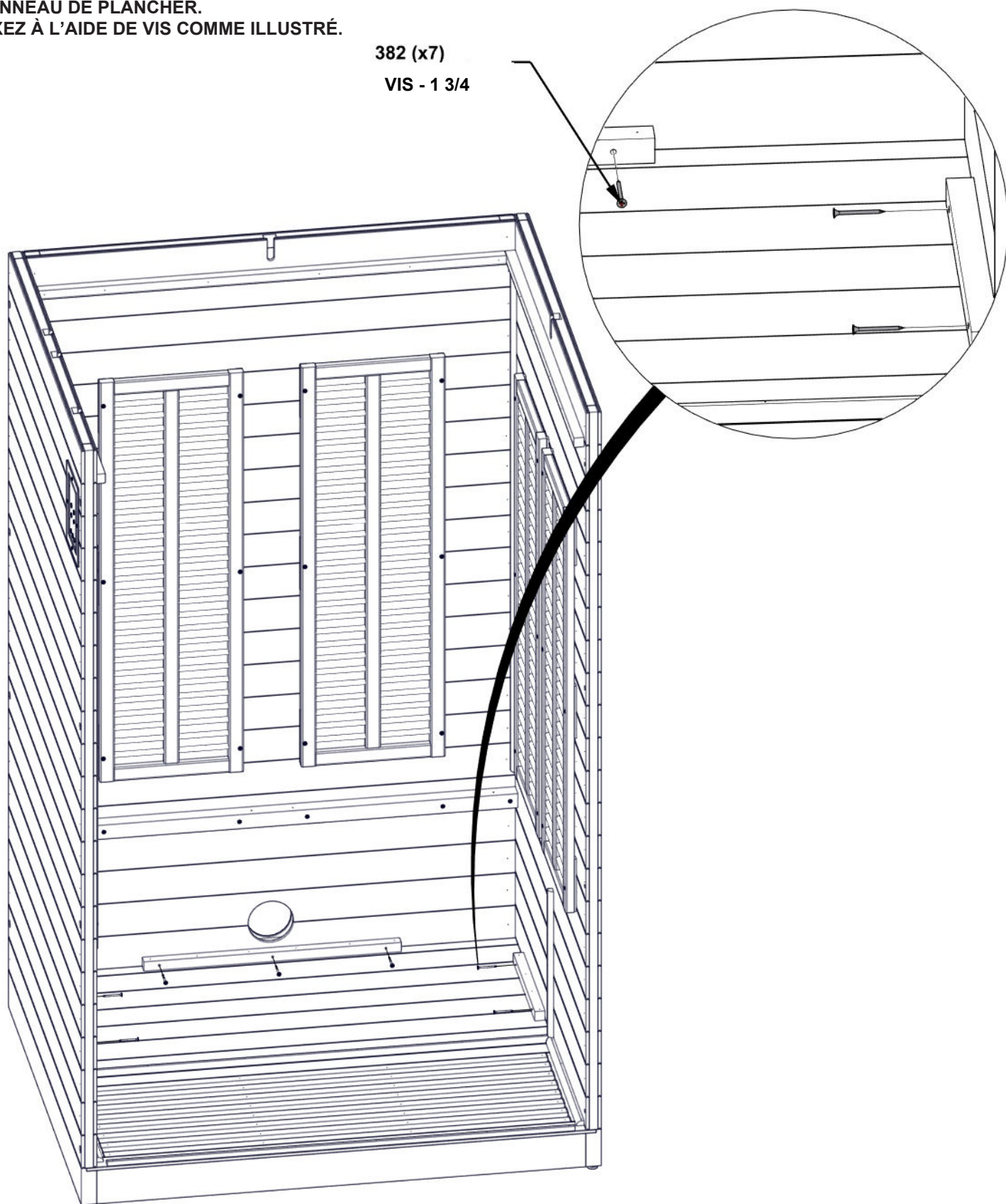

ÉTAPE 8 - ASSEMBLAGE DU SAUNA

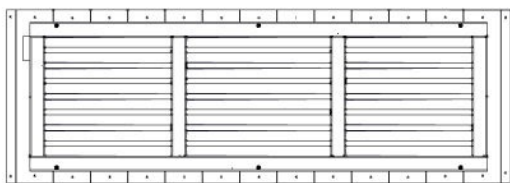

P05 PANNEAU DE SUPPORT DE SIÈGE - W2A04759
(x1) 2 15/16"x15 3/8"x44 3/4" (74x390x1136)

- POUR INSTALLER P05, INSÉREZ-LE EN BIAS COMME ILLUSTRÉ.
- ASSUREZ-VOUS QUE LE CÔTÉ GAUCHE S'INSÈRE ENTRE LES DEUX PIÈCES DE GARNITURE.
- TOURNEZ L'ENSEMBLE JUSQU'À CE QUE LE PANNEAU REPOSE CONTRE LA PIÈCE UNIQUE DE LA GARNITURE SUR LE CÔTÉ DROIT.

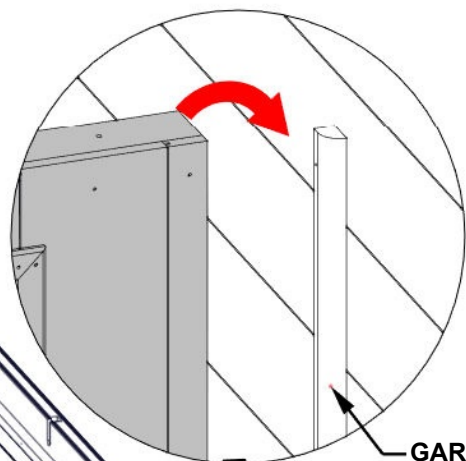
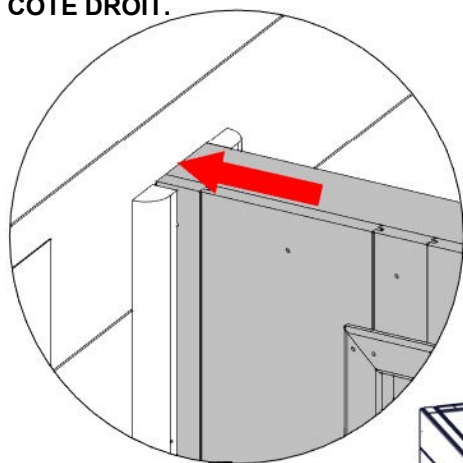

GARNITURE

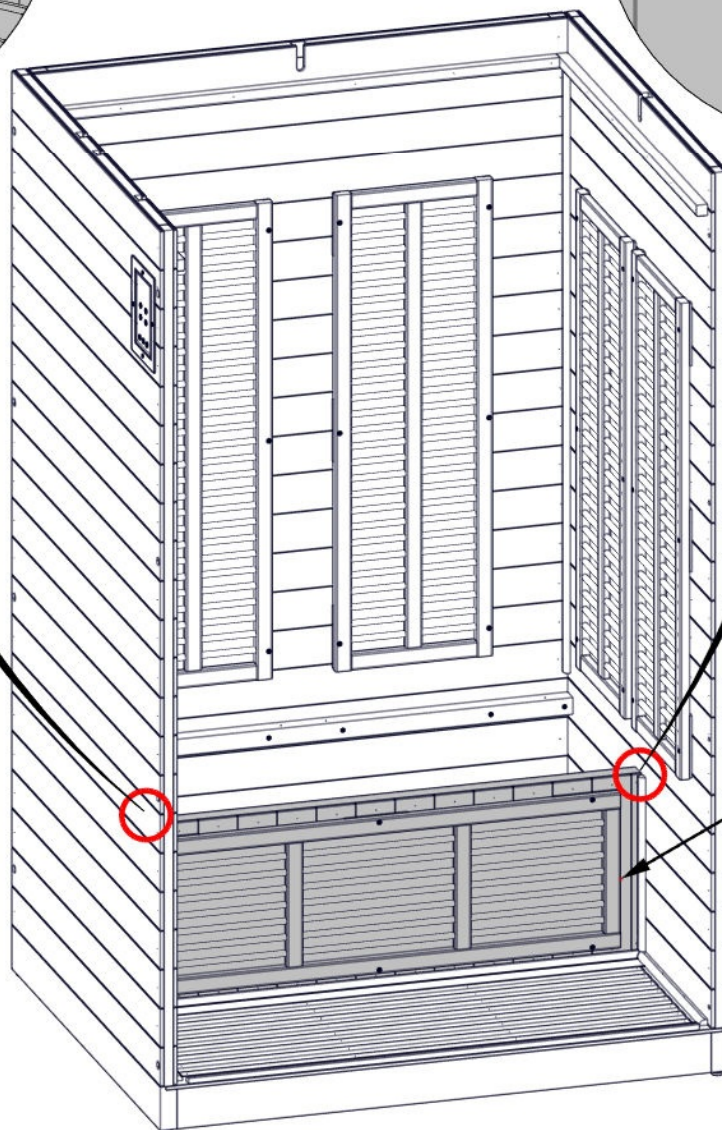

P05 (x1)
PANNEAU DE SUPPORT DE
SIÈGE

ÉTAPE 9 - ASSEMBLAGE DU SAUNA

CONNECTEZ LES CORDONS D'ALIMENTATION DU FIXEZ LE PANNEAU DE SUPPORT DE SIÈGE AUX CÂBLES D'ALIMENTATION DANS LE PANNEAU LATÉRAL ET LE PANNEAU DE PLANCHER, TEL QU'ILLUSTRÉ.

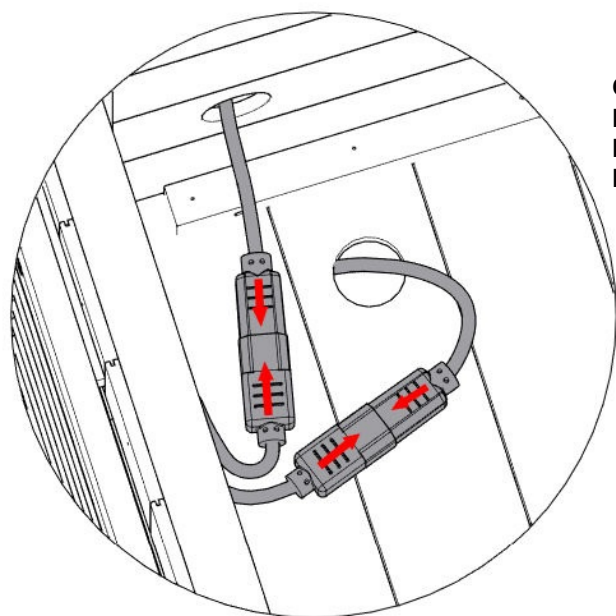

P03
PANNEAU MURAL
LATÉRAL

P05
PANNEAU DE
SUPPORT
LATÉRAL

P01
PANNEAU DE
PLANCHER

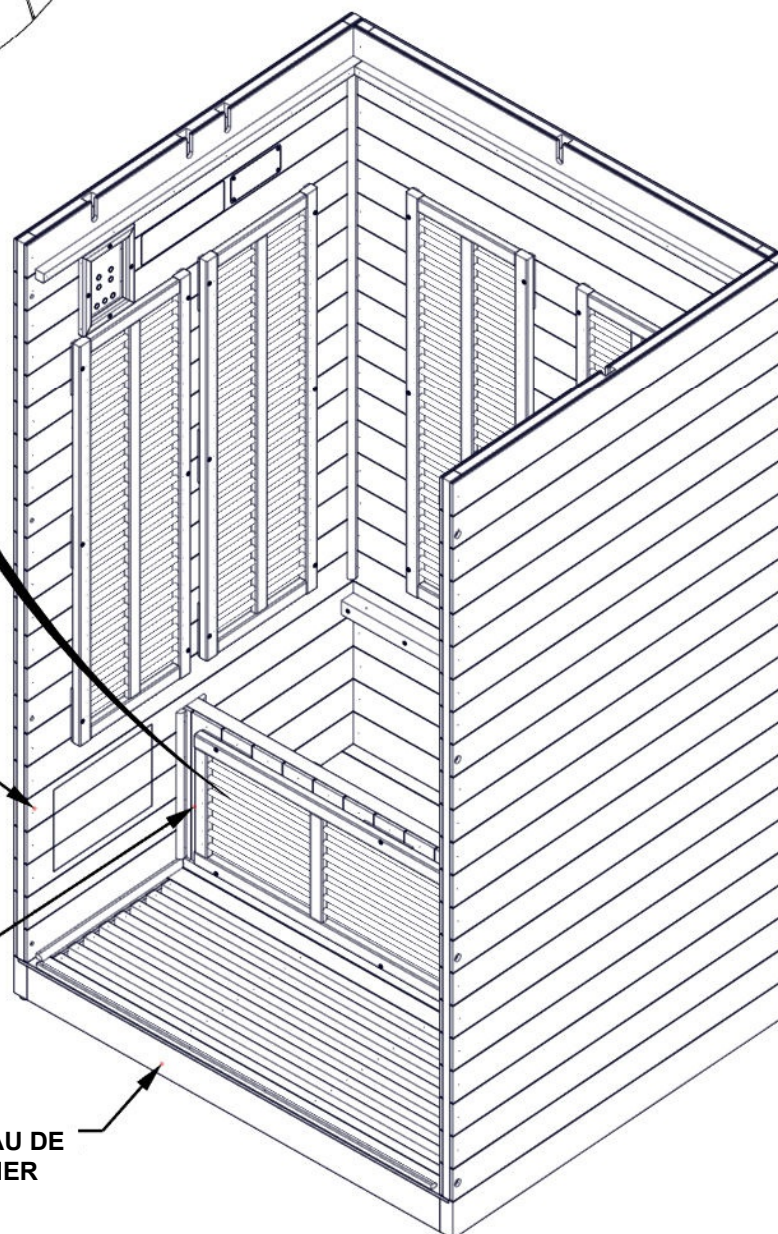

ÉTAPE 10 - ASSEMBLAGE DU SAUNA

| QTÉ | N° DE PIECE | Description |
|-----|-------------|-----------------------|
| 8 | H100201 | SCREW PFH 8x2 1/2 BLK |

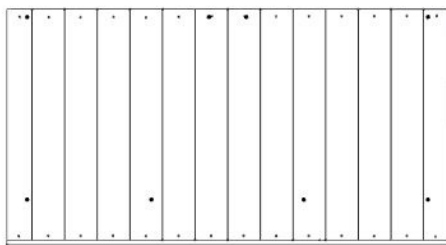

P06 PANNEAU DE SIÈGE - W2A04758
(x1) 1 3/4"x23 13/16"x44 3/4" (44x605x1136)

- GLISSEZ P06 EN PLACE COMME ILLUSTRÉ.
- ASSUREZ-VOUS QUE LA PAROI ARRIÈRE DE P06 EST CONTRE LA PAROI ARRIÈRE AVANT DE LA FIXER.
- ASSUREZ-VOUS QUE P05 EST TOUJOURS DANS LA BONNE POSITION ET QU'IL N'A PAS ÉTÉ DÉPLACÉ LORS DE LA MISE EN PLACE DU PANNEAU DE SIÈGE.
- FIXEZ À L'AIDE DE VIS COMME ILLUSTRÉ.

201 (x8)
VIS - 2 1/2

LE CÔTÉ DONT LES TROUS SONT LES PLUS ÉLOIGNÉS DU BORD EST ORIENTÉ VERS L'AVANT DU SAUNA.

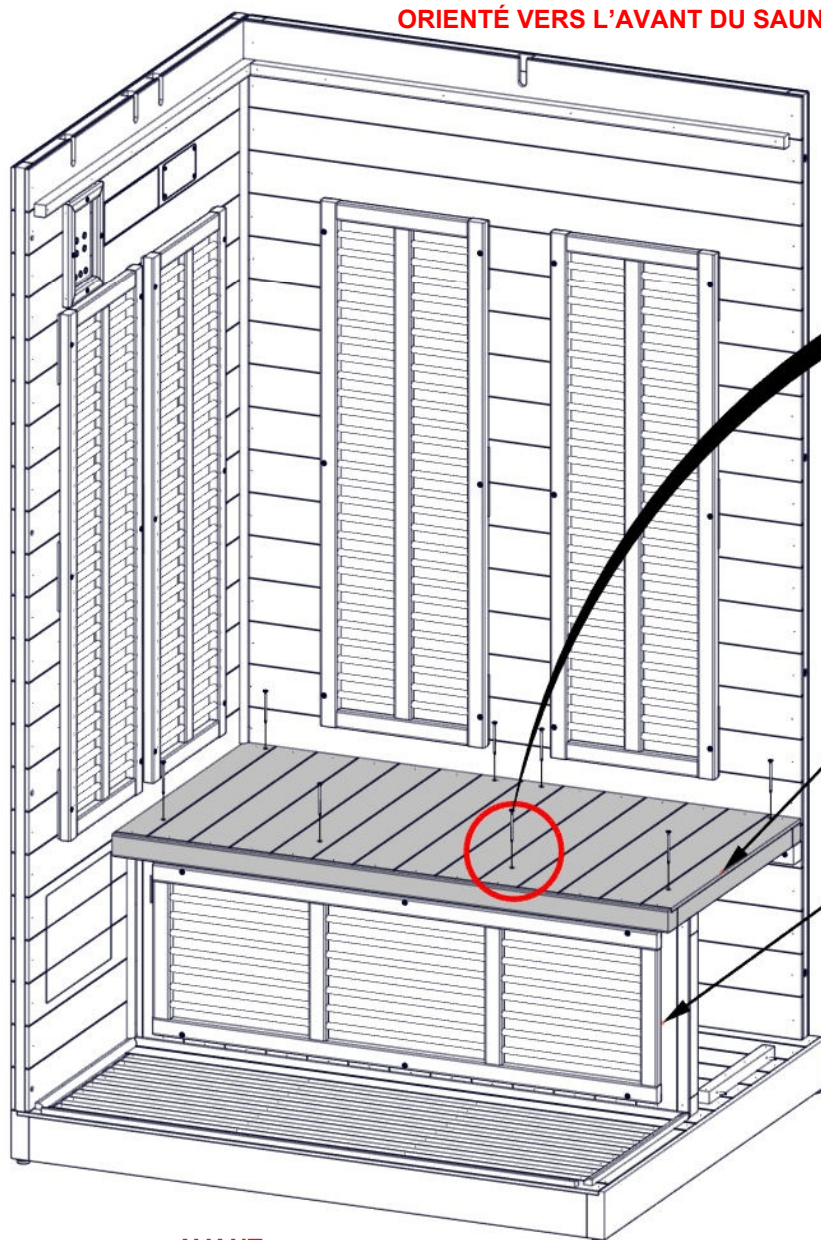
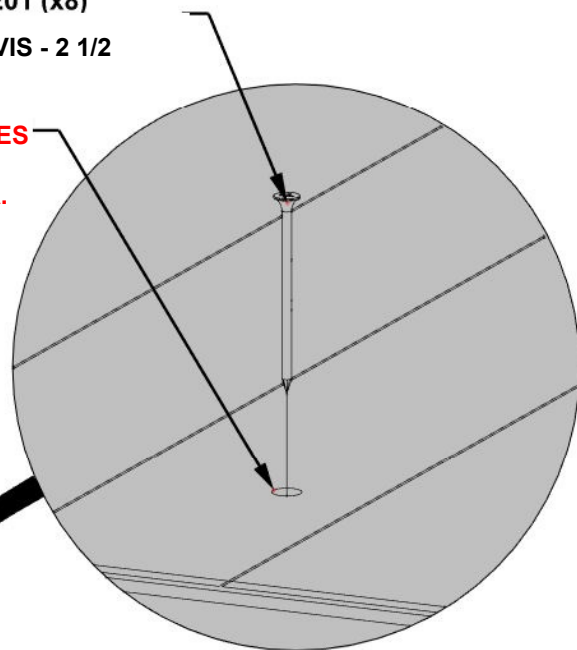

P06 (x1)
PANNEAU DE SIÈGE

P05
PANNEAU DE SUPPORT DE SIÈGE

PAROI LATÉRALE CACHÉE POUR MONTRER LES DÉTAILS : NE RETIREZ PAS LE PANNEAU MURAL.

AVANT

ÉTAPE 11 - ASSEMBLAGE DU SAUNA

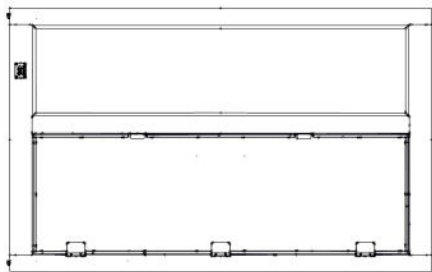

P07 PANNEAU DE SUPPORT DE SIÈGE ! K & \$) & (%
(x1) %&#%~1 (+ 98/#%~1 +* -#%~ fl *1 9&2/8! % ((L

| QTÉ | N° DE PIECE | Description |
|-----|-------------|----------------------------|
| 8 | H100405 | RONDELLE D'ARRET EXT BLK |
| 8 | H100406 | BOULON WH 1/4x1 1/2 BLK LT |

- ORIENTEZ P07 COMME ILLUSTRÉ.
- ASSUREZ-VOUS QUE LES CÔTÉS DE P07 SONT À RAS AVEC LES PANNEAUX LATÉRAUX.
- ALIGNEZ LES TROUS DE PASSAGE DU PANNEAU DE LA PAROI LATÉRALE AVEC LES DOUILLES FILETÉES DU PANNEAU DE LA PAROI AVANT.
- INSÉREZ LA QUINCAILLERIE COMME ILLUSTRÉ.
- **SERREZ COMPLÈTEMENT TOUS LES BOULONS D'ANGLE APRÈS AVOIR FIXÉ LES BOULONS AVANT.**
- **ATTENTION : L'INSTALLATION DU PANNEAU DE PORTE NÉCESSITE DEUX PERSONNES.**
- **ATTENTION : SOUTENEZ LA PORTE EN VERRE À TOUT MOMENT PENDANT L'INSTALLATION POUR ÉVITER L'OUVERTURE ACCIDENTELLE ET TOUT RISQUE DE CASSURE.**

P07 (x1)
PANNEAU
DE SUPPORT
DE SIÈGE

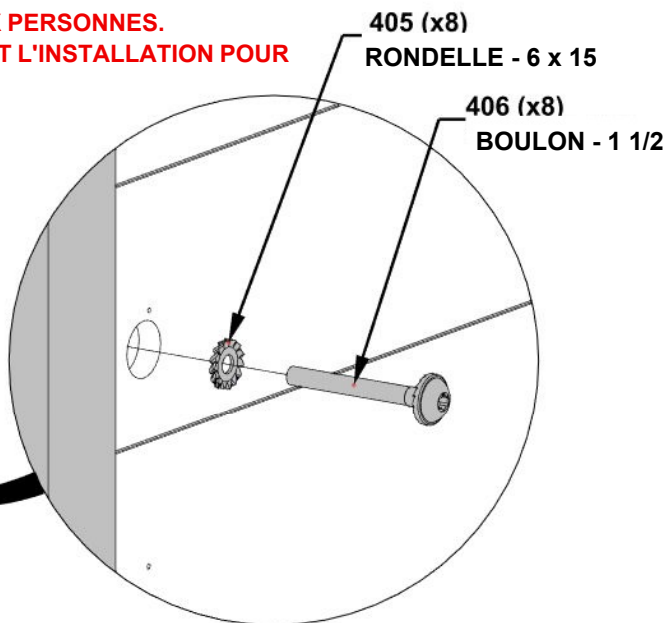
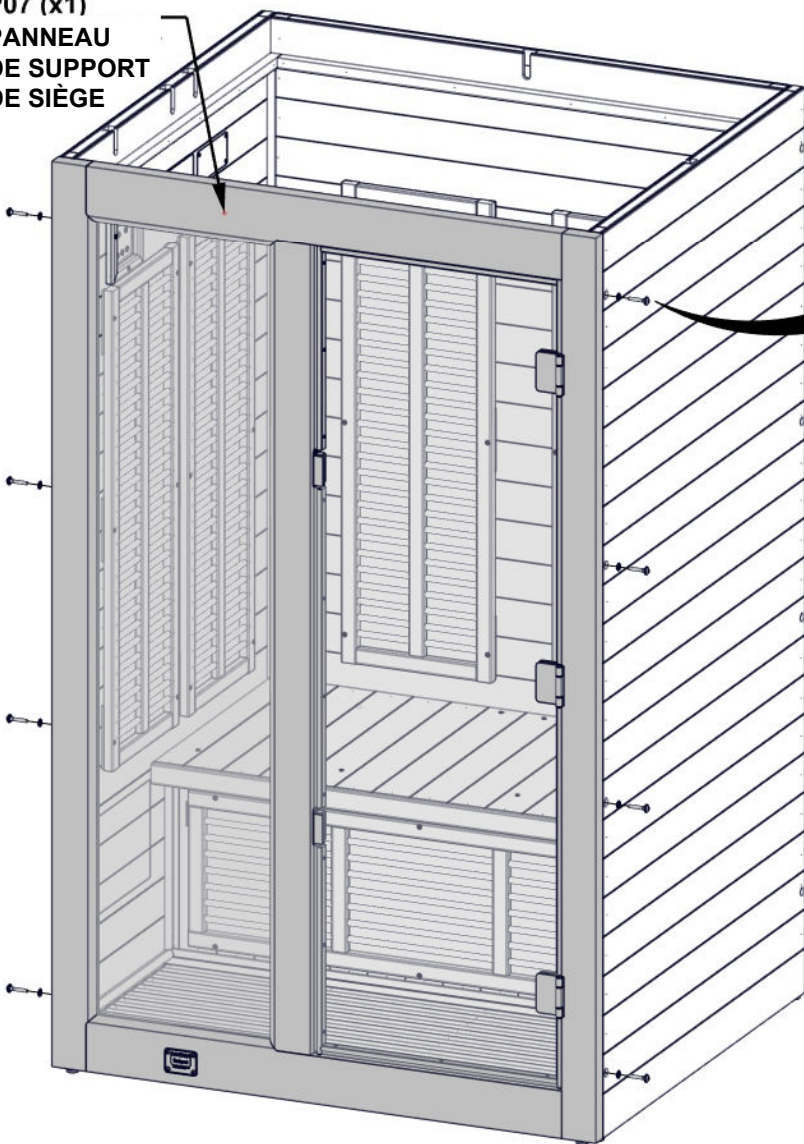

405 (x8)
RONDELLE - 6 x 15

406 (x8)
BOULON - 1 1/2

ÉTAPE 12 - ASSEMBLAGE DU SAUNA

| QTÉ | N° DE PIECE | Description |
|-----|-------------|----------------------|
| 2 | H100405 | WASHER LOCK EXT 6x15 |
| 4 | H101403 | POLY WASHER |
| 2 | H101450 | BOLT WH 1/4x5 BLK |



HA01 HANDLE ASSEMBLY - W2A05240
(x1) (x1) 11 15/16"x1 11/16" (42x42x304)



HB02 HANDLE BAR - W4L22902
(x1) 11 15/16"x1 11/16" (42x42x304)



HS02 HANDLE STANDOFF - W4L21814
(x2) 15/16"x1 5/8" (x24x42)



HS01 STANDOFF - W4L22903
(x2) (x2) 15/16"x1 5/8" (x24x42)

- FIXEZ LES POIGNÉES COMME ILLUSTRÉ.
- **NE SERREZ PAS TROP.**

ASSUREZ-VOUS QUE L'ENSEMBLE DE POIGNÉE ET LES ENTRETOISES DE POIGNÉE À TEINTE PLUS FONCÉE SONT INSTALLÉS DU CÔTÉ EXTÉRIEUR DE LA PORTE EN VERRE.

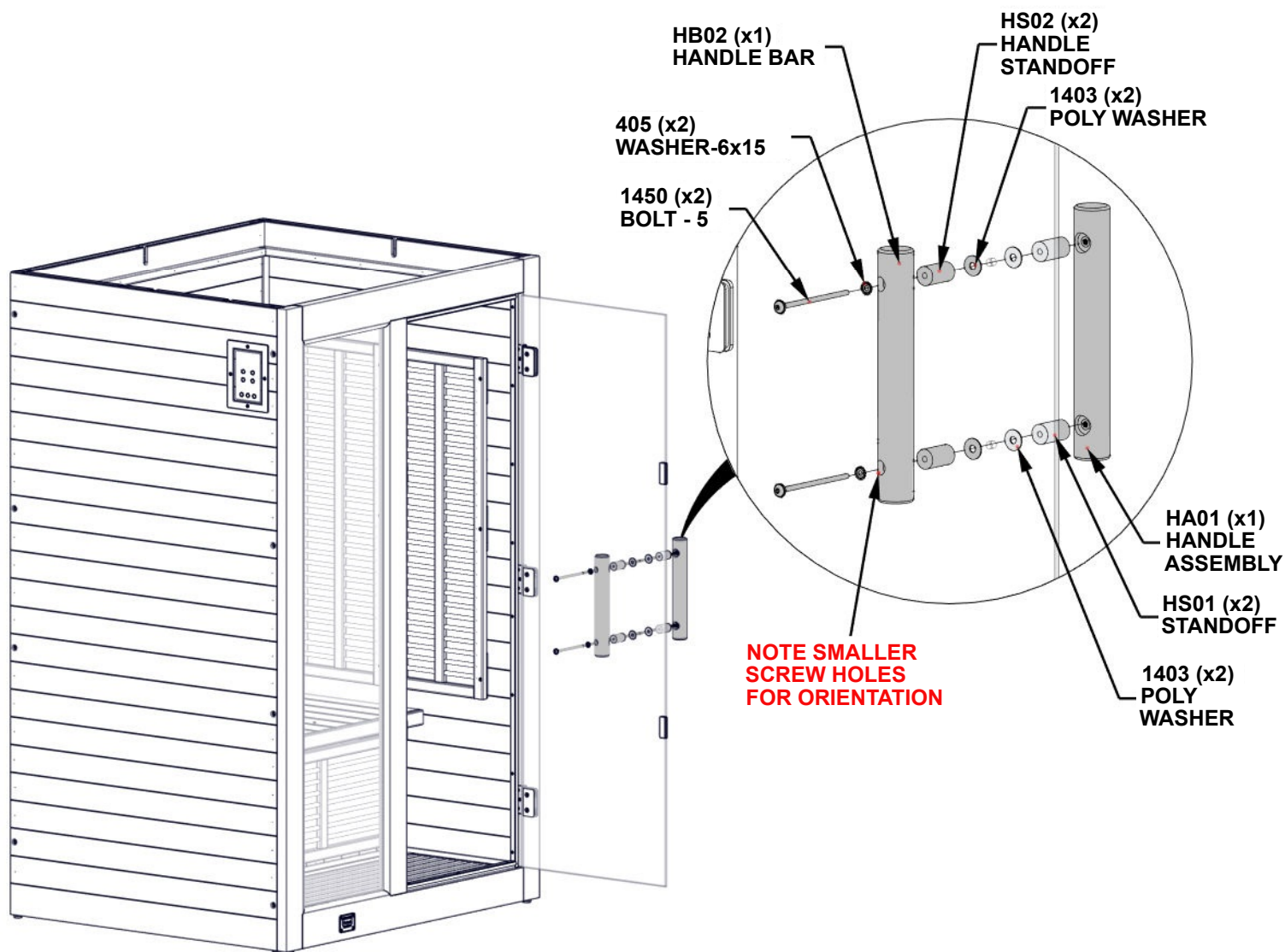

ÉTAPE 13 - ASSEMBLAGE DU SAUNA

| QTÉ | N° DE PIECE | Description |
|-----|-------------|---------------------|
| 8 | H100382 | VIS PFH 8x1 3/4 BLK |

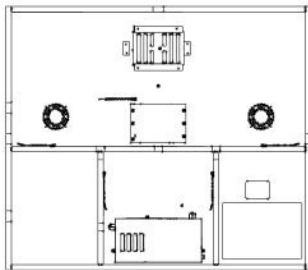

P08 PANNEAU DE TOIT- W2A04757
(x1) 3 3/8"x38 9/16"x44 3/4" (87x980x1136)

- ABaissez le panneau de toit en place en l'orientant comme indiqué jusqu'à ce qu'il repose sur la garniture à l'intérieur du sauna.
- Insérez les vis pour fixer le panneau de toit comme illustré.

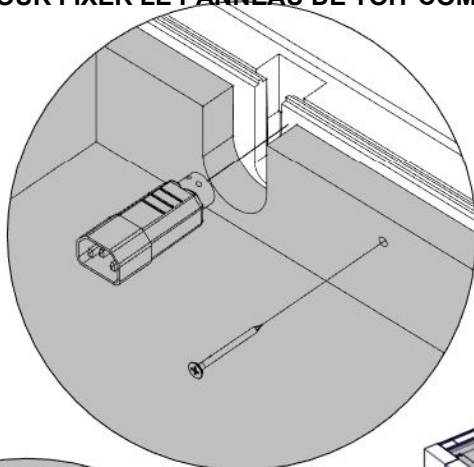

FAITES ATTENTION À CE QUE LES CÂBLES NE SOIENT PAS ÉCRASÉS ENTRE LES PANNEAUX MURAUX ET LE PANNEAU DE TOIT.

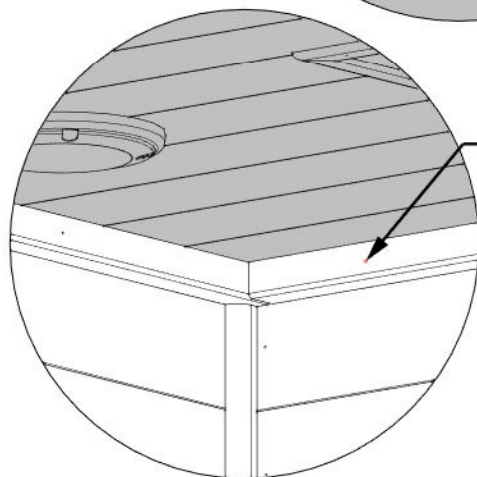

GARNITURE À L'INTÉRIEUR

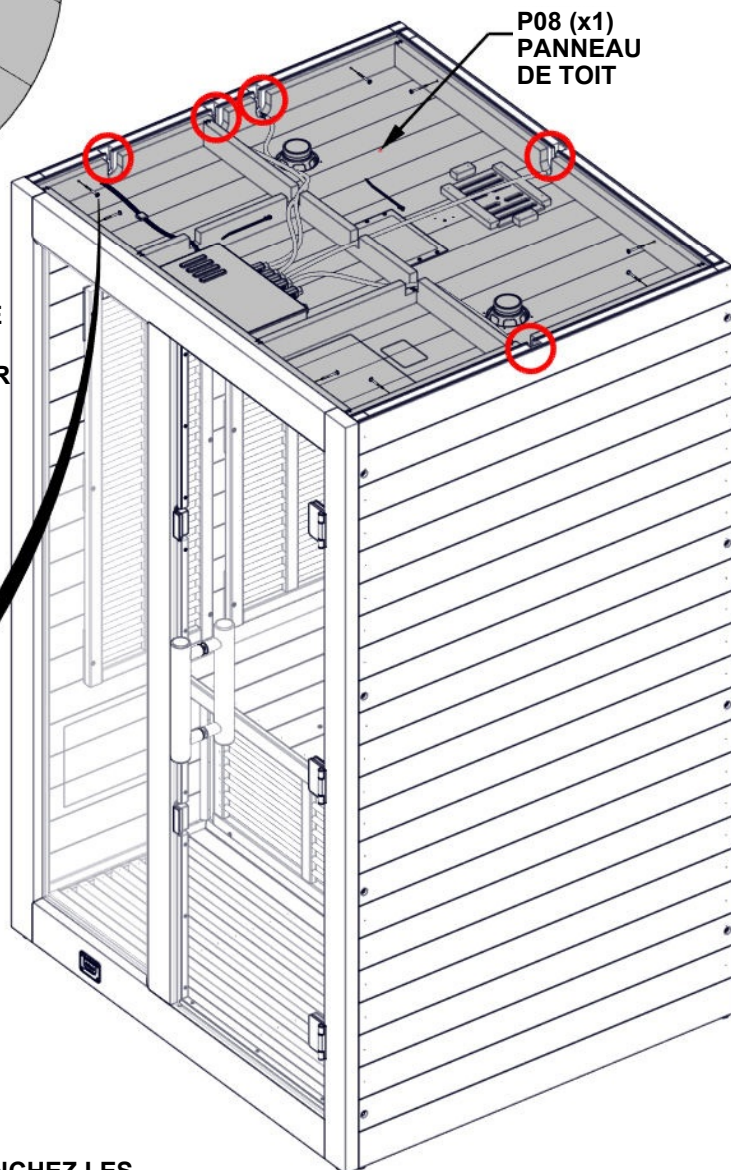

P08 (x1)
PANNEAU
DE TOIT

382 (x8)
VIS -1 3/4

NE BRANCHEZ LES CORDONS QU'À L'ÉTAPE SUIVANTE.

ÉTAPE 14 - ASSEMBLAGE DU SAUNA

- CONNECTEZ LES CORDONS D'ALIMENTATION DES MURS LATÉRAUX AU CONTRÔLEUR COMME ILLUSTRÉ.
- ASSUREZ-VOUS QUE LES CORDONS D'ALIMENTATION PASSENT PAR LES ENCOCHES DU PANNEAU DE TOIT.

IMPORTANT : LE CAPTEUR DE TEMPÉRATURE NE DOIT PAS ÊTRE EN CONTACT DIRECT AVEC LA PLAQUE MÉTALLIQUE, CAR LE CAPTEUR NE FONCTIONNERA PAS CORRECTEMENT. SI NÉCESSAIRE, RETIREZ LE CAPTEUR DE LA PLAQUE.

MAINTENEZ LE CAPTEUR DE TEMPÉRATURE À 5/8 po [16 mm] DU HAUT DE LA SAUNA

CONNECTEZ LE CORDON DU CONTRÔLEUR AU CORDON DE LA PAROI LATÉRALE À L'AIDE D'UN CONNECTEUR.

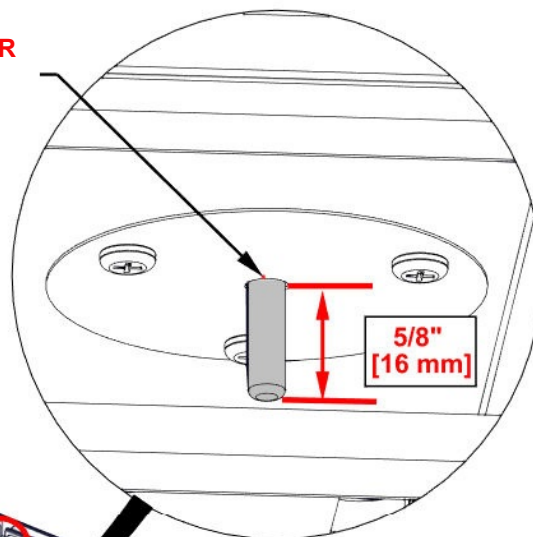

VUE INTÉRIEURE

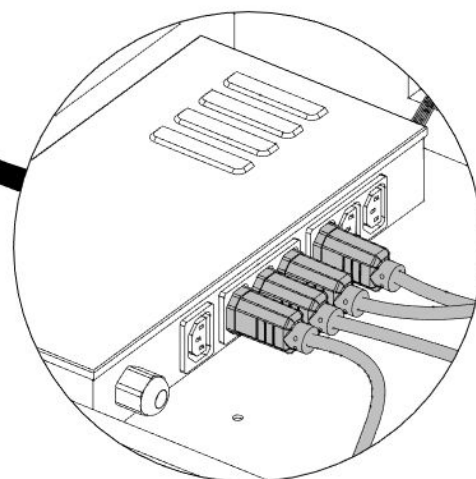
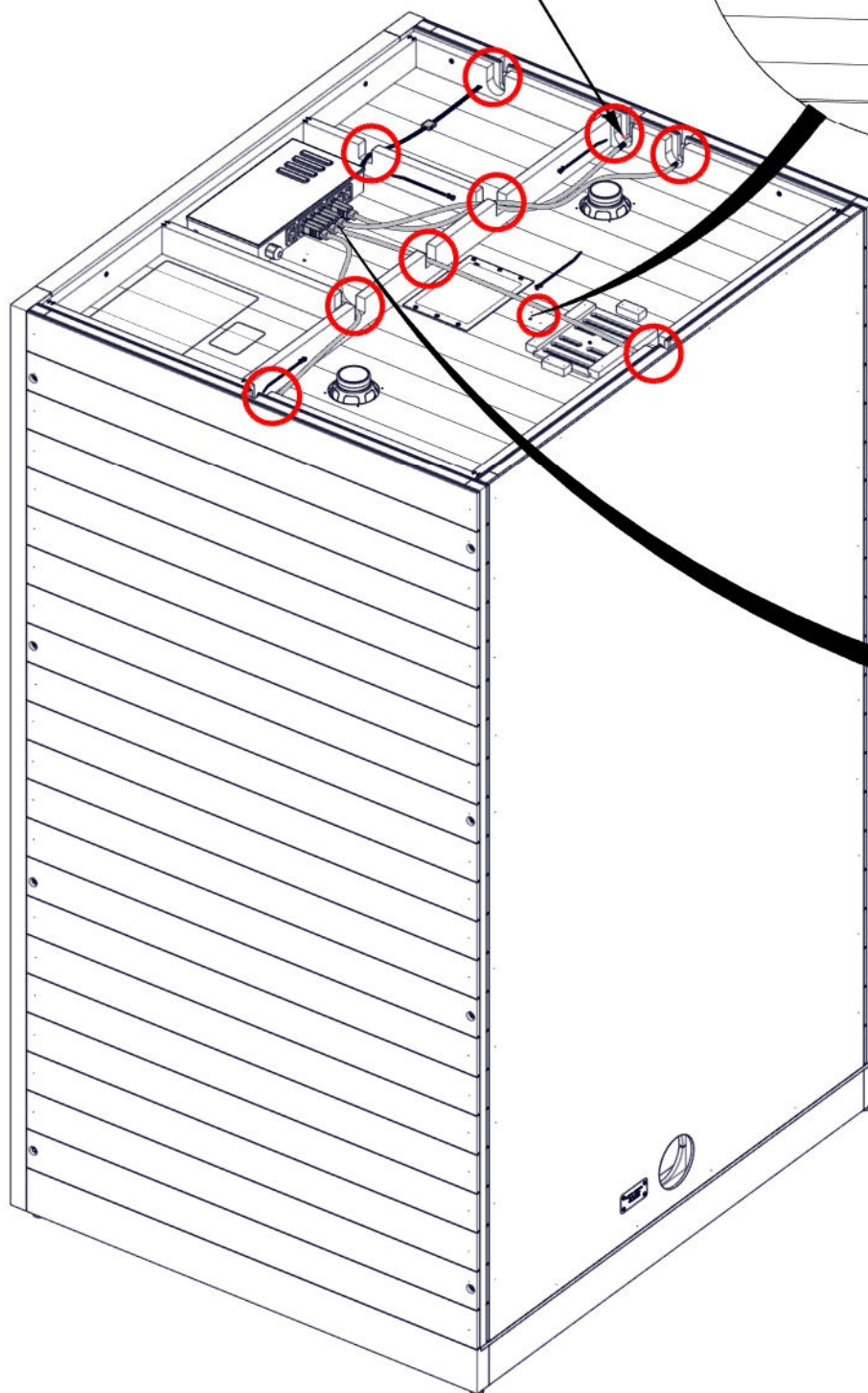

ÉTAPE 15 - ASSEMBLAGE DU SAUNA

| QTÉ | N° DE PIECE | Description |
|-----|-------------|--------------------|
| 24 | H100408 | VIS PWH 8x1 /2 BLK |

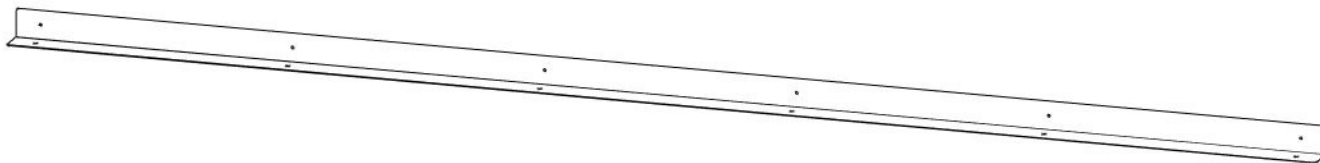

A4M05358
(x2) PROTECTION D'ANGLE

- MAINTENEZ LA PROTECTION DE COIN À RAS AVEC LE HAUT DES PANNEAUX DE PARIQ ARRIÈRE ET LATÉRALE, PUIS FIXEZ.

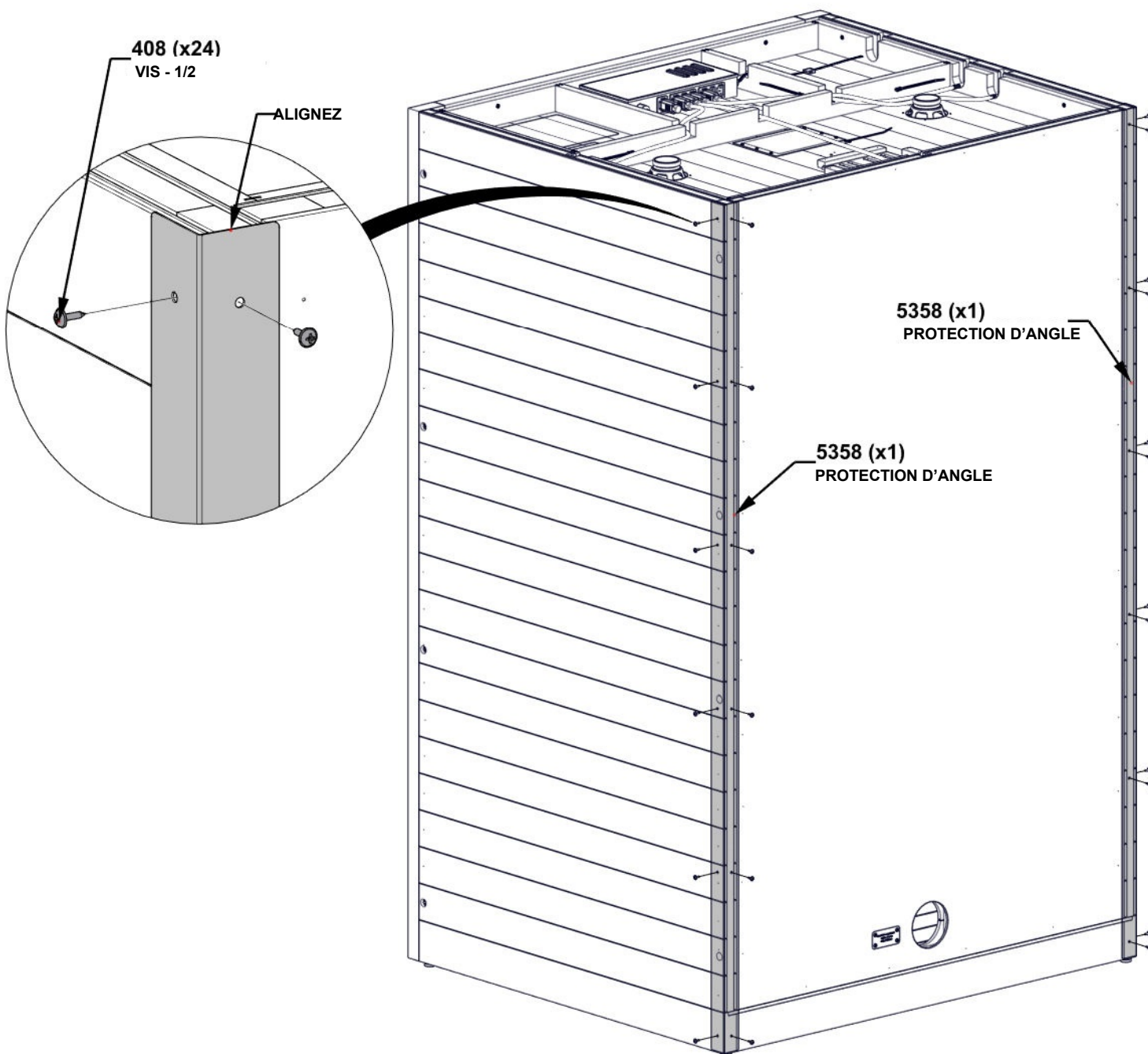

ÉTAPE 16 - ASSEMBLAGE DU SAUNA

| QTÉ | N° DE PIECE | Description |
|-----|-------------|-------------------|
| 2 | H101409 | VIS PPH 4x1/2 BLK |

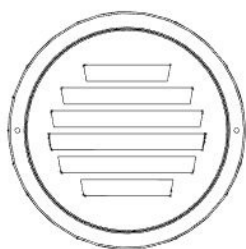

A4M05585 ÉVENT
(x1)

- INSÉREZ L'ÉVENT DANS LE TROU SITUÉ À L'ARRIÈRE DU SAUNA.
- FIXEZ À L'AIDE DE VIS COMME ILLUSTRÉ.

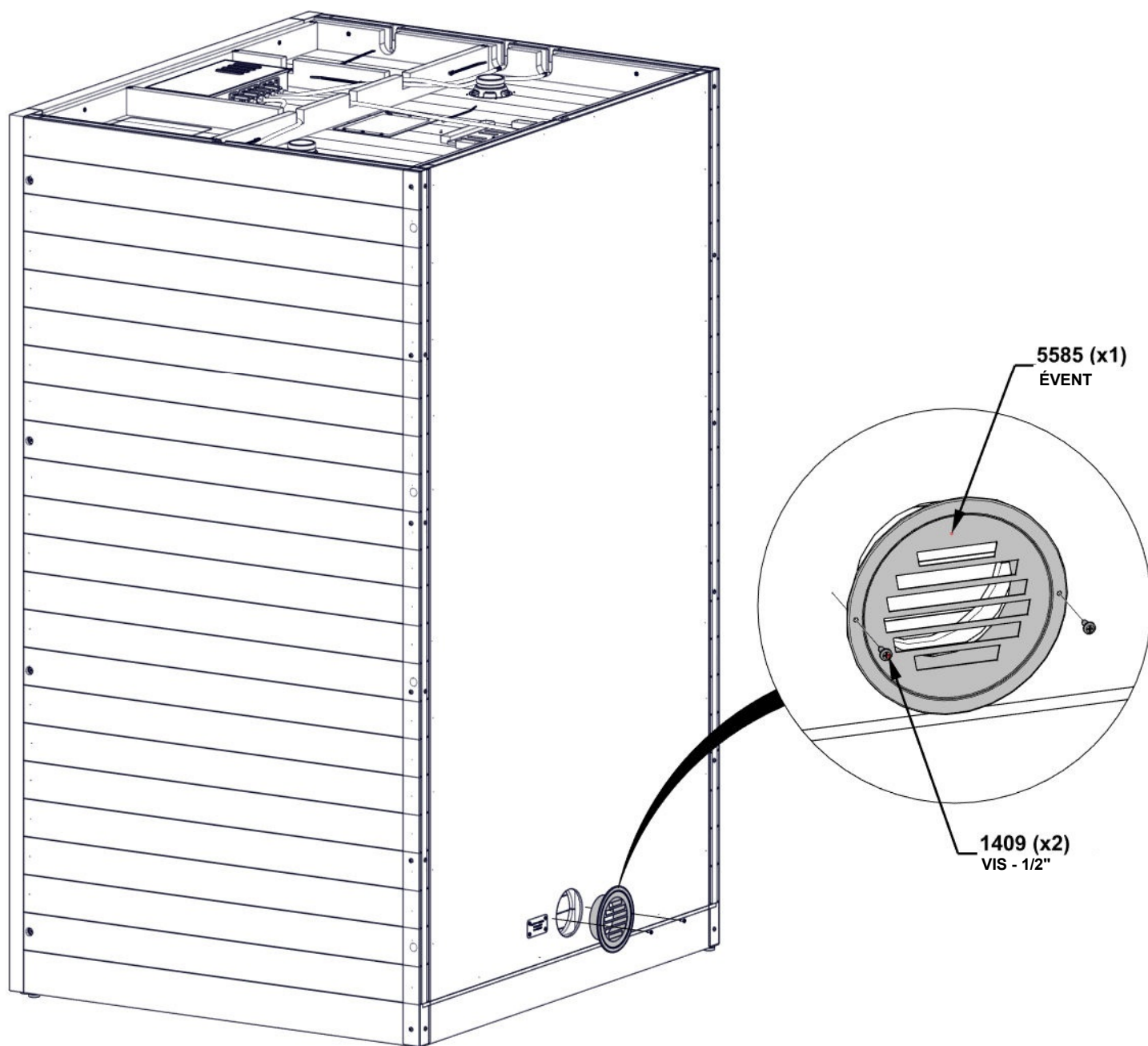

ÉTAPE 17 - ASSEMBLAGE DU SAUNA

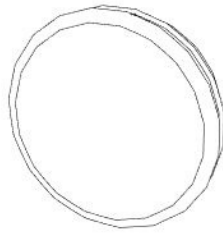

A6P01507 COUVERCLE EN PLASTIQUE
(x8)

- INSÉREZ DES COUVERCLES EN PLASTIQUE DANS LES TROUS POUR COUVRIR LES BOULONS.

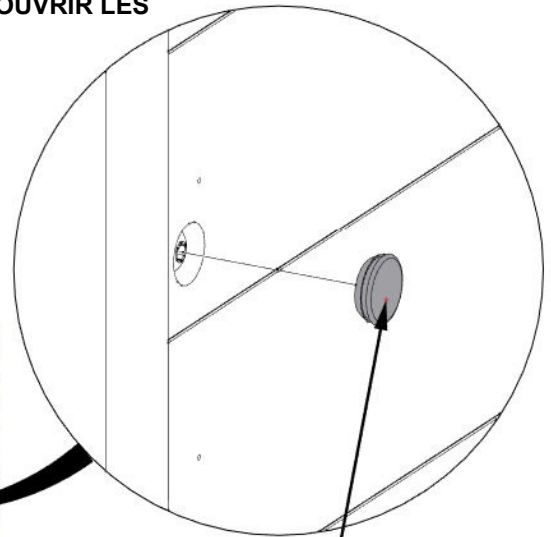

1507 (x8)
COUVERCLE EN PLASTIQUE

ÉTAPE 18 - ASSEMBLAGE DU SAUNA

| QTÉ | N° DE PIECE | Description |
|-----|-------------|-------------------|
| 8 | H101409 | VIS PPH 4x1/2 BLK |

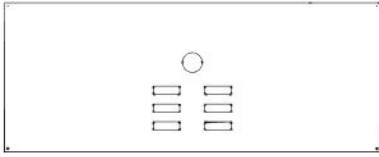

R01 COUVERCLE DE TOIT-W4L21811
(x1) 3/16"x17 11/16"x44 3/4" (5x450x1136)

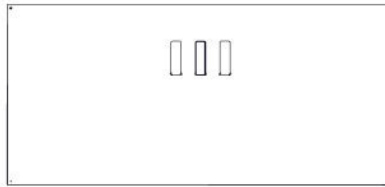

R02 COUVERCLE DE TOIT -W4L21812
(x1) 3/16"x20 7/8"x44 3/4" (5x530x1136)

- INSÉREZ LES COUVERTURES DE TOIT ORIENTÉES COMME ILLUSTRÉ,
- FAITES PASSER LE CORDON D'ALIMENTATION PAR LE TROU DE R01 COMME ILLUSTRÉ.
- FIXEZ À L'AIDE DE VIS EN UTILISANT LES TROUS PILOTES DANS LES COUVERTURES DE TOIT.

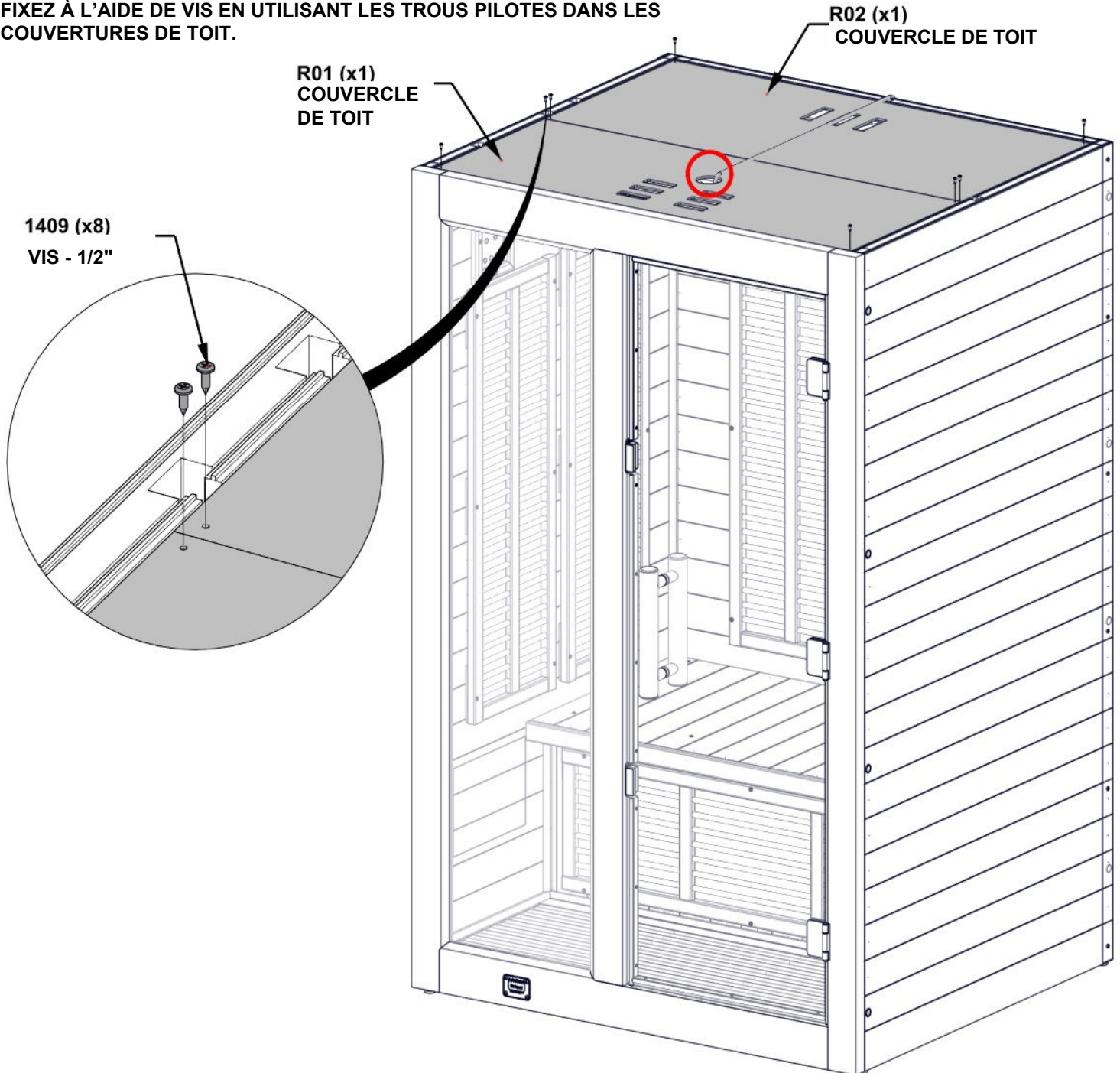

CONSULTEZ LE MANUEL DU PROPRIÉTAIRE POUR LES INSTRUCTIONS D'UTILISATION.