

Installation and Care Guide  
Guide d'installation et d'entretien  
Guía de instalación y cuidado

Bath/Deck-Mount Faucet  
Robinet sur baignoire/comptoir  
Grifería de montaje en bañera o cubierta

K-T13494

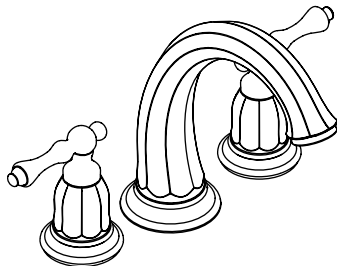

M product numbers are for Mexico (i.e. K-12345M)  
Los números de productos seguidos de M  
corresponden a México (Ej. K-12345M)

USA/Canada: 1-800-4KOHLER  
México: 001-877-680-1310

[kohler.com](http://kohler.com)

THE BOLD LOOK  
OF **KOHLER**®

1111587-2-B

©2009 Kohler Co.

## Thank You For Choosing Kohler Company

Thank you for choosing Kohler Company. Your Kohler Company product reflects the true passion for design, craftsmanship, artistry, and innovation Kohler Company stands for. We are confident its dependability and beauty will surpass your highest expectations, satisfying you for years to come.

All the information in this guide is based upon the latest product information available at the time of publication. At Kohler Company, we strive to fulfill our mission of improving the level of gracious living for each person who is touched by our products and services. We reserve the right to make changes in product characteristics, packaging, or availability at any time without notice.

Please take a few minutes to review this guide. If you encounter any installation or performance problems, please call 1-800-4-KOHLER (1-800-456-4537) from within the USA and Canada, or 001-877-680-1310 from within Mexico.

## Merci d'avoir choisi la compagnie Kohler

Merci d'avoir choisi la compagnie Kohler. Votre produit de la compagnie Kohler reflète la véritable passion du design, d'artisanat, d'art et d'innovation représentant la compagnie Kohler. Nous sommes confiants que sa fiabilité et beauté surpasseront vos exigences les plus élevées, vous satisfaisant pendant les années à venir.

Toutes les informations incluses dans ce guide correspondent aux toutes dernières informations disponibles au moment de la publication. A la compagnie Kohler, nous aspirons à remplir notre mission d'améliorer le niveau de vie gracieux pour chaque individu affecté par nos produits et services. Nous nous réservons le droit d'apporter des modifications aux caractéristiques, aux emballages et à la disponibilité des produits à tout moment, et ce sans préavis.

Veuillez prendre s'il vous plaît quelques minutes pour étudier ce guide. En cas de problème d'installation ou de fonctionnement, appeler le 1-800-4-KOHLER (1-800-456-4537) aux É.U. et au Canada, ou le 001-877-680-1310 au Mexique.

## Gracias por elegir los productos Kohler

Gracias por elegir los productos Kohler. Su producto de Kohler Company refleja la verdadera pasión por el diseño, la mano de obra, la artesanía y la innovación que forman parte de Kohler Company. Estamos seguros que su confiabilidad y belleza excederán sus más altas expectativas, dándole satisfacción por años.

Toda la información que aparece en la guía está basada en la información más reciente disponible al momento de publicación. En Kohler Company, nos esforzamos por alcanzar nuestra misión de mejorar el nivel del buen vivir de quienes disfrutan de nuestros productos y servicios. Nos reservamos el derecho de efectuar cambios en las características, embalaje o disponibilidad del producto en cualquier momento, sin previo aviso.

Dedique unos minutos para leer esta guía. Si tiene algún problema de instalación o funcionamiento, llámenos al 1-800-4-KOHLER (1-800-456-4537) desde los EE.UU. y Canadá, ó 001-877-680-1310 desde México.

## Tools/Outils/Herramientas



Adjustable Wrench  
Clé à molette  
Llave ajustable

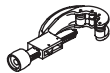

Tube Cutter  
Coupe-tubes  
Cortatubos



Plumbers Putty  
Mastic de plombier  
Masilla de plomería

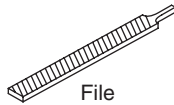

File  
Lime  
Lima



Hex Wrench  
Clé hexagonale  
Llave hexagonal



Tape Measure  
Mètre ruban  
Cinta para medir

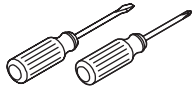

Assorted Screwdrivers  
Tournevis assortis  
Destornilladores surtidos

**Plus/Plus/Más:**  
• Rag/Chiffon/Trapo

### Before You Begin

- Observe all local plumbing and building codes.
- Shut off the water supply.
- A deep rough-in kit, 1071648, is available to accommodate an additional 1/2" (1.3 cm) of tile thickness for faucet installations using 1/2" or 3/4" valve systems.
- Complete the finished deck material before installing the bath faucet trim.
- The valve is sold separately. Please read the instructions packed with the valve for installation procedures.
- Kohler Co. reserves the right to make revisions in the design of faucets without notice, as specified in the Price Book.

### Avant de commencer

- Respecter tous les codes de plomberie et de bâtiment locaux.
- Couper l'alimentation d'eau.
- Le kit de raccordement profond #1071648 est disponible pour accommoder une épaisseur supplémentaire de carrelage de 1/2" (1,3 cm) pour des installations de robinet utilisant des systèmes de valve de 1/2" ou 3/4".
- Compléter le matériau du comptoir fini avant d'installer la garniture de robinet de baignoire.
- La valve est vendue séparément. Veuillez s'il vous plait lire les instructions d'installation emballées avec la valve.
- Kohler Co. se réserve le droit d'apporter toutes modifications au design des robinets et ceci sans préavis, comme spécifié dans le catalogue des prix.

### Antes de comenzar

- Cumpla con todos los códigos locales de plomería y construcción.
- Cierre el suministro de agua.
- Un kit de instalación profunda, 1071648, está disponible para acomodar el espesor adicional de azulejo de 1/2" (1,3 cm) para instalaciones de grifería que utilizan los sistemas de válvula de 1/2" ó 3/4".
- Termine el material de acabado de la cubierta antes de instalar la guarnición de la grifería de la bañera.

## Antes de comenzar (cont.)

- La válvula se vende por separado. Lea las instrucciones incluidas con la válvula para obtener los procedimientos de instalación.
- Kohler Co. se reserva el derecho de modificar el diseño de la grifería sin previo aviso, tal como se especifica en la lista de precios.

## 1. Remove the Pipe Plug

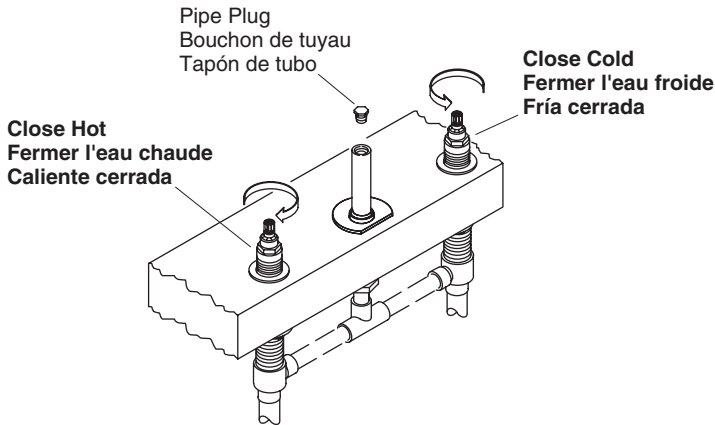

- Make sure the valves are closed (cold = fully counterclockwise; hot = fully clockwise).
- Turn off the main water supply.



**WARNING: Risk of personal injury.** Do not lean over the pipe plug when turning or removing the pipe plug. The water supply lines may be pressurized, causing water to spray or purge when removing the pipe plug.

- Wrap a rag around the pipe plug to prevent water spray.
- Carefully remove the pipe plug.

## Retirer le bouchon du tuyau

- S'assurer que les robinets soient fermés (côté froid complètement vers la gauche, côté chaud complètement vers la droite).
- Fermer l'alimentation d'eau principale.



**AVERTISSEMENT: Risque de blessures corporelles.** Ne pas se pencher sur le bouchon du tube au moment de le tourner et de le retirer. Les lignes d'alimentation d'eau peuvent être sous pression, ce qui cause des jets ou des purges d'eau lors du retrait du bouchon du tube.

- Enrouler une serviette autour du bouchon du tube pour empêcher l'eau de gicler.
- Retirer le bouchon de tuyau avec précaution.

## Desinstale el tapón de tubo

- Verifique que las válvulas estén cerradas (agua fría = completamente a la izquierda; agua caliente = completamente a la derecha).
- Cierre el suministro de agua.



**ADVERTENCIA: Riesgo de lesiones personales.** Al girar o retirar el tapón de tubo, no se incline sobre el tapón de tubo. Las líneas de suministro de agua pueden estar presurizadas, lo que puede causar que el agua se rocíe o se purgue al quitar el tapón de tubo.

- Envuelva el tapón de tubo en un trapo para evitar que el agua salpique.
- Quite el tapón de tubo con cuidado.

## 2. Prepare for Spout Installation

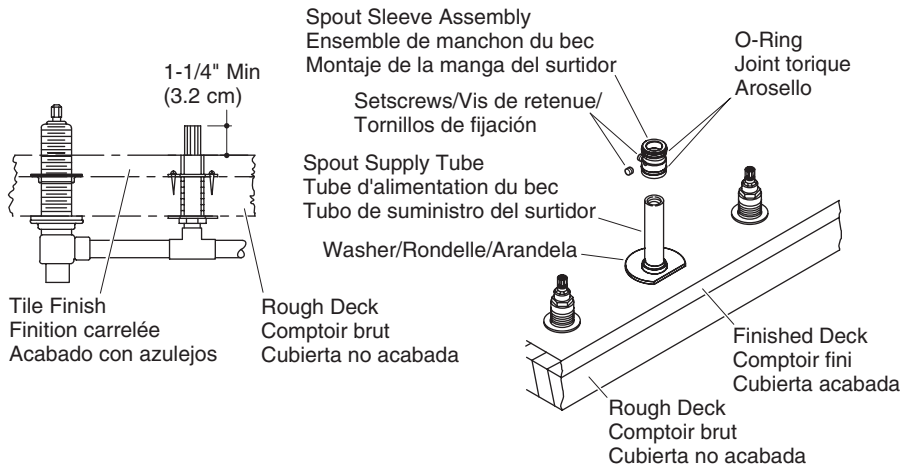

- Remove the plaster guard from the spout supply tube.
- Ensure that the spout supply tube projects a minimum of 1-1/4" (3.2 cm) above the finished deck.
- Using a file, remove all burrs from the spout supply tube. This will prevent damage to the O-ring inside the sleeve.
- For tile-covered deck installations:** With the flat side of the washer facing the edge of the finished deck (as shown), slide the washer onto the spout supply tube. **For all other installations:** Discard the brass washer.

**NOTE:** Before installing the spout sleeve assembly, make sure the O-ring is properly positioned in the groove on the outside of the sleeve.

- Loosen the setscrews in the spout sleeve assembly.
- Using a twisting motion, slide the spout sleeve assembly onto the spout supply tube until it contacts the finished deck.
- Align the spout sleeve assembly with the setscrews offset from the center (not facing directly forward or backward) of the spout supply tube.
- Retighten the setscrews.
- Purge the spout supply tube of debris.

## Préparation de l'installation du bec

- Retirer le renfort de plâtre du tube d'alimentation du bec.
- S'assurer que le tube d'alimentation du bec est projeté à un minimum de 1-1/4" (3,2 cm) au-dessus du comptoir fini.
- Utiliser une lime pour supprimer toutes les ébarbures du tube d'alimentation du bec. Ceci prévient tout endommagement du joint torique à l'intérieur du manchon.
- Pour les installations sur comptoir recouvert de carrelage :** Avec le côté plat de la rondelle tourné vers le bord du comptoir fini (tel qu'illustré), faire glisser la rondelle sur le tube d'alimentation du bec. **Pour toutes les autres installations:** Jeter la rondelle en laiton.

**REMARQUE:** Avant d'installer l'ensemble du manchon du bec, s'assurer que le joint torique soit proprement positionné dans la rainure à l'extérieur du manchon.

- Dévisser les vis de retenue sur le manchon du bec.
- Utiliser un mouvement de rotation pour faire glisser le manchon du bec sur le tube d'alimentation du bec jusqu'à ce qu'il contacte le comptoir fini.
- Aligner le manchon du bec avec les vis de retenues décalées du centre (ne faisant pas directement face vers l'avant ou l'arrière) du tube d'alimentation du bec.
- Resserrer les vis de retenue.
- Purger le tube d'alimentation de tous débris.

## Prepare la instalación del surtidor

- Retire el protector de yeso del tubo de suministro del surtidor.
- Asegúrese de que el tubo de suministro del surtidor se proyecte un mínimo de 1-1/4" (3,2 cm) arriba de la cubierta acabada.
- Con una lima, retire todas las rebabas del tubo de suministro del surtidor. Esto evitará dañar el arosello (O-ring) dentro de la manga.
- Para instalaciones en cubierta con revestimiento de azulejo:** Con el lado plano de la arandela hacia el filo de la cubierta acabada (como se muestra), deslice la arandela en el tubo de suministro del surtidor. **Para todas las demás instalaciones:** Deseche la arandela de latón.

**NOTA:** Antes de instalar montaje de la manga del surtidor, asegúrese de que el arosello (O-ring) esté correctamente colocado en la ranura del exterior de la manga.

- Afloje los tornillos de fijación del montaje de la manga del surtidor.
- Con un movimiento de giro, deslice el montaje de la manga del surtidor en el tubo de suministro del surtidor hasta que haga contacto con la cubierta acabada.
- Alinee la manga del surtidor con los tornillos de fijación descentrados (sin estar orientados hacia el frente o hacia atrás) del tubo de suministro del surtidor.
- Vuelva a apretar los tornillos de fijación.
- Purgue el tubo de suministro del surtidor para eliminar la suciedad.

### 3. Install the Spout

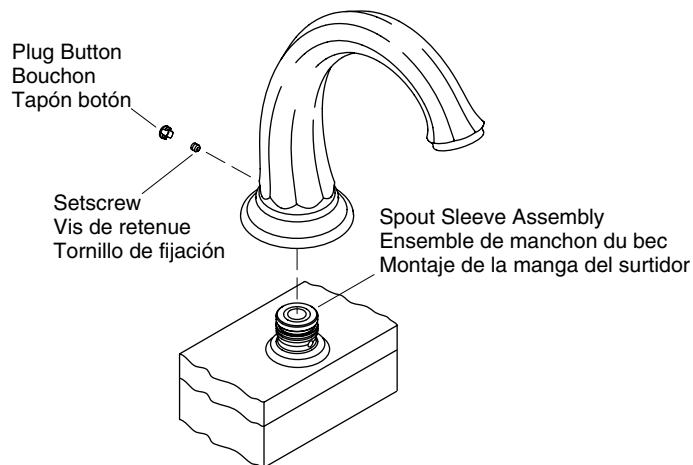

- Position the spout on the spout sleeve assembly, then carefully press down until the spout contacts the finished surface.
- Rotate the spout until it is aligned to face straight toward the user.
- Tighten the setscrew.
- Insert the plug button over the setscrew so it is flush with the surface of the spout.

### Installer le bec

- Positionner le bec sur son manchon, puis appuyer dessus délicatement jusqu'à ce que le bec touche la surface finie.
- Faire pivoter le bec jusqu'à ce qu'il soit aligné de manière à être tourné vers l'utilisateur.
- Serrer la vis de retenue.
- Insérer le bouton du bouchon sur la vis de retenue, jusqu'à ce qu'il soit à ras de la surface du bec.

### Instale el surtidor

- Coloque el surtidor en el montaje de la manga del surtidor, luego presione con cuidado hacia abajo hasta que el surtidor haga contacto con la superficie acabada.
- Gire el surtidor hasta que esté alineado y quede recto hacia el usuario.
- Apriete el tornillo de fijación.
- Inserte el tapón botón sobre el tornillo de fijación de manera que quede al ras con la superficie del surtidor.

## 4. Complete the Installation

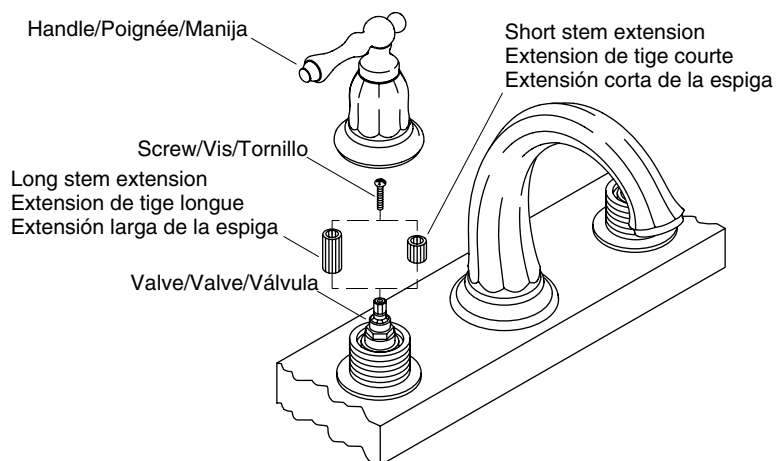

### Install the Handles

- Install a long stem extension onto each valve body.
- Secure each long stem extension with the screws (provided).
- Close the valves (hot = clockwise, cold = counterclockwise).
- Thread a handle onto each valve body.
- Confirm the base of each handle is flush with the finished deck.

**NOTE: If the handles are not flush:** Remove the handles and long stem extensions from the valve bodies. Install and secure short stem extensions to the valve bodies. Close the valves, then reinstall the handles onto the valve bodies.

- With the valves closed, position each handle with the lever facing away from the spout.

**NOTE:** If adjustment is needed, remove the handle, then reposition the stem extension. Reinstall the handle. Repeat until the desired alignment is achieved.

### Installation Checkout

- With the handles in the closed position, turn on the main water supply.
- Check for leaks. Adjust as needed.
- Turn the handles to the full open position to run water through the spout.
- Check for leaks. Adjust as needed.
- Turn the handles to the full closed position.

## Terminer l'installation

### Installer les poignées

- Installer une longue extension de tige sur chaque corps de valve.
- Fixer chaque longue extension de tige avec des vis (fournies).