

Deadbolt Installation Guide

Guía de instalación del cerrojos

Guide d'installation du verrou de sécurité

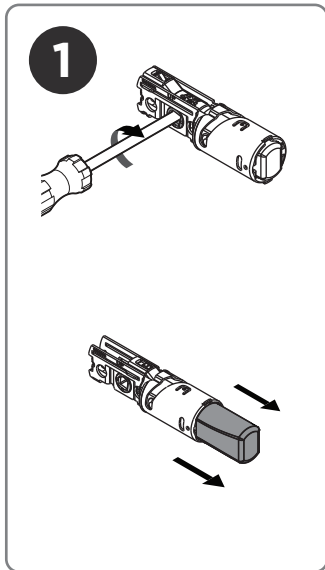

Extend the latch bolt
Extender el pestillo
Allongez le verrou

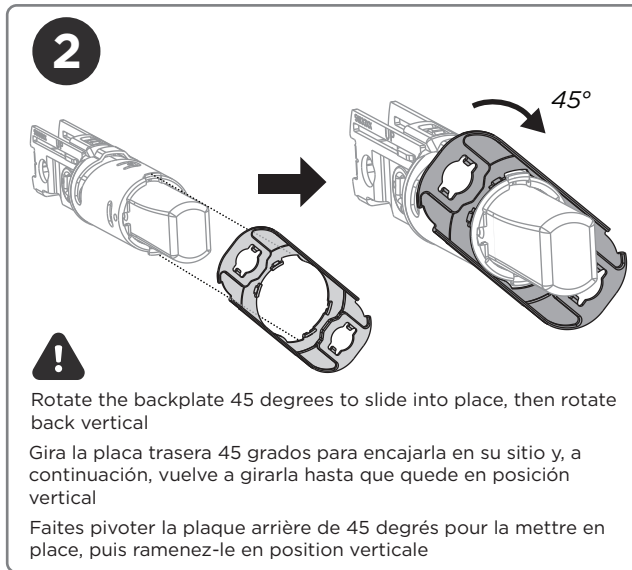

Install latch backplate
Instalar la placa de fijación del pestillo
Installer la plaque d'appui du loquet

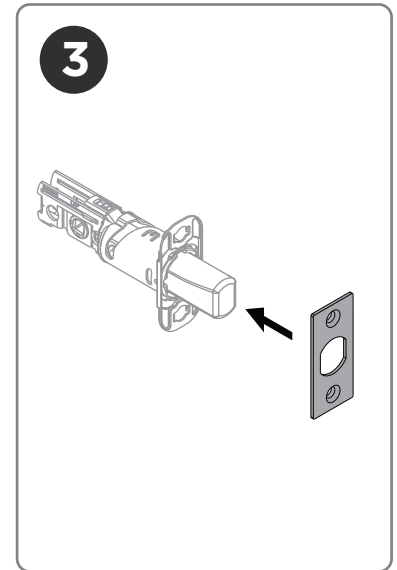

Install latch front
Instalar el pestillo frontal
Installer la façade du loquet

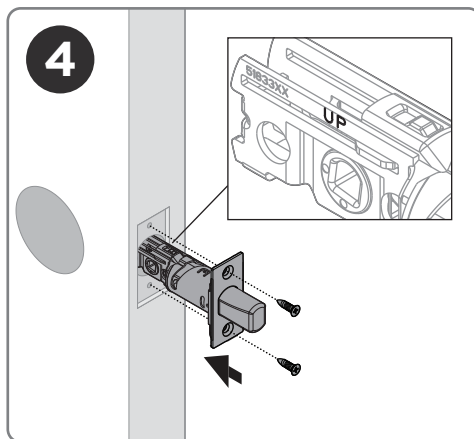

Install the latch
Instala el pestillo
Installer le loquets

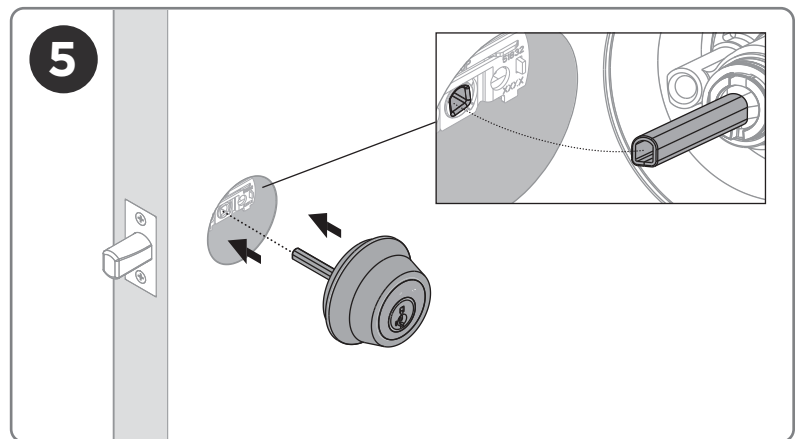

Install the deadbolt exterior
Instala el cerrojo exterior
Installez le verrou extérieur

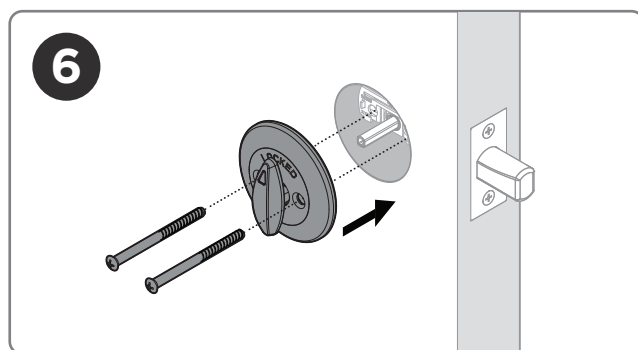

Install the interior and secure with mounting screws
Instala el interior y fíjalo con los tornillos de montaje
Installez l'intérieur et fixez-le à l'aide des vis de fixation

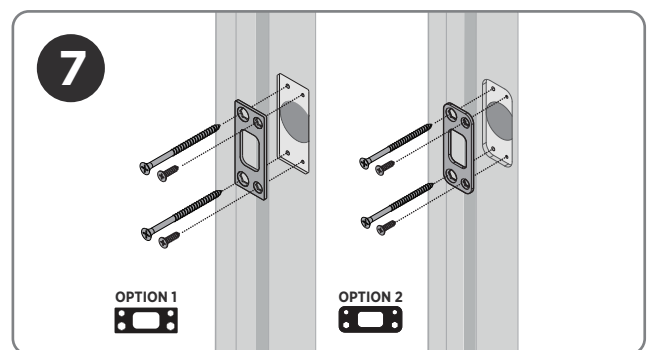

Select from two strike options and install
Seleccione entre dos opciones de cerradura e instálela
Sélectionner l'une des deux options de strike et installer



If you experience challenges installing the latch, try adjusting the latch length
 Si tiene dificultades para instalar el pestillo, intente ajustar su longitud.
 Si vous rencontrez des difficultés pour installer le loquet, essayez d'ajuster sa longueur

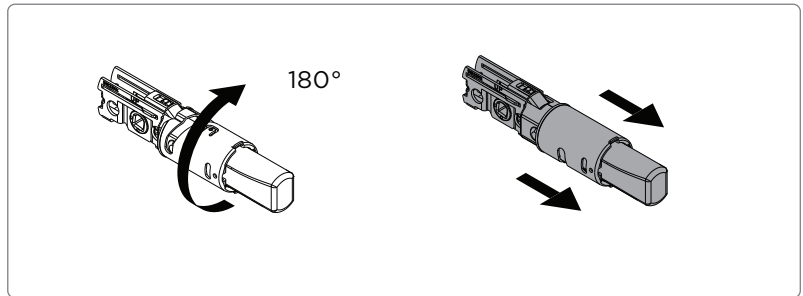
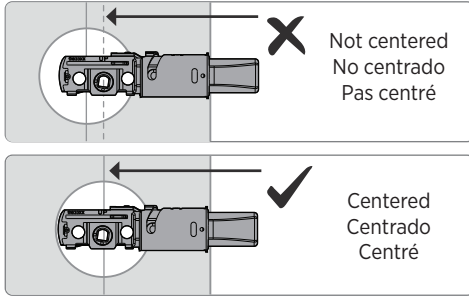

If you need another latch front, other options also available
 Si necesitas otro frente con pestillo, también hay otras opciones disponibles
 Si vous avez besoin d'une autre porte à loquet, d'autres options sont également disponibles

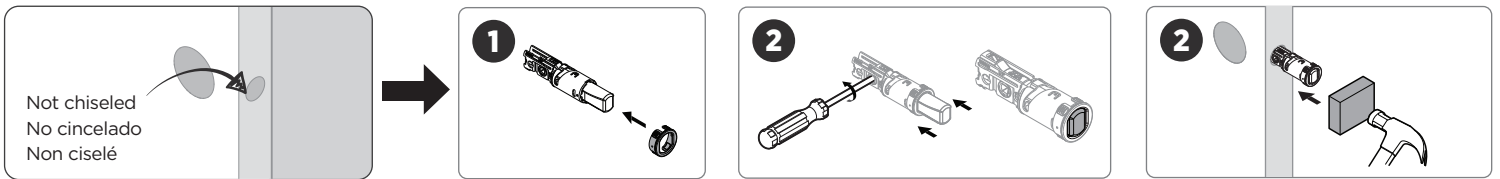

How to Re-Key
 Cómo cambiar la llave
 Comment changer les clés

! You must have the current working key to re-key the lock. Test that new key fits into cylinder before attempting to rekey.



Current Working Key
 Clave de trabajo actual
 Clé de travail actuelle



SmartKey® Tool
 Herramienta SmartKey®
 Outil SmartKey®



New Key
 Llave nueva
 La nouvelle clé

Para cambiar la combinación de la cerradura, debe tener la llave que funciona actualmente. Compruebe que la llave nueva encaja en el cilindro antes de intentar cambiar la combinación.

Vous devez posséder la clé actuelle pour pouvoir reprogrammer la serrure. Vérifiez que la nouvelle clé s'insère correctement dans le cylindre avant de tenter de la changer.

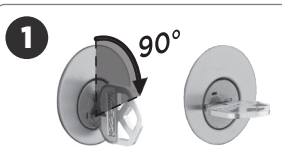

1 Insert current working key and rotate 90° clockwise.
 Inserte la llave de trabajo actual y gírela 90° grados en el sentido de las agujas del reloj.
 Insérez la clé de travail actuelle et tournez-la de 90° dans le sens horaire.

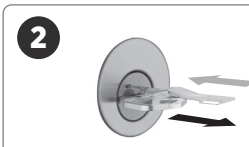

2 Fully insert the SmartKey tool. Then remove tool and remove current working key.
 Inserte completamente la herramienta SmartKey. Luego retire la herramienta y la llave que está utilizando actualmente.
 Insérez complètement l'outil SmartKey. Retirez ensuite l'outil, puis retirez la clé actuellement utilisée.

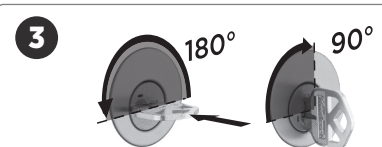

3 Fully insert new key and rotate 180°. Rotate back to the starting position and remove key. Your lock is now rekeyed!
 Inserte completamente la llave nueva y gírela 180°. Vuelva a la posición inicial y retire la llave. ¡Su cerradura tiene una nueva combinación!
 Insérez complètement la nouvelle clé et faites-la pivoter de 180°. Ramenez-la à sa position initiale et retirez la clé. Votre serrure est désormais recodée !

WARNING: This Manufacturer advises that no lock can provide complete security by itself. This lock may be defeated by forcible or technical means, or evaded by entry elsewhere on the property. No lock can substitute for caution, awareness of your environment, and common sense. Builder's hardware is available in multiple performance grades to suit the application. In order to enhance security and reduce risk, you should consult a qualified locksmith or other security professional.

ADVERTENCIA: Este fabricante advierte que ninguna cerradura puede proporcionar seguridad completa por sí sola. Esta cerradura puede ser forzada por medios físicos o técnicos, o evadida entrando por otro lugar de la propiedad. Ninguna cerradura puede sustituir la precaución, la conciencia de su entorno y el sentido común. Los herrajes para constructores están disponibles en múltiples grados de rendimiento para adaptarse a la aplicación. Para mejorar la seguridad y reducir el riesgo, debe consultar a un cerrajero cualificado u otro profesional de la seguridad.

AVERTISSEMENT: le fabricant informe que nulle serrure ne peut à elle seule garantir une sécurité totale. Cette serrure peut être forcée ou contournée par des moyens techniques, ou encore éludée en pénétrant par un autre endroit de la propriété. Aucune serrure ne peut remplacer la prudence, la vigilance et le bon sens. La quincaillerie de bâtiment est disponible en plusieurs niveaux de performance pour s'adapter à l'application. Afin d'améliorer la sécurité et de réduire les risques, il est recommandé de consulter un serrurier qualifié ou un autre professionnel de la sécurité.

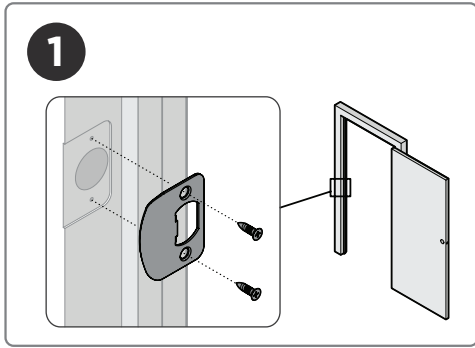

1
Install strike
Instalar la palaca
Installer la gâche

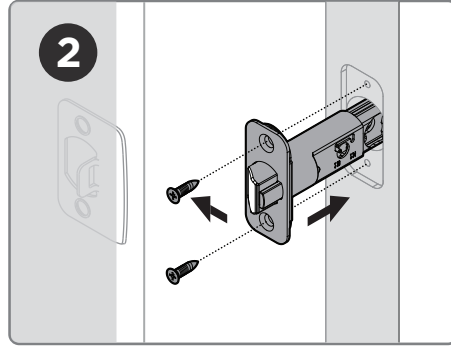

2
Install the latch with the slanted
surface facing the strike
Instale el pestillo con la
superficie inclinada orientada
hacia el cerrojo
Installez le loquet avec la
surface inclinée tournée vers la
gâche

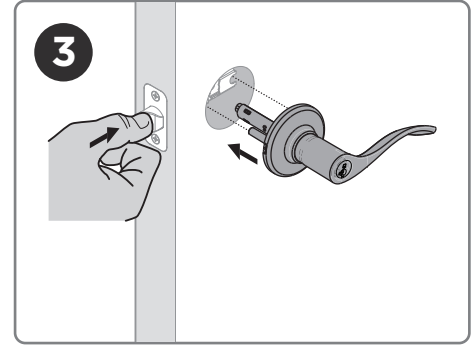

3
Install the exterior
Instale el exterior
Installer l'extérieur

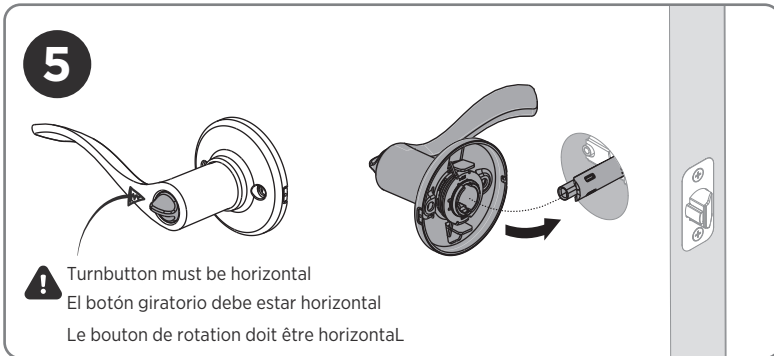

5
Install the interior
Instalar el interior
Installez l'intérieur

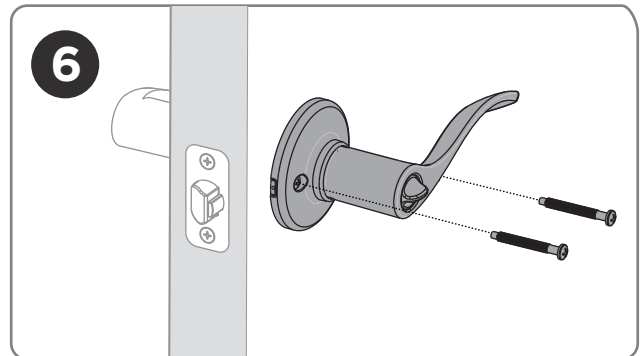

6
Secure with mounting screws
Fijelo con los tornillos de montaje
Fixer à l'aide des vis de montage



OPTIONAL: How to rotate the cylinder
OPCIONAL: Cómo girar el cilindro
FACULTATIF: Comment faire tourner le cylindre

To rotate the cylinder, scan QR code for instructions
Para girar el cilindro, escanee el código QR para obtener instrucciones
Pour faire tourner le cylindre, scannez le code QR pour obetnir les instrctions



Latch Backset Adjustment (if needed)
Ajuste del retroceso del pestillo (si es necesario)
Réglage de la distance entre le loquet et le bord (si nécessaire)

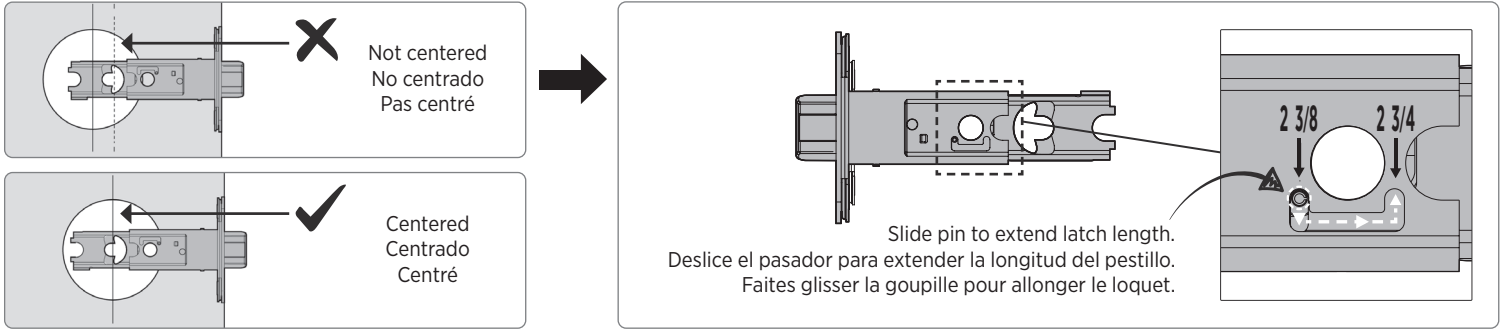

Alternative Latch Front
Pestillo frontal alternativo
Loquet alternatif à l'avant

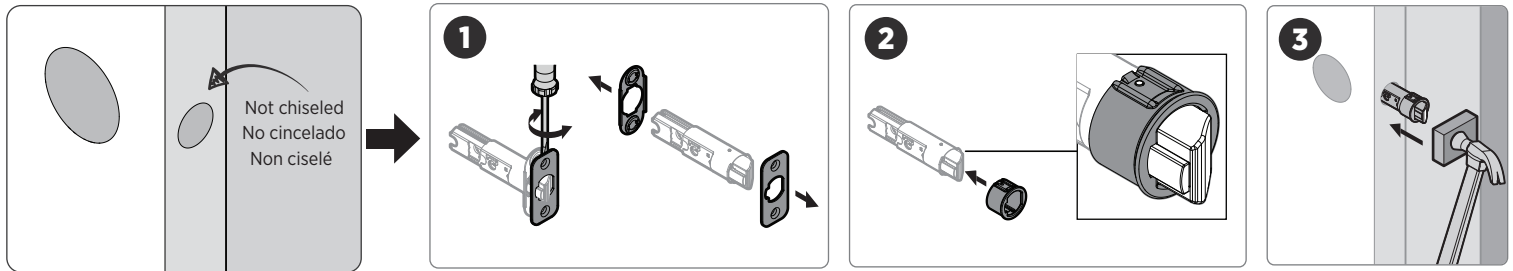

How to Re-Key
Cómo cambiar la llave
Comment changer les clés

! You must have the current working key to re-key the lock. Test that new key fits into cylinder before attempting to rekey.

Para cambiar la combinación de la cerradura, debe tener la llave que funciona actualmente. Compruebe que la llave nueva encaja en el cilindro antes de intentar cambiar la combinación.

Vous devez posséder la clé actuelle pour pouvoir reprogrammer la serrure. Vérifiez que la nouvelle clé s'insère correctement dans le cylindre avant de tenter de la changer.



Current Working Key
Clave de trabajo actual
Clé de travail actuelle



SmartKey® Tool
Herramienta SmartKey®
Outil SmartKey®



New Key
Llave nueva
La nouvelle clé

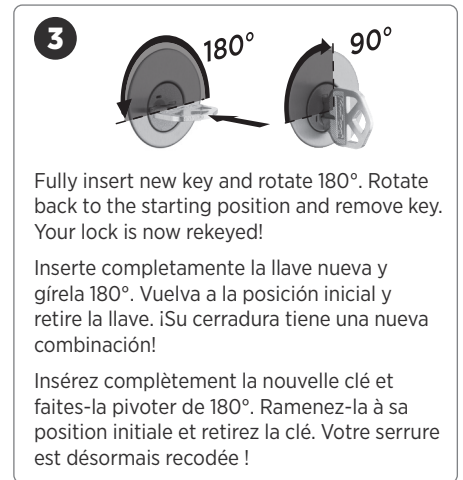
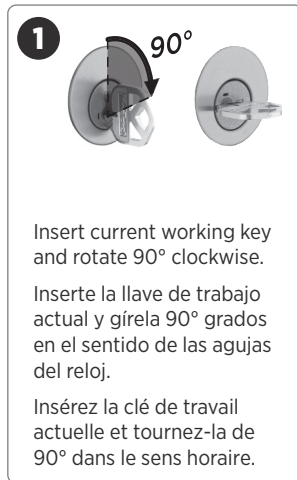

WARNING: This Manufacturer advises that no lock can provide complete security by itself. This lock may be defeated by forcible or technical means, or evaded by entry elsewhere on the property. No lock can substitute for caution, awareness of your environment, and common sense. Builder's hardware is available in multiple performance grades to suit the application. In order to enhance security and reduce risk, you should consult a qualified locksmith or other security professional.

ADVERTENCIA: Este fabricante advierte que ninguna cerradura puede proporcionar seguridad completa por sí sola. Esta cerradura puede ser forzada por medios físicos o técnicos, o evadida entrando por otro lugar de la propiedad. Ninguna cerradura puede sustituir la precaución, la conciencia de su entorno y el sentido común. Los herrajes para constructores están disponibles en múltiples grados de rendimiento para adaptarse a la aplicación. Para mejorar la seguridad y reducir el riesgo, debe consultar a un cerrajero cualificado u otro profesional de la seguridad.

AVERTISSEMENT: le fabricant informe que nulle serrure ne peut à elle seule garantir une sécurité totale. Cette serrure peut être forcée ou contournée par des moyens techniques, ou encore éludée en pénétrant par un autre endroit de la propriété. Aucune serrure ne peut remplacer la prudence, la vigilance et le bon sens. La quincaillerie de bâtiment est disponible en plusieurs niveaux de performance pour s'adapter à l'application. Afin d'améliorer la sécurité et de réduire les risques, il est recommandé de consulter un serrurier qualifié ou un autre professionnel de la sécurité.