

avanti.[®]

Modelo

FLD40V0W

**Condensación sin ventilación
Secadora de ropa**

MANUAL DE INSTRUCCIONES

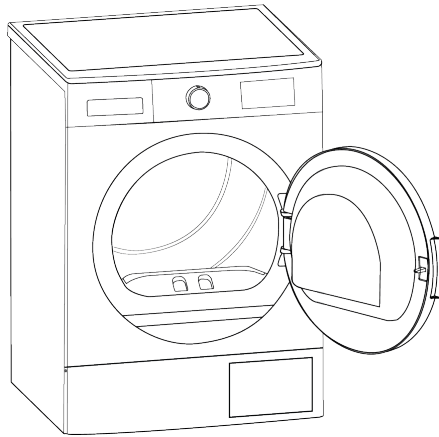

**ANTES DE USARLA, POR FAVOR LEA Y SIGA TODAS LAS NORMAS DE
SEGURIDAD E INSTRUCCIONES DE USO.**

**Avanti tiene una política de mejora continua sobre sus productos y se
reserva el derecho para cambiar los materiales y especificaciones sin
previo aviso.**









**Avanti Products
3355 Enterprise Avenue,
Suite 160, Weston, FL 33331
www.avantiproducts.com**

Gracias por elegir este producto.

Este manual de usuario contiene información de seguridad e instrucciones importantes sobre el funcionamiento y mantenimiento de su electrodoméstico.

Por favor, tómese el tiempo necesario para leer este manual del usuario antes de usar su electrodoméstico y guarde este libro para futuras consultas.

Icono	Leyenda	Descripción
	ADVERTENCIA	Riesgo de lesiones graves o muerte
	RIESGO DE DESCARGA ELÉCTRICA	Tensión peligrosa
	INCENDIO	Riesgo de incendio
	ATENCIÓN	Riesgo de lesiones o daños materiales
	IMPORTANTE/NOTA	Información sobre el correcto funcionamiento del sistema
		Lea las instrucciones.
		Superficie caliente

CONTENIDO

1. INICIO RÁPIDO.....	VI
2. INSTRUCCIONES DE SEGURIDAD	4
2.1. Seguridad eléctrica.....	4
2.2. Instrucciones importantes de seguridad.....	5
2.3. Instrucciones de conexión a tierra.....	7
2.4. Seguridad de los niños.....	7
2.5. Seguridad del producto	9
2.6. Uso correcto	10
2.7. Instalación encima de una lavadora.....	11
3. INSTRUCCIONES DE INSTALACIÓN	14
3.1. Conexión a la salida de agua (con manguera de drenaje opcional)	14
3.1.1. Conexión de la manguera de descarga de agua	15
3.2. Conexión eléctrica.....	15
3.3. Instalación eléctrica.....	15
3.4. Conexión eléctrica.....	15
3.5. Conexión del cable de la fuente de alimentación de 4 hilos	16
3.6. Conexión del cable de la fuente de alimentación de 3 hilos	17
3.7. Instalación debajo de la encimera.....	19
3.8. Ajuste de los pies ajustables	19
3.9. Colocación de la máquina en el suelo.....	19
4. INSTRUCCIONES DE USO	20
4.1. VISTA GENERAL.....	20
4.2. PREPARACIÓN DE LA ROPA.....	21
4.2.1. Clasificación de la ropa para secar	21
4.3. Preparación de la ropa para secar	22
4.4. Capacidad de carga	22
4.5. USO DE LA SECADORA.....	23
4.6. Panel de control.....	23
4.7. Selección del programa y tabla de consumo.....	24
4.7.1. Funciones auxiliares.....	25
4.7.2. Inicio del programa.....	26
4.7.3. Selección «Modo en espera».....	27
4.8. Información sobre la luz del tambor	27

5. LIMPIEZA Y CUIDADO	29
5.1. Limpieza del filtro de pelusas	29
5.2. Vaciado del depósito de agua	29
5.3. Limpieza del condensador.....	30
5.4. Limpieza del sensor de humedad.....	30
5.5. Limpieza de la superficie interior de la puerta de carga	30
6. ESPECIFICACIONES TÉCNICAS	32
7. SOLUCIÓN DE PROBLEMAS	33
8. AVISOS AUTOMÁTICOS DE ERROR Y QUÉ HACER	35
9. GARANTÍA DEL PRODUCTO	36
10. INFORMACIÓN SOBRE EMBALAJE Y PROTECCIÓN AMBIENTAL	38
10.1. Información de embalaje	38
10.2. Eficiencia energética	38

1. INICIO RÁPIDO

Consulte el manual del usuario para obtener información detallada.



- 1** Separe la ropa de acuerdo a su tipo, colóquela en la máquina y cierre la puerta.

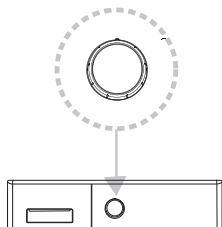

- 2** Seleccione el programa adecuado para su ropa girando el botón de ajustes.

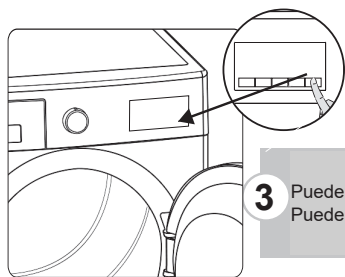

- 3** Puede seleccionar funciones adicionales para el secado. Puede ejecutar el programa pulsando el botón de «Inicio/Pausa».

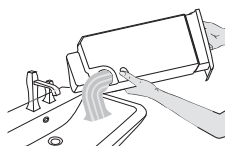

- 4** Una vez finalizado el programa de secado, se debe vaciar el depósito de agua.
*** Consulte el manual del usuario para obtener información detallada.

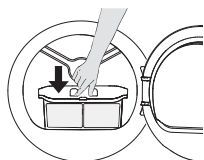

- 5** Una vez finalizado el programa de secado, se debe limpiar el filtro.
*** Consulte el manual del usuario para obtener información detallada.

CONSIDERACIONES PRINCIPALES

- Este electrodoméstico puede ser utilizado por niños a partir de los 8 años y por personas con capacidades físicas, sensoriales o mentales reducidas, o que no posean experiencia o conocimientos al respecto, si están bajo supervisión, o se las ha instruido en el uso de este electrodoméstico de forma segura, y comprenden los riesgos que entraña. Los niños no deben jugar con el electrodoméstico. La limpieza y el mantenimiento del usuario no deben ser realizados por niños sin supervisión.
- Los niños menores de 3 años deben mantenerse alejados a menos que se encuentren bajo supervisión.
- Esta secadora está diseñada únicamente para uso doméstico e interior. La garantía quedará anulada en caso de uso comercial.
- Use este producto solo para ropa con una etiqueta que indique que es apto para secar.
- El fabricante no se hace responsable de los daños resultantes de un uso o transporte incorrectos.
- No permita que los revestimientos del piso obstruyan las aberturas de ventilación.
- La instalación y reparación de la máquina solo debe ser realizada por un agente de reparación autorizado. El fabricante no se hace responsable de los daños resultantes de reparaciones no autorizadas.

⚠ ADVERTENCIA: ¡Nunca rocíe o vierta agua sobre la secadora para lavarla! ¡Existe riesgo de descarga eléctrica!

- Deje al menos 3 cm de espacio entre las paredes laterales y traseras del producto y por encima si planea colocar su electrodoméstico debajo de una

encimera.

- El montaje/desmontaje para la instalación debajo de la encimera, si es necesario, debe ser realizado por un agente de servicio autorizado.
- Antes de la instalación, verifique que el producto no tenga daños visibles. Nunca instale ni use un producto dañado.
- Mantenga a las mascotas alejadas de la secadora.
- Los suavizantes para la ropa o productos similares deben usarse de acuerdo con las instrucciones del fabricante.
- Retire todos los objetos de los bolsillos, como encendedores y cerillas.
- El electrodoméstico no debe instalarse detrás de una puerta con cerradura, una puerta corredera o una puerta con bisagra en el lado opuesto al de la secadora, si esto impide que la puerta se abra por completo.

ADVERTENCIA:

- No coloque ningún ser vivo en su máquina por ningún motivo.
- El agua de condensación que se acumula en el depósito de agua puede contener partículas externas como residuos de detergente, hilos de ropa y pelusas. Por este motivo, el agua acumulada en el depósito de agua no debe utilizarse para ningún fin.
- Si abre la puerta antes de que termine el proceso de enfriamiento, puede entrar en contacto con aire caliente.
- Abrir la puerta antes de que termine el proceso de enfriamiento puede provocar un contacto con el aire caliente.
- No saque la ropa de la máquina antes de que finalice el programa.

- El bloqueo del flujo de aire puede reducir el rendimiento de la máquina.

2. INSTRUCCIONES DE SEGURIDAD

Esta sección contiene instrucciones de seguridad que lo ayudarán a protegerse del riesgo de lesiones personales o daños materiales. El incumplimiento de estas instrucciones anulará cualquier garantía.

2.1. Seguridad eléctrica

- El electrodoméstico no debe ser alimentado a través de un dispositivo de conmutación externo, como un temporizador, o conectado a un circuito que se encienda y apague regularmente por una empresa de servicios públicos.
- No toque el enchufe de alimentación con las manos mojadas. Tire siempre del enchufe para desenchufar el producto, de lo contrario, habrá riesgo de descarga eléctrica.
- Conecte la secadora a un enchufe conectado a tierra con protección por fusible. La conexión a tierra debe ser realizada por un electricista cualificado. Nuestra empresa no se hace responsable de los daños o pérdidas resultantes del uso de la secadora sin conexión a tierra, tal y como lo exige la normativa local.
- El voltaje y la protección de fusible permitida se indican en la placa de modelo. **(Para la placa de modelo, consulte la descripción general)**
- Los valores de tensión y frecuencia indicados en la placa de modelo deben ser iguales a los valores de tensión y frecuencia de la red eléctrica de su casa.
- Desenchufe la secadora cuando no se utilice durante un período prolongado, y antes de la instalación, el mantenimiento, la limpieza y la reparación; de lo contrario, la secadora podría dañarse.
- El enchufe debe ser accesible en todo momento

después de la instalación.

 Un cable de alimentación/enchufe dañado puede provocar un incendio o una descarga eléctrica. Cuando esté dañado, debe ser reemplazado, esto solo debe ser realizado por personal calificado.

 Para evitar el riesgo de incendio o descarga eléctrica, no utilice cables de extensión, enchufes múltiples o adaptadores para conectar la secadora a la red eléctrica.

2.2. Instrucciones importantes de seguridad

ADVERTENCIA: Para reducir el riesgo de incendio, descarga eléctrica o lesiones a las personas al usar su electrodoméstico, siga las precauciones básicas, incluidas las siguientes:

- Lea todas las instrucciones antes de usar el electrodoméstico.
- No seque artículos que hayan sido previamente limpiados, lavados, remojados o manchados con gasolina, disolventes de limpieza en seco u otras sustancias inflamables o explosivas, ya que emiten vapores que podrían encenderse o explotar.
- No permita que los niños jueguen sobre o dentro del aparato. Es necesario que se supervise a los niños atentamente cuando se esté usando el electrodoméstico cerca de ellos.
- Antes de dejar de utilizar el electrodoméstico o desecharlo, quite la puerta del compartimiento de secado.
- No toque el electrodoméstico si el tambor se está moviendo.
- No instale ni guarde este electrodoméstico en un lugar expuesto a la intemperie.
- No manipule los controles.

- No repare ni reemplace ninguna pieza del electrodoméstico ni intente realizar ningún servicio técnico a menos que se recomiende específicamente en las instrucciones de mantenimiento para el usuario o en las instrucciones de reparación para el usuario publicadas que usted comprenda y tenga las habilidades para llevar a cabo.
- No utilice suavizantes para la ropa o productos para eliminar la estática a menos que lo recomiende el fabricante del suavizante o del producto.
- No use calor para secar artículos que contengan gomaespuma o materiales parecidos a la goma con una textura similar.
- Limpie el filtro de pelusas antes o después de cada carga.
- Mantenga el área alrededor de la abertura de escape y las áreas circundantes adyacentes libres de acumulación de pelusa, polvo y suciedad.
- El interior del electrodoméstico y el conducto de escape deben ser limpiados periódicamente por personal de servicio calificado
- No coloque artículos expuestos a aceites de cocina en su secadora. Los artículos contaminados con aceites de cocina pueden contribuir a una reacción química que podría causar que una carga se incendie. Para reducir el riesgo de incendio debido a cargas contaminadas, la parte final del ciclo de la secadora se realiza sin calor (período de enfriamiento). Evite detener una secadora antes de que haya finalizado el ciclo de secado, a menos que se retiren todas las prendas rápidamente y se extiendan para disipar el calor.

GUARDE ESTAS INSTRUCCIONES

 **ADVERTENCIA DE CALIFORNIA:** Este producto puede exponerlo a productos químicos, incluido el ftalato de di-isononilo (DINP), que el estado de California reconoce como causante de cáncer. Para más información, visite la página www.P65Warnings.ca.gov

2.3. Instrucciones de conexión a tierra

- Este electrodoméstico debe estar conectado a tierra. En caso de mal funcionamiento o avería, la conexión a tierra reducirá el riesgo de descarga eléctrica al proporcionar una ruta de menor resistencia para la corriente eléctrica. Este electrodoméstico está equipado con un cable que tiene un conductor de conexión a tierra del equipo y un enchufe de conexión a tierra. El enchufe se debe enchufar a un tomacorriente apropiado que esté correctamente instalado y conectado a tierra de acuerdo con todos los códigos y ordenanzas locales.
-  **ADVERTENCIA:** La conexión incorrecta del conductor de conexión a tierra del equipo puede significar un riesgo de descarga eléctrica. Consulte con un electricista cualificado o representante de servicio o personal si tiene dudas sobre si el electrodoméstico está correctamente conectado a tierra.
- No modifique el enchufe provisto con el electrodoméstico: si no encaja en el tomacorriente, haga que un electricista cualificado instale un tomacorriente adecuado.

2.4. Seguridad de los niños

- Este electrodoméstico no está diseñado para que lo

utilicen personas (incluido niños) con capacidades físicas, sensoriales o mentales reducidas, o que no posean experiencia o conocimientos al respecto, a no ser que estén bajo supervisión, o se las haya instruido en el uso de este electrodoméstico, por una persona responsable de su seguridad.

- Este electrodoméstico puede ser utilizado por niños a partir de los 8 años y por personas con capacidades físicas, sensoriales o mentales reducidas, o que no posean experiencia o conocimientos al respecto, si están bajo supervisión, o se las ha instruido en el uso de este electrodoméstico de forma segura, y comprenden los riesgos que entraña. Los niños no deben jugar con el electrodoméstico. La limpieza y el mantenimiento del usuario no deben ser realizados por niños sin supervisión.
- No deje a los niños solos cerca de la máquina.
- Los niños pueden encerrarse en la máquina con riesgo de muerte.
- No permita que los niños toquen la puerta de vidrio durante el funcionamiento. La superficie se vuelve extremadamente caliente y puede causar daño en la piel.
- Mantenga el material del embalaje fuera del alcance de los niños.
- Puede ocurrir envenenamiento e irritación si se consumen detergentes y materiales de limpieza o entran en contacto con la piel y los ojos.
- Mantenga los materiales de limpieza fuera del alcance de los niños. Los productos eléctricos son peligrosos para los niños.
- Mantenga a los niños alejados del producto mientras está funcionando.
- Para evitar que los niños interrumpan el ciclo de la secadora, puede usar el bloqueo para niños y evitar

- así cualquier cambio en el programa en ejecución.
- No permita que los niños se sienten o suban al producto o entre en él.

2.5. Seguridad del producto

 **Debido al riesgo de incendio, los siguientes artículos y productos de lavandería NUNCA deben secarse en la secadora:**

- No seque artículos sin lavar en la secadora.
- Las prendas que se hayan ensuciado con sustancias como aceite de cocina, acetona, alcohol, gasolina, queroseno, quitamanchas, aguarrás, ceras y quitaceras deben lavarse con agua caliente y con una cantidad adicional de detergente antes de secarse en la secadora.
- Paños y tapetes de limpieza que tengan residuos de productos de limpieza inflamables o acetona, gasolina, petróleo, quitamanchas, aguarrás, vela, cera, quitacera o químicos.
- Ropa que tenga residuos de laca para el cabello, quitaesmalte y sustancias similares.
- Ropa en la que se hayan utilizado productos químicos industriales para la limpieza (como la limpieza química).
- Ropa que tenga cualquier tipo de espuma, esponja, goma o piezas o accesorios similares a la goma. Esto incluye la esponja de espuma de látex, gorros de ducha, telas impermeables, ropa ajustada y almohadas de espuma.
- Artículos con relleno y artículos dañados (almohadas o chaquetas). La espuma que sobresale de estos artículos podría incendiarse durante el proceso de secado.
- Usar la secadora en ambientes que contienen polvo de carbón o harina puede causar una explosión.

⚠ ATENCIÓN: La ropa interior que contenga refuerzos metálicos no debe colocarse en la secadora. La secadora puede dañarse si los refuerzos metálicos se sueltan y se rompen durante el secado.

2.6. Uso correcto

⚠ ATENCIÓN: Evite detener una secadora antes de que haya finalizado el ciclo de secado, a menos que se retiren todas las prendas rápidamente y se extiendan para disipar el calor.

⚠ ATENCIÓN: **Asegúrese de que las mascotas no entren en la secadora. Revise el interior de la secadora antes de usarla.**

⚠ ATENCIÓN: Puede ocurrir que la ropa se sobrecaliente dentro de la secadora si cancela el programa o en caso de un corte de energía mientras la secadora está funcionando. Esta concentración de calor puede causar autocombustión, por lo tanto, active siempre el programa «Refrescar» para enfriar o retire rápidamente toda la ropa de la secadora para colgarla y disipar el calor.

- Utilice la secadora únicamente para el secado doméstico y para secar tejidos con una etiqueta que indique que son aptos para el secado. Todos los demás usos están fuera del alcance del uso previsto y están prohibidos.
- La garantía quedará anulada en caso de uso comercial.
- Este electrodoméstico está diseñado para usarse dentro de residencias domésticas únicamente y debe colocarse sobre una superficie recta y estable.
- No se apoye ni se siente en la puerta de la secadora. La secadora puede volcarse.

- Para mantener una temperatura que no dañe la ropa (p. ej., para evitar que la ropa se incendie), se inicia un proceso de enfriamiento después del proceso de calentamiento. Después de esto, el programa termina. Al final del programa, retire siempre la ropa rápidamente.

 **ATENCIÓN:** Nunca use la secadora sin un filtro de pelusas o con un filtro de pelusas dañado.

- Los filtros de pelusas deben limpiarse **después de cada uso** como se indica en **Limpieza del filtro de pelusas**.
- Los filtros de pelusas deben secarse después de la limpieza húmeda. Los filtros húmedos pueden provocar un mal funcionamiento durante el proceso de secado.
- No se debe permitir la acumulación de pelusa alrededor de la secadora (no se aplica a los aparatos destinados a ser ventilados hacia el exterior del edificio)

 **IMPORTANTE:** El espacio libre entre la secadora y el suelo no debe reducirse con objetos como alfombras, madera o paneles, de lo contrario, no se puede garantizar que entre aire suficiente para la máquina.

- No instale la secadora en habitaciones donde exista riesgo de congelación. Las temperaturas de congelación afectan negativamente al rendimiento de la secadora. La condensación que se congela en la bomba y en la manguera puede causar daños.

2.7. Instalación encima de una lavadora

 **ATENCIÓN:** No se puede colocar una lavadora sobre la secadora. Preste atención a las siguientes

advertencias cuando instale la secadora encima de una lavadora.

⚠️ ATENCIÓN: La secadora solo se puede colocar encima de lavadoras que tengan la misma capacidad o más.

- Para utilizar la secadora encima de la lavadora, se debe utilizar una pieza de fijación entre los dos productos. La pieza de fijación debe colocarse por un proveedor de servicio autorizado.
- Cuando la secadora se coloca sobre la lavadora, el peso total de estos productos puede llegar a casi 150 kg (cuando están cargadas). ¡Coloque los productos sobre un suelo sólido que tenga capacidad de carga!

Mesa de instalación adecuada para lavadora y secadora					
Secadora (Profundidad)	Lavadora				
	37-41 cm 14.5-16.1 pulgadas	42-45 cm 16-17.7 pulgadas	46-49 cm 18.1-19.2 pulgadas	50-56 cm 19.6- 22 pulgadas	57-63 cm 22.4-24.8 pulgadas
52.5 cm 20.6 pulgadas	X	✓	✓	✓	✓
56 cm / 22 pulgadas	X	X	✓	✓	✓
61 cm / 24 pulgadas	X	X	X	✓	✓
64 cm / 25.1 pulgadas	X	X	X	X	✓

(Para obtener información sobre la profundidad, consulte 7. Especificaciones técnicas)

Para poner la secadora sobre la lavadora, se requiere un kit de apilamiento especial como extra opcional. Póngase en contacto con el servicio de atención al cliente para adquirirlo. Las instrucciones de montaje se entregarán junto con el kit de apilamiento.

Declaración CE de conformidad

Declaramos que nuestros productos cumplen las directivas, decisiones y reglamentos europeos aplicables y los requisitos enumerados en las normas referenciadas.

Eliminación del producto antiguo

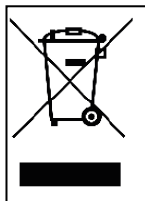

El símbolo que encontrará en el producto o en su embalaje indica que este producto no puede tratarse como residuo doméstico. En su lugar, se entregará al punto de recogida correspondiente para el reciclaje de equipos eléctricos y electrónicos. Al asegurarse de que este producto se elimina correctamente, ayudará a evitar posibles consecuencias negativas para el medio ambiente y la salud humana, que de otro modo podrían ser causadas por el manejo inadecuado de este producto. Para obtener información más detallada sobre el reciclaje de este producto, póngase en contacto con la oficina local de su ciudad, el servicio de eliminación de desechos domésticos o la tienda donde compró el producto.

3. INSTRUCCIONES DE INSTALACIÓN

Instale la secadora de ropa de acuerdo con las instrucciones del fabricante y los códigos locales.

ADVERTENCIA Riesgo de incendio”

“La instalación de la secadora de ropa debe ser realizada por un instalador cualificado”.

“No instale una secadora de ropa con materiales de ventilación de plástico flexible. Si se instala un conducto de metal flexible (tipo lámina), debe ser de un tipo específico identificado por el fabricante del electrodoméstico como adecuado para usar con secadoras de ropa. Se sabe que los materiales de ventilación flexibles se doblan, se aplastan fácilmente y atrapan pelusas. Estas condiciones obstruirán el flujo de aire de la secadora de ropa y aumentarán el riesgo de incendio”.

“Para reducir el riesgo de lesiones graves o la muerte, siga todas las instrucciones de instalación”.

"Guarde estas instrucciones."

- Antes de ponerse en contacto con el proveedor de servicio técnico autorizado local para la instalación de la secadora, verifique la información en el manual del usuario para asegurarse de que la instalación eléctrica y la salida de agua sean las adecuadas. Si no lo son, llame a un electricista cualificado y a un fontanero para que realicen los ajustes necesarios.
- Es responsabilidad del cliente preparar el lugar de instalación de la secadora, así como la instalación de electricidad y aguas residuales. Antes de la instalación, compruebe que la secadora no esté dañada. Si está dañada, no la instale. Los productos dañados pueden poner en peligro su salud.
- Instale la secadora sobre una superficie estable y plana.
- Haga funcionar la secadora en un ambiente libre de polvo donde la ventilación del aire sea buena.
- El espacio libre entre la secadora y el suelo **no debe** reducirse con objetos como alfombras, madera o cinta adhesiva.
- **No bloquee las rejillas de ventilación** que se encuentran en el zócalo de la secadora.

- El electrodoméstico no debe instalarse detrás de una puerta con cerradura, una puerta corredera o una puerta con bisagra en el lado opuesto al de la secadora, de manera que esto impida que la puerta se abra por completo.
- Una vez instalada la secadora, las conexiones deben permanecer estables. Al instalar la secadora, asegúrese de que la superficie trasera no esté apoyada sobre nada (por ejemplo, grifo, enchufe).
- La temperatura de funcionamiento de la secadora es de +5°C a +35°C. Si se usa fuera de este rango de temperaturas, el rendimiento de la secadora se verá afectado negativamente y el producto se dañará.
- Tenga cuidado al transportar el producto ya que es pesado. Use siempre guantes de seguridad.
- Instale siempre el producto contra una pared.
- La superficie del producto debe colocarse contra la pared.
- Cuando el producto esté colocado sobre una superficie estable, utilice un nivel de burbuja para comprobar si está completamente estable. De lo contrario, ajuste las patas hasta que se estabilice. Repita este proceso cada vez que reubique el producto.
- No coloque la secadora sobre el cable de alimentación.
- Instale la secadora de ropa de acuerdo con las instrucciones del fabricante y los códigos locales.

3.1. Conexión a la salida de agua (con manguera de drenaje opcional)

En los electrodomésticos con una unidad de condensación, el agua se acumula en el depósito de agua durante el proceso de secado. Debe vaciar el agua acumulada **en cada proceso de secado**. En lugar de vaciar periódicamente el depósito de agua, también puede utilizar la manguera de drenaje de agua suministrada con el producto para vaciar directamente el agua del exterior.

3.1.1. Conexión de la manguera de descarga de agua

1. Tire y saque el extremo de la manguera en la parte posterior de la secadora. No utilice ninguna herramienta para sacar la manguera.
2. Coloque un extremo de la manguera de descarga de agua, que se proporciona con el producto, en la ranura de la que extrajo la manguera.
3. Fije el otro extremo de la manguera de descarga de agua directamente a la salida de agua o fregadero.

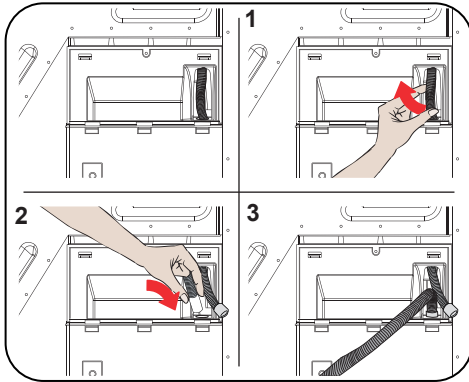

⚠ ATENCIÓN: La manguera debe conectarse de manera que no se pueda desplazar. Si la manguera se sale durante la descarga de agua, es posible que haya una inundación en su casa.

👉 IMPORTANTE: La manguera de descarga de agua debe instalarse a una altura máxima de 80 cm.

👉 IMPORTANTE: La manguera de descarga de agua no debe estar doblada entre la salida y el producto, plegada o pisada.

3.2. Conexión eléctrica

⚠ ATENCIÓN: Existe riesgo de incendio y descarga eléctrica.

- Su secadora está configurada a 208-240 V y 60 Hz.
- El cable de red de la secadora está equipado con un enchufe especial. Este enchufe debe conectarse a una toma de tierra protegida por un fusible de 16 amperios como se indica en la placa de modelo. La clasificación de corriente del fusible de la línea de alimentación donde se conecta el tomacorriente también debe ser de 16 amperios. Consulte a un electricista cualificado si no tiene tal enchufe o

fusible.

- Nuestra empresa no se hace responsable de los daños resultantes de reparaciones no autorizadas.

👉 IMPORTANTE: Usar su máquina con valores de voltaje bajos acortará la vida útil y disminuirá el rendimiento de su máquina.

3.3. Instalación eléctrica

- La instalación de la secadora de ropa debe ser realizada por un instalador cualificado.
- Instale el electrodoméstico de acuerdo con las instrucciones del fabricante y los códigos locales.
- Para reducir el riesgo de lesiones graves o la muerte, siga todas las instrucciones de instalación.
- Si los códigos locales no permiten la conexión del cable de alimentación de 3 hilos, solo se debe utilizar un cable de alimentación de 4 hilos.
- No utilice un cable de extensión.

3.4. Conexión eléctrica

Antes de comenzar, seleccione su tipo de receptáculo.

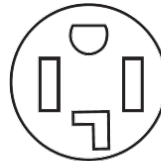

Receptáculo de 4 hilos
(14-30R)



Receptáculo de 3 hilos
(13-30R)

- Si tiene un receptáculo de 4 hilos, debe usar un cable de alimentación de 4 hilos NEMA 14-30P 240 V / 30 A homologado por UL con terminales redondos o de horquilla con extremos hacia arriba. El cable de alimentación debe ser del tipo SRDT y de al menos 5 pies de largo.
- Si tiene un receptáculo de 3 hilos, debe usar un cable de alimentación de 3 hilos NEMA 10-30P 240 V / 30 A homologado por UL con terminales redondos o de horquilla con extremos hacia arriba. El cable de alimentación debe ser del tipo SRDT y de al menos 5 pies de largo.

3.5. Conexión del cable de la fuente de alimentación de 4 hilos

⚠ ADVERTENCIA

- Antes de la conexión, desconecte la alimentación.
- Utilice un cable de alimentación de 240 V/30 A homologado por UL.

Su secadora está equipada con aliviador de tensión. Utilice este aliviador de tensión en la conexión.

1. Retire el tornillo y la tapa de la caja de terminales.

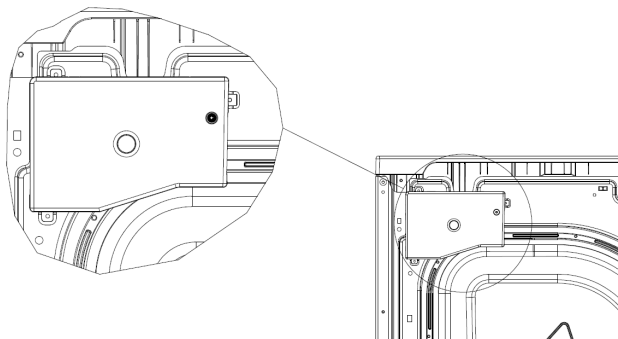

2. Retire la abrazadera del aliviador de tensión que ya se ha colocado en su máquina. Luego pase la abrazadera a través del cable de alimentación y coloque el cable de alimentación a través del cuerpo principal del aliviador de tensión. Asegúrese de que el aislamiento del cable esté dentro del aliviador de tensión.

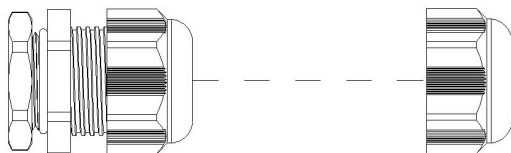

3. Retire los tornillos del bloque de terminales indicados con A y el tornillo de conexión a tierra indicado con B. El conductor de tierra neutral (terminal central) se proporciona en la secadora como un circuito cerrado.

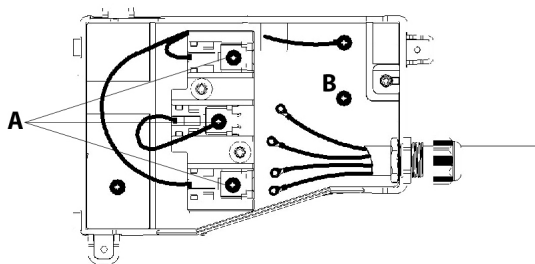

4. Conecte el conductor de tierra (cable verde) debajo de la terminal B. Luego conecte el cable neutro (cable blanco) al centro de la terminal. El conductor neutro de tierra de la secadora debe permanecer en el terminal central. Asegúrese de que el conductor de tierra neutro de la secadora y el cable neutro del cable de alimentación estén conectados juntos al terminal central. Apriete todos los tornillos.

5. Conecte los cables restantes debajo de los terminales exteriores del bloque y apriete todos los tornillos. Después de completar cada conexión, apriete la abrazadera de aliviador de tensión para asegurar el cable de alimentación. Finalmente, cubra la tapa de la caja.

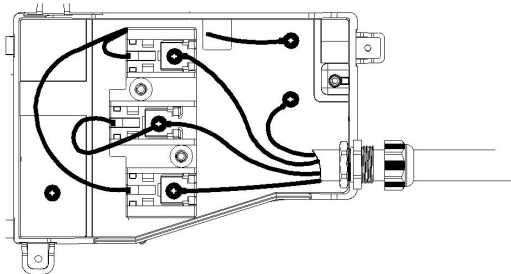

3.6. Conexión del cable de la fuente de alimentación de 3 hilos

⚠ ADVERTENCIA

- Antes de la conexión, desconecte la alimentación.
- Utilice un cable de alimentación de 240 V/30 A homologado por UL.

Su secadora está equipada con aliviador de tensión. Utilice este aliviador de tensión en la conexión.

1. Retire el tornillo y la tapa de la caja de terminales.

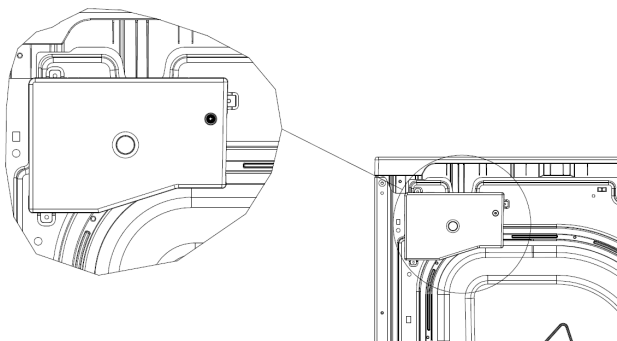

2. Retire la abrazadera del aliviador de tensión que ya se ha colocado en su máquina. Luego pase la abrazadera a través del cable de alimentación y coloque el cable de alimentación a través del cuerpo principal del aliviador de tensión. Asegúrese de que el aislamiento del cable esté dentro del aliviador de tensión.

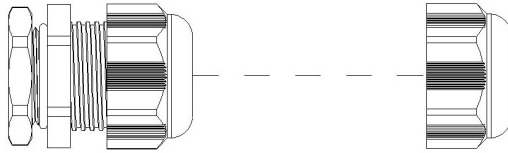

3. Retire los tornillos del bloque de terminales indicados con A y el tornillo de conexión a tierra indicado con B. El conductor de tierra neutral (terminal central) se proporciona en la secadora como un circuito cerrado.

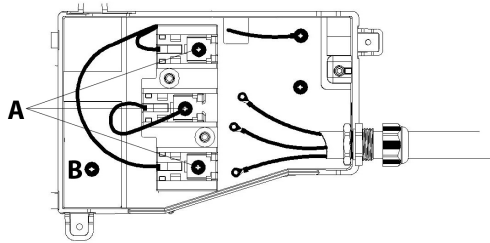

4. Retire el conductor de tierra neutro de la terminal central y conecte el cable neutro del cable de alimentación debajo de la terminal central del bloque. Apriete el tornillo.

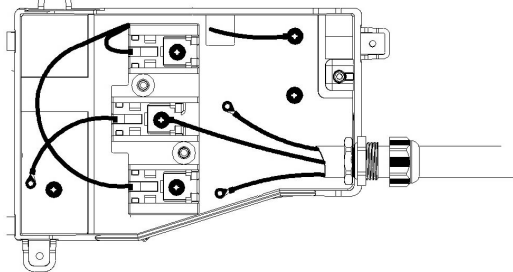

5. Conecte el conductor de tierra neutro debajo del tornillo B. Luego conecte los cables de alimentación restantes debajo de los terminales exteriores del bloque. Apriete todos los tornillos. Después de completar cada conexión, apriete la abrazadera de aliviar de tensión para asegurar el cable de alimentación. Finalmente, cubra la tapa de la caja.

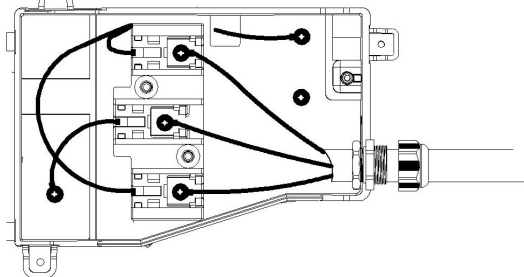

3.7. Instalación debajo de la encimera

- Deje al menos 3 cm de espacio entre las paredes laterales y traseras del producto y la parte inferior de la encimera cuando instale su producto debajo de una encimera.
- El montaje / desmontaje debajo de la encimera, si es necesario debe ser realizado por un servicio técnico autorizado.

3.8. Ajuste de los pies ajustables

- Para que la secadora funcione de manera más silenciosa y sin vibraciones, debe apoyarse sobre sus pies correctamente y en equilibrio. Ajuste los pies para obtener este equilibrio.
- Ajuste girando las patas hacia la derecha y hacia la izquierda hasta que la secadora quede nivelada y equilibrada.
- El producto no debe colocarse sobre suelos inclinados, irregulares o torcidos.

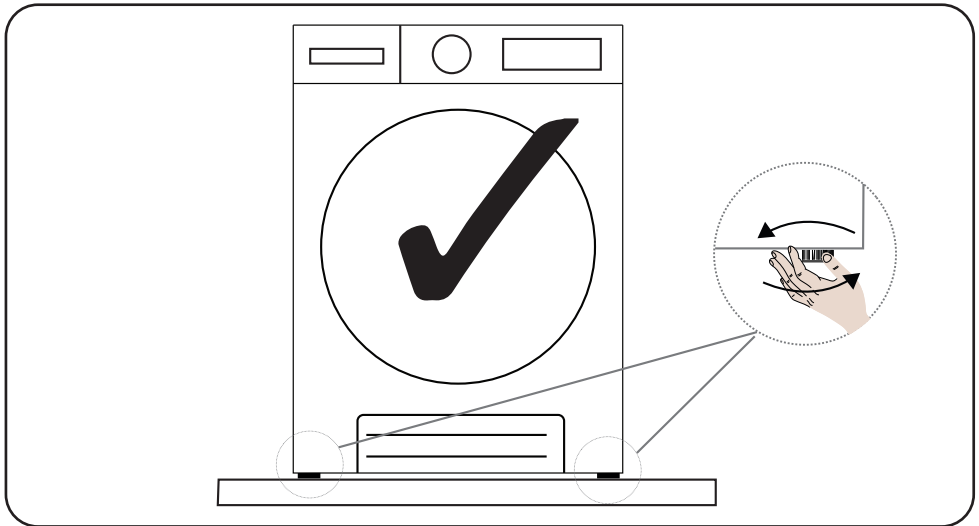

3.9. Colocación de la máquina en el suelo

La secadora debe colocarse sobre una superficie plana. No debe colocarse sobre suelos inclinados o en ángulo.

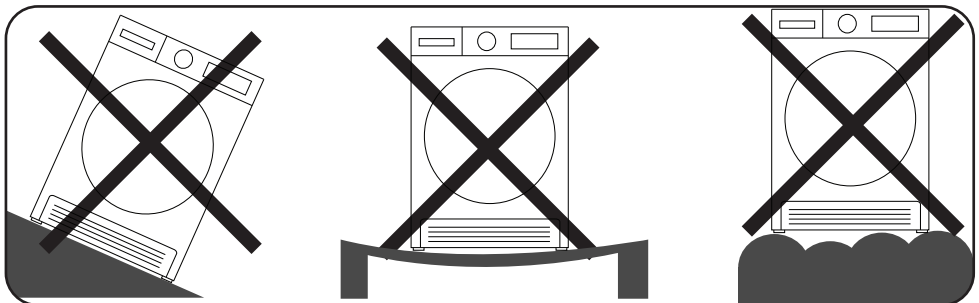

4. INSTRUCCIONES DE USO

! **ADVERTENCIA:** Para reducir el riesgo de incendio, descarga eléctrica o lesiones personales, lea las **INSTRUCCIONES IMPORTANTES DE SEGURIDAD** antes de usar este electrodoméstico.

4.1. VISTA GENERAL

La imagen que se muestra es representativa y solo tiene fines informativos sobre piezas del dispositivo. Las piezas pueden diferir según el modelo del dispositivo.

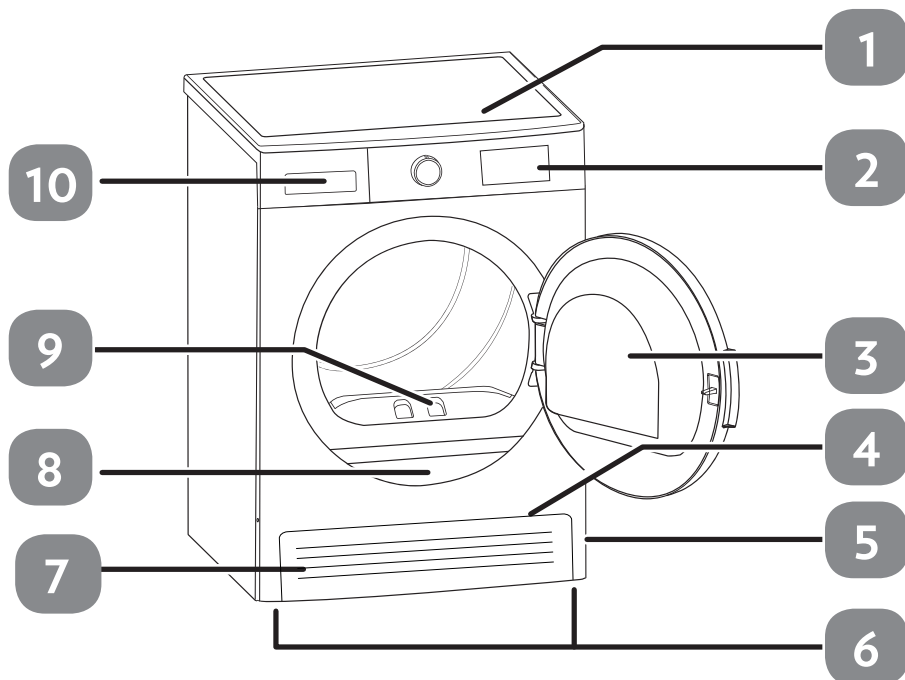

















1. Bandeja superior
2. Panel de control
3. Puerta de carga
4. Rejillas de ventilación
5. Ranura de apertura del zócalo
6. Patas ajustables
7. Zócalo
8. Placa de características
9. Filtro de pelusas
10. Cubierta del cajón

4.2. PREPARACIÓN DE LA ROPA

4.2.1. Clasificación de la ropa para secar

Siga las instrucciones de las etiquetas de la ropa a secar. Solo las prendas secas que tienen una declaración/símbolo que indica "se pueden secar en la secadora".

- No utilice el producto con cantidades de carga y tipos de ropa distintos a los indicados en 4.3. Capacidad de carga.

 Secado a máquina	 No necesita planchado	 Secado sensible/delicado	 No secar a máquina
 No secar	 No lavar en seco	 A cualquier temperatura	 A altas temperatura
 A mediana temperatura	 A baja temperatura	 Sin calor	 Colgar para secar
 Secar en horizontal	 Colgar para que escurra	 Secar en horizontal a la sombra	 Limpieza en seco

No seque juntos tejidos finos, con varias capas o con capas gruesas, ya que se secan a diferentes niveles. Por este motivo, seque juntas las prendas que tengan la misma estructura y tipo de tejido. De esta manera, puede obtener un resultado de secado uniforme. Si cree que la ropa aún está húmeda, puede seleccionar un programa de tiempo para un secado adicional.

Seque sus prendas grandes (como edredones) y pequeñas por separado para no tener prendas húmedas.

 **IMPORTANTE:** Los tejidos delicados, los tejidos bordados, los tejidos de lana/seda, las prendas de tejidos delicados y caros, las prendas herméticas y las cortinas de tul no son aptas para secar en la secadora.

4.3. Preparación de la ropa para secar

 ¡Peligro de explosión o incendio!

Retire todos los objetos de los bolsillos, como encendedores y cerillas.

 **ATENCIÓN:** El tambor de la secadora y los tejidos pueden dañarse.

- La ropa puede haberse enredado durante el proceso de lavado. Separe las prendas unas de otras antes de colocarlas en la secadora.
- Retire todos los objetos de los bolsillos de la ropa y aplique lo siguiente:
- Ate los cinturones de tela, los cordones de los delantales, etc. entre sí o utilice una bolsa de lavandería.
- Cierre las cremalleras, hebillas y cierres, abroche los botones de las fundas.
- Para obtener el mejor resultado de secado, clasifique la ropa según el tipo de tejido y el programa de secado.
- Retire los ganchos y piezas metálicas similares de la ropa.
- Los artículos tejidos, como camisetas y prendas de punto, **generalmente se encogen en el primer secado**. Utilice un programa de protección.
- **No seque las prendas sintéticas. Esto causará arrugas.**
- Cuando lave la ropa para secar, ajuste la cantidad de suavizante de acuerdo con los datos del fabricante de la lavadora.

4.4. Capacidad de carga

Siga las instrucciones de la "Selección del programa y tabla de consumo". (**Ver: 5.2 Selección del programa y tabla de consumo**). No cargue el producto con más ropa que los valores de capacidad especificados en la tabla.



 **IMPORTANTE:** No se recomienda cargar la secadora con más ropa de la que se muestra en la figura. Cuando se sobrecarga, el rendimiento de secado de la secadora disminuye, y la secadora y la ropa podrían dañarse.

4.5. USO DE LA SECADORA



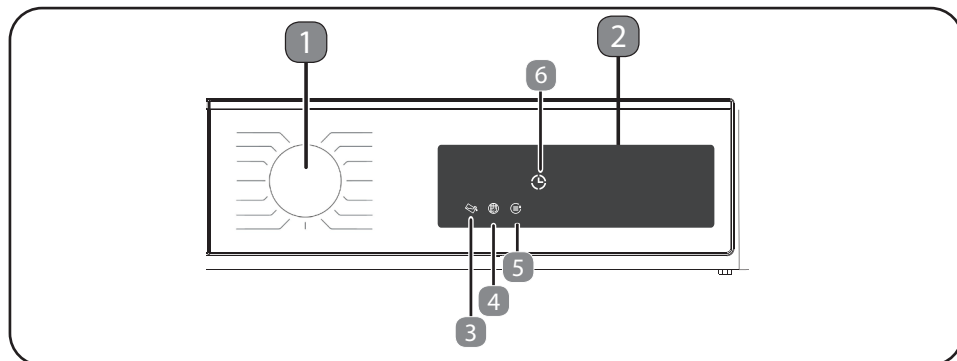





4.6. Panel de control







1. Botón de selección de programas

- Con el botón de selección de programas se selecciona el programa de secado deseado.

2. Indicador electrónico y pantalla

Símbolo	Significado del símbolo	Símbolo	Significado del símbolo
	Indicador de advertencia del tanque de agua		Temporizador de retardo
	Indicador de advertencia de limpieza del filtro de pelusas		Antiarrugas 60'
	Indicador de advertencia de limpieza del condensador		Antiarrugas 120'
	Indicador de inicio diferido		Cancelar zumbido
	Delicado		

Pantalla del paso de secado:

	Secado		Seco para guardar
	Seco plancha		Fin

La pantalla electrónica muestra los pasos de secado a lo largo del programa. Cada vez que se inicia un paso del programa, se enciende la luz del paso de secado correspondiente. Una vez completado el paso de secado, la luz del paso de secado correspondiente se apaga.

Pantalla de consumo energético



La pantalla de consumo energético muestra el consumo de energía del programa seleccionado. Cuanto más grande sea el valor mostrado en la pantalla, más consumo de energía. El nivel de consumo energético aumenta o disminuye dependiendo del tipo de tejido, la duración del programa seleccionado, el nivel de secado y la velocidad de centrifugado.

4.7. Selección del programa y tabla de consumo

Pulse la tecla «Inicio/Pausa» para iniciar el programa. El LED de «Inicio/Pausa» indica que el programa ha comenzado y el LED de secado se enciende.

Programa	Carga (kg)	Velocidad de centrifugado de la lavadora	Cantidad aproximada de humedad restante	Duración (minutos)
Normal + Secado habitual	9/19,8.	1000	60 %	158
Ropa de abrigo	2/4.4	800	40 %	43
Toallas	3/6.6	1000	60 %	71
Mezcla	4/8.8	1000	60 %	81
Refrescar en caliente	-	-	-	-
Secado por aire	-	-	-	-
Tiempo de secado	-	-	-	-
Desinfección	3/6.6	1000	60 %	59
Cuidado del bebé	3/6.6	1000	60 %	68
Delicados	2/4.4	600	50 %	41
Plancha permanente + Secado habitual	4.5/9.9	800	40 %	61
Gran volumen	2.5/5.5	800	60 %	127
Ropa de deporte	4/8.8	800	40 %	53
Exprés 29'	2/4.4	1200	50 %	29
Camisas 12'	0.5/1.1	1200	50 %	12

Se usó el ciclo normal para evaluar la eficiencia energética de la secadora. El ciclo normal tiene por defecto el nivel de secado normal y la configuración de temperatura alta.

Este producto cumple con las pautas de ENERGY STAR® para la eficiencia energética.

Los ciclos con el ajuste de calor bajo ahorran la mayor cantidad de energía. Utilice el ajuste de calor bajo para los ciclos de secado automático sin ningún ajuste de nivel para ahorrar energía y evitar que la ropa se seque demasiado.

4.7.1. Funciones auxiliares

A continuación se presenta la tabla que resume las opciones que se pueden seleccionar en los programas.

Opción	Descripción
Nivel de secado	"Seleccione el objetivo de secado adecuado para su ropa. Seleccione "Extra seco" para la ropa gruesa y de varias capas que tarda en secarse. Seleccione "Secado habitual" para la ropa normal de una sola capa. Seleccione "Secado húmedo" para la ropa que desea dejar húmeda, lista para planchar."
Ajuste de nivel	El nivel de humedad obtenido después del secado puede aumentarse otros 3 niveles además de la configuración estándar. De esta manera, se asegura que la ropa esté más seca. Niveles que pueden seleccionarse aparte de la configuración estándar +1 (bajo), +2 (medio), +3 (alto). Después de la selección, se enciende la correspondiente la luz del nivel de secado.
Secado delicado	Los tejidos delicados se secan en un periodo de tiempo más largo a bajas temperaturas.
Inicio diferido	Puede retrasar el inicio del programa seleccionando una hora entre 1 y 23 horas. Puede pulsar «Inicio/Pausa» para activar el tiempo de retraso deseado. Cuando este tiempo finalice, el programa seleccionado se iniciará automáticamente. Durante el tiempo de retraso se pueden activar/desactivar opciones compatibles con el programa. Si mantiene pulsado de inicio retrasado, el tiempo de retraso cambiará continuamente.
Advertencia acústica de cancelación	La secadora emitirá una aviso sonoro cuando se pulsen los botones, al girar el mando de selección de programas y cuando termine el programa. Para cancelar los avisos sonoros, pulse y mantenga pulsado el botón "Opción antiarrugas" durante 3 segundos. Cuando presione este botón, escuchará un aviso audible que indica que la opción se ha activado y los avisos audibles indicados se cancelarán.
Tiempo de secado	Si gira el mando de programas a «Tiempo de secado», puede presionar el botón de opción «Tiempo de secado» para seleccionarlo y presionar «Inicio/Pausa» para iniciar el programa.
Bloqueo infantil	Hay una opción de bloqueo infantil para evitar cambios en el flujo del programa cuando se pulsan las teclas durante el programa. Para activar la función de bloqueo infantil, el usuario debe pulsar simultáneamente los botones de «Opciones» y «Antiarrugas» durante 3 segundos. Cuando se activa el bloqueo infantil, se desactivan todas las teclas. El bloqueo infantil no se desactiva automáticamente al final del programa. Para desactivar el bloqueo infantil al final del programa, ponga el botón de selección de programas en la posición «Off» (Apagado). A continuación, ponga el botón de selección de programas en la primera posición. El bloqueo infantil sigue activo. Para desactivar el bloqueo infantil, el usuario debe pulsar los botones «Opciones» y «Antiarrugas» simultáneamente durante 3 segundos. Al activar/desactivar el bloqueo infantil, se visualizará en la pantalla «CL» durante 2 segundos y luego se apagará; y se escuchará un aviso sonoro. Advertencia: Cuando el electrodoméstico está en funcionamiento o el bloqueo infantil está activo, al girar el mando de selección de programa, escuchará un aviso sonoro y «CL» se visualizará en pantalla durante 2 segundos y luego se apagará. Si gira el botón de selección de programas, escuchará un aviso sonoro. Incluso si ajusta el mando de programa a otro programa, el programa anterior seguirá funcionando. Para seleccionar un nuevo programa, es necesario desactivar el bloqueo infantil y, a continuación, ajustar el botón de selección de programas.
Antiarrugas*	Si no abre la puerta de la máquina al finalizar el programa, se activará durante 60 minutos la opción antiarrugas excepto en el programa normal. Cuando se seleccione la opción antiarrugas, se activará durante 120 minutos.
Nivel de temperatura	Para secar la ropa, el nivel de temperatura se puede ajustar con opciones bajas, medias y altas.

*Las opciones varían según el modelo.

4.7.2. Inicio del programa

El LED de «Inicio/Pausa» parpadeará durante la selección del programa. Pulse la tecla «Inicio/Pausa» para iniciar el programa. El LED de «Inicio/Pausa» indica que el programa ha comenzado y el LED de secado se encenderá.

Programa	Descripción
Normal + Secado habitual	Este programa seca ropa de algodón, incluyendo sábanas, fundas de almohada, pijamas, ropa interior, manteles, etc.
Ropa de abrigo	Este programa es adecuado para ropa de abrigo, chaquetas impermeables, chaquetas con aislamiento interior, etc.
Toallas	Este programa seca ropa de algodón grueso como toallas, albornoces, etc.
Mezcla	Este programa seca prendas mixtas de algodón-sintético que no decoloran para que estén listas para usarse.
Refrescar en caliente	El programa "refrescar en caliente" ayuda a los tejidos de lana a eliminar el exceso de agua después del lavado mediante la aplicación de baja temperatura y movimientos suaves del tambor.
Secado por aire	Se selecciona la opción de tiempo de secado de 10 a 150 minutos sin aire caliente, la ropa se refresca y se eliminan los malos olores.
Tiempo de secado	Para alcanzar el nivel de secado deseado a baja temperatura, puede utilizar los programas de tiempo de 10 min. a 1 min. Independientemente del nivel de secado, el programa se detiene en el momento deseado.
Desinfección	Este programa es adecuado para los tejidos que necesitan requisitos higiénicos.
Cuidado del bebé	Este programa proporciona un secado higiénico a baja temperatura de la ropa delicada de bebés.
Delicados	Este programa seca prendas finas como camisas, blusas y prendas de seda a baja temperatura para que estén listas para usarse.
Plancha permanente + Secado habitual	Este programa seca los sintéticos, como camisas, camisetas, blusas, a una temperatura más baja en comparación con el programa de algodones.
Gran volumen	Este programa se utiliza para secar edredones individuales con relleno de plumas, plumón o sintéticos.
Ropa de deporte	El programa para ropa de deporte se utiliza para coladas de prendas deportivas como pantalones cortos, camisetas, etc. a baja temperatura.
Exprés 29'	2 kg de camisas de algodón centrifugadas a alta velocidad en la lavadora se secan en 29 minutos.
Camisas 12'	De 2 a 3 camisas están listas para ser planchadas en 12 minutos.

 **IMPORTANTE:** No abra la puerta de carga mientras el programa esté en marcha. Si tiene que abrir la puerta, no la mantenga abierta durante mucho tiempo.

4.7.3. Selección «Modo en espera»

“Después de 15 minutos sin que el usuario realice ninguna acción en el modo de selección, la máquina pasa al modo de ahorro de energía debido a la disminución del consumo de energía. No se activa ninguna led en la pantalla.

Cuando cambiamos la posición del botón en el modo de ahorro de energía, el led de la rueda de selección debe estar fijo en cada cambio de botón y no se muestra nada en la pantalla.

Para reiniciar la máquina será necesario mover el selector a OFF y seleccionar nuevamente el programa.

“

Durante el programa

Si abre la puerta mientras el programa está en marcha, el producto pasará al modo de espera. Una vez cerrada la puerta, pulse la tecla «Inicio/Pausa» para reanudar el programa.

No abra la puerta de carga cuando el programa esté en marcha. Si tiene que abrir la puerta, no la mantenga abierta durante mucho tiempo.

Fin del programa

Una vez finalizado el programa, se encenderán los LED de advertencia de Inicio/Pausa, nivel del depósito de agua, limpieza del filtro y limpieza del condensador. Además, al final del programa se emitirá un aviso acústico. Puede quitar la ropa sucia para que la secadora esté lista para una nueva carga.

 **IMPORTANTE:** Limpie el filtro de pelusas después de cada programa. Vacíe el depósito de agua después de cada programa.

 **IMPORTANTE:** Si no retira la colada después de que el programa haya finalizado, se activará automáticamente la fase antiarrugas de 1 hora. Este programa hace girar el tambor a intervalos regulares para evitar arrugas.

4.8. Información sobre la luz del tambor

• Este producto incluye luz LED del tambor. La luz funciona automáticamente al abrir la puerta. Y se cierra automáticamente después de un tiempo.

• No es una opción ajustable para que el usuario la abra o la cierre.

• Por favor, no intente reemplazar o modificar la luz LED.

ProgramS	OPCIONES								
	Nivel de secado	Inicio retrasado	Cancelar zumbido	Bloqueo infantil	Delicado	Tiempo de secado	Ajuste de nivel	Antiarrugas	Nivel de temperatura
Normal	✓	✓	✓	✓	✓	X	✓	✓	✓
Ropa de abrigo	✓	✓	✓	✓	✓	X	✓	✓	✓
Toallas	✓	✓	✓	✓	✓	X	✓	✓	✓
Mezcla	✓	✓	✓	✓	✓	X	✓	✓	✓
Refrescar en caliente	X	✓	✓	✓	X	X	X	✓	X
Secado por aire	X	✓	✓	✓	X	X	X	✓	X
Tiempo de secado	X	✓	✓	✓	X	✓	X	✓	✓
Desinfección	✓	✓	✓	✓	X	X	✓	✓	X
Cuidado del bebé	✓	✓	✓	✓	✓	X	✓	✓	✓
Delicados	✓	✓	✓	✓	✓	X	X	✓	X
Plancha permanente	✓	✓	✓	✓	✓	X	✓	✓	✓
Gran volumen	X	✓	✓	✓	✓	X	X	✓	X
Ropa de deporte	X	✓	✓	✓	✓	X	✓	✓	✓
Exprés 29'	✓	✓	✓	✓	X	X	X	✓	X
Camisas 12'	✓	✓	✓	✓	X	X	X	✓	X
X	No seleccionable								
✓	Seleccionable								

5. LIMPIEZA Y CUIDADO

IMPORTANTE: No utilice productos químicos industriales para limpiar la secadora. No utilice una secadora que haya sido limpiada con productos químicos industriales.

5.1. Limpieza del filtro de pelusas

IMPORTANTE: NO OLVIDE LIMPIAR EL FILTRO DE PELUSA DESPUÉS DE CADA USO.

Para limpiar el filtro de pelusas:

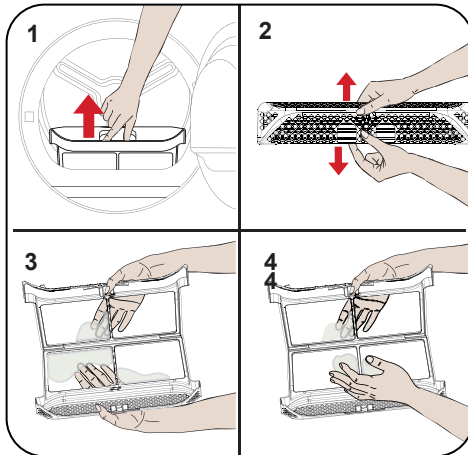

1. Abra la puerta de carga.
2. Tire hacia arriba el filtro de pelusa para removerlo.
3. Use sus manos o un paño suave para limpiar la pelusa.
4. Cierre y vuelva a colocar el filtro de pelusas.

Después de haber usado la secadora durante un cierto período de tiempo, si encuentra una capa que pueda causar obstrucción en la superficie del filtro, lave el filtro con agua tibia para limpiar la capa. Seque bien el filtro antes de volver a instalarlo.

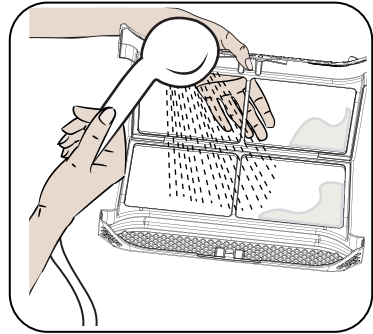

5.2. Vaciado del depósito de agua

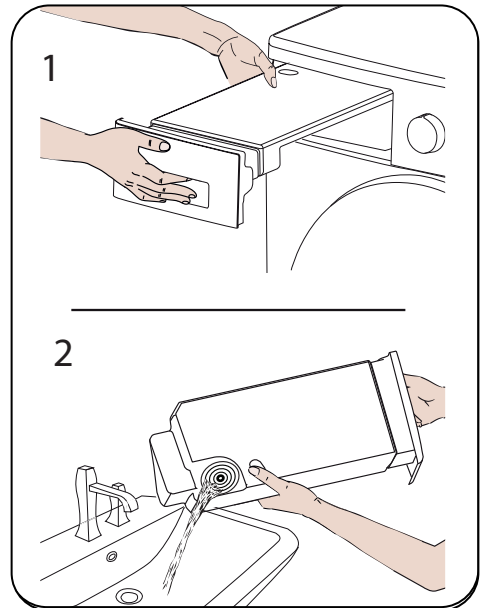

1. Tire de la tapa del cajón y saque con cuidado el tanque.
2. Vacíe el agua en el depósito.
3. Si hay pelusa acumulada en la tapa de descarga del depósito, límpiela con agua.
4. Vuelva a colocar el depósito de agua.

IMPORTANTE: No retire nunca el depósito de agua cuando el programa esté en marcha. El agua condensada en el depósito de agua no es apta para el consumo humano.

IMPORTANTE: NO OLVIDE VACIAR EL DEPÓSITO DESPUÉS DE CADA USO.

5.3. Limpieza del condensador

👉 IMPORTANTE: Limpie el condensador cuando vea la advertencia «Limpieza del condensador».

👉 IMPORTANTE: INCLUSO SI EL "LED DE ADVERTENCIA DE LIMPIEZA DE CONDENSADOR" NO ESTÁ ENCENDIDO: LIMPIE EL CONDENSADOR DESPUÉS DE CADA 30 PROCESOS DE SECADO O UNA VEZ AL MES.

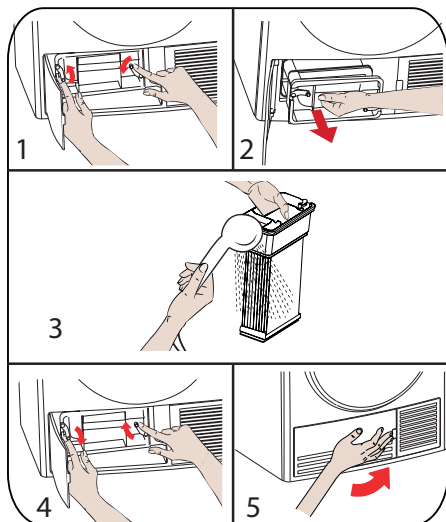

Si se completó el proceso de secado, abra la puerta de carga y espere a que se enfríe.

1. Abra el zócalo y libere los 2 cierres de la cubierta del condensador.
2. Sostenga el condensador por la parte de plástico y tire hacia afuera.
3. Límpielo con un cabezal de ducha y espere a que el agua se drene.
4. Inserte completamente el condensador en su asiento y cierre los 2 cierres.
5. Cierre la tapa del zócalo.

5.4. Limpieza del sensor de humedad

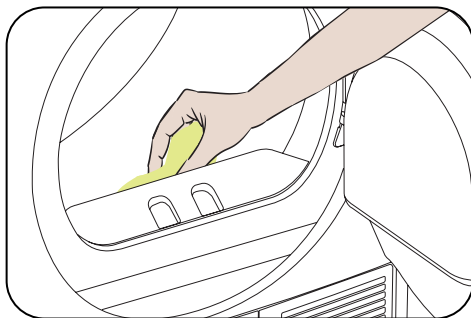

En el interior de la máquina hay sensores de humedad que detectan si la colada está seca o no.

Para limpiar los sensores:

1. Abra la puerta de carga de la máquina.
2. Si la máquina aún está caliente debido al proceso de secado, espere a que se enfríe.
3. Usando un paño suave empapado en vinagre, limpie las superficies metálicas del sensor y séquelas.

👉 IMPORTANTE: LIMPIE LAS SUPERFICIES METÁLICAS DEL SENSOR 4 VECES AL AÑO.

👉 IMPORTANTE: No utilice herramientas metálicas para limpiar las superficies metálicas del sensor.

⚠️ ADVERTENCIA: Debido al riesgo de incendio o explosión, no utilice soluciones, productos de limpieza o productos similares para la limpieza de los sensores.

5.5. Limpieza de la superficie interior de la puerta de carga

⚠️ IMPORTANTE: NO OLVIDE LIMPIAR LA SUPERFICIE INTERIOR DE LA PUERTA DE CARGA DESPUÉS DE CADA PROCESO DE SECADO.

Abra la puerta de carga de la secadora y limpie todas las superficies internas y la junta con un paño suave y húmedo.



6. ESPECIFICACIONES TÉCNICAS

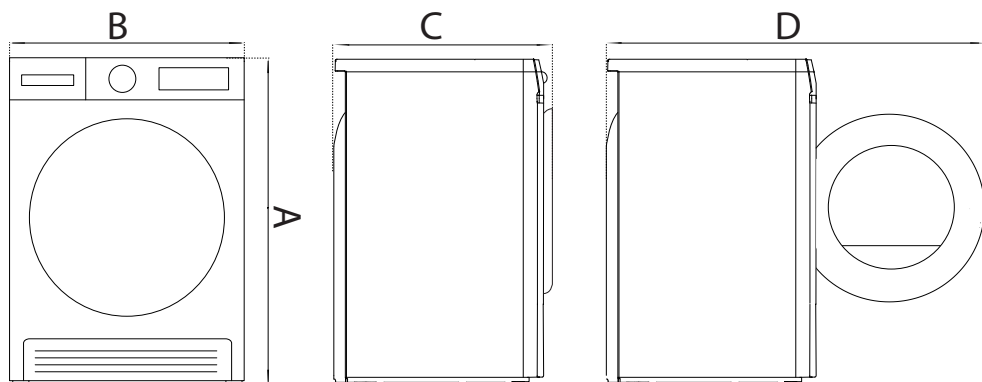

Marca	AVANTI
Nombre del modelo	FLD40V0W
Altura (A)	Min: 845 mm / Máx.: 855 mm
Ancho (B)	596 mm
Profundidad (C)	609 mm
Profundidad de puerta abierta (D)	1090 mm
Capacidad (máx.)	9 kg
Peso neto (con la puerta de plástico)	36.5 kg
Peso neto (con la puerta de cristal)	38.9 kg
Tensión	208-240 V
Potencia	2700 W

*Altura mín.: Altura con los pies ajustables no utilizados. Altura máx.: Altura con los pies ajustables extendidos al máximo.

**Peso de la ropa seca antes del lavado.

***Las medidas basadas en la estética pueden diferir.

⚠ IMPORTANTE: Para mejorar la calidad del secador, las especificaciones técnicas están sujetas a cambios sin previo aviso.

⚠ IMPORTANTE: Los valores declarados se han obtenido en un entorno de laboratorio de acuerdo con las normas pertinentes. Estos valores pueden variar dependiendo de las condiciones ambientales y del uso de la secadora.

7. SOLUCIÓN DE PROBLEMAS

Su secadora está equipada con sistemas que realizan controles continuamente durante el proceso de secado para tomar las medidas necesarias y advertirle en caso de cualquier mal funcionamiento.

⚠️ ADVERTENCIA: Si el problema persiste incluso si ha seguido los pasos de esta sección, póngase en contacto con su distribuidor o un proveedor de servicio técnico autorizado. Nunca intente reparar un producto que no funcione.

PROBLEMA	MOTIVO	SOLUCIÓN
El proceso de secado lleva mucho tiempo.	La superficie del filtro de pelusa podría estar obstruida.	Lave el filtro con agua tibia.
	El condensador podría estar obstruido.	Limpie el condensador.
	Puede que las rejillas de ventilación de la parte delantera de la máquina estén cerradas.	Abra las puertas/ventanas para evitar que la temperatura ambiente aumente demasiado.
	Puede haber una capa de cal en el sensor de humedad.	Limpie el sensor de humedad.
	La secadora podría estar sobrecargada con la colada.	No sobrecargue la secadora.
	La colada podría estar insuficientemente centrifugada.	Seleccione una velocidad de centrifugado más alta en su lavadora.
La ropa sale húmeda después del proceso de secado.	⚠️ La ropa que sale caliente tras el proceso de secado suele estar más húmeda.	
	El programa utilizado puede no ser adecuado para el tipo de ropa.	Consulte las etiquetas de cuidado de las prendas de ropa, seleccione un programa adecuado para el tipo de colada y, además, utilice los programas de tiempo.
	La superficie del filtro de pelusa podría estar obstruida.	Lave el filtro con agua tibia.
	El condensador podría estar obstruido.	Limpie el condensador.
	La secadora podría estar sobrecargada con la colada.	No sobrecargue la secadora.
	La colada podría estar insuficientemente centrifugada.	Seleccione una velocidad de centrifugado más alta en su lavadora.
No se puede abrir la secadora o no se puede iniciar el programa. La secadora no se pone en marcha cuando se ajusta.	Puede que la secadora no esté enchufada.	Asegúrese de que el enchufe esté colocado en la toma de corriente.
	La puerta de carga podría estar abierta.	Asegúrese de que la puerta de carga esté bien cerrada.
	Es posible que no haya ajustado un programa o que no haya pulsado la tecla «Inicio/Pausa».	Asegúrese de que se ha ajustado el programa y que la secadora no está en modo de espera (pausa).
	El bloqueo infantil podría estar activo.	Desactive el bloqueo infantil.

PROBLEMA	MOTIVO	SOLUCIÓN
El programa se ha interrumpido sin motivo.	Es posible que la puerta de carga no esté bien cerrada.	Asegúrese de que la puerta de carga esté bien cerrada.
	Puede que haya habido un corte de luz.	Pulse la tecla «Inicio/Pausa» para iniciar el programa.
	El depósito de agua podría estar lleno.	Vacíe el depósito de agua.
La ropa se ha encogido, apelmazado o deteriorado.	El programa utilizado puede no ser adecuado para el tipo de ropa.	Consulte las etiquetas de cuidado de las prendas de la colada, seleccione un programa adecuado para el tipo de colada.
Fuga de agua en la puerta de carga.	Puede haber pelusas acumuladas en las superficies interiores de la puerta de carga y en las superficies de la junta de la puerta de carga.	Limpie las superficies interiores de la puerta de carga y las superficies de la junta de la puerta de carga.
La puerta de carga se abre sola.	Es posible que la puerta de carga no esté bien cerrada.	Empuje la puerta de carga hasta que oiga el sonido de cierre.
El símbolo de advertencia del depósito de agua está encendido/parpadeando.	El depósito de agua podría estar lleno.	Vacíe el depósito de agua.
	La manguera de descarga de agua podría estar doblada.	Si el producto está conectado directamente a la salida de agua, compruebe la manguera de descarga de agua.
El símbolo de advertencia de limpieza del condensador está encendido.	El condensador podría estar sucio.	Limpie el condensador.
El símbolo de advertencia de limpieza del filtro está encendido.	El filtro de pelusas podría estar sucio.	Limpie el filtro.
	La base del filtro podría estar obstruida por las pelusas.	Limpie la base del filtro.
	Es posible que haya una capa que cause una obstrucción en la superficie del filtro de pelusas.	Lave el filtro con agua tibia.
El programa no puede iniciarse y el LED de advertencia del filtro parpadea	La base del filtro podría estar obstruida por las pelusas.	Limpie la base del filtro.
	Es posible que haya una capa que cause una obstrucción en la superficie del filtro de pelusas.	Lave el filtro con agua tibia.
	El condensador no puede colocarse.	Sustituya el condensador.
No se puede iniciar el programa y los LED de advertencia del condensador y del filtro parpadean	El condensador y el filtro no pueden colocarse.	Sustituya el filtro y el condensador.
	Los LED de advertencia del filtro y del condensador parpadean, a pesar de que el filtro y el condensador están colocados	Llame al servicio técnico.

8. AVISOS AUTOMÁTICOS DE ERROR Y QUÉ HACER

Su secadora está equipada con un sistema de detección de fallos incorporado, indicado por una combinación de luces de funcionamiento intermitentes. A continuación se muestran los códigos de fallo más comunes.

CÓDIGO DE ERROR	SOLUCIÓN
E00	Contacte con la empresa de servicio autorizada más cercana.
E03 / 	Si el problema no se soluciona, póngase en contacto con el servicio técnico autorizado más cercano.
E04	Contacte con la empresa de servicio autorizada más cercana.
E05	Contacte con la empresa de servicio autorizada más cercana.
E06	Contacte con la empresa de servicio autorizada más cercana.
E08	Puede haber fluctuación de tensión en la red. Espere hasta que el voltaje sea el apropiado para el rango de funcionamiento.

9. GARANTÍA DEL PRODUCTO

SUS PRODUCTOS AVANTI GARANTÍA

Engrape aquí el recibo de compra. Se necesita un comprobante de la fecha de compra original para obtener el servicio de garantía.

QUÉ CUBRE – GARANTÍA LIMITADA DE UN AÑO

Avanti Products garantiza que el producto está libre de defectos en materiales y/o mano de obra por un período de doce (12) meses a partir de la fecha de compra o entrega al propietario original, lo que ocurra más tarde, bajo uso normal. Esta garantía no se suspenderá, ampliará ni extenderá por ninguna razón, a menos que se describa específicamente en este documento. Durante este período, Avanti Products, a su elección, reparará o reemplazará cualquier parte del producto que resulte defectuosa en materiales o mano de obra bajo uso normal. Avanti Products le proporcionará un producto razonablemente similar que sea nuevo o reacondicionado de fábrica. Todos los electrodomésticos Avanti con una capacidad de 3.5 pies cúbicos o menos deben ser llevados/enviados al centro de servicio de electrodomésticos para su reparación. Para uso en alquiler o comercial, el período de garantía es de 90 días.

GARANTÍA COMPLETA DE 30 DÍAS (SOLO PARA ENCIMERAS)

A partir de la fecha de compra o entrega, en piezas de vidrio y acabados de esmalte porcelanizado, pintados o de metal brillante.

COBERTURA DE GARANTÍA EXTENDIDA

- **Productos de refrigeración:** Desde el segundo hasta el quinto año a partir de la fecha de compra o entrega, lo que ocurra más tarde, el sistema sellado, incluyendo el compresor, evaporador, condensador y tuberías, está cubierto únicamente para el reemplazo de piezas bajo uso normal. Avanti Products proporcionará un compresor de reemplazo sin costo si ocurre una falla dentro de este período; sin embargo, el cliente es responsable de todos los costos de mano de obra, transporte y envío. Para uso en alquiler o comercial, la garantía limitada del compresor es de un año y nueve meses. Si el producto requiere transporte a un centro de servicio para reparaciones, todos los costos asociados son responsabilidad del cliente.
- **Productos de lavandería:** La tina de plástico está cubierta por 5 años y la tina de acero inoxidable está cubierta por 7 años a partir de la fecha de compra o entrega, lo que ocurra más tarde, bajo uso normal. La cobertura aplica únicamente al reemplazo de piezas; el cliente es responsable de los costos de mano de obra y transporte.
- **Hornos de microondas:** El tubo magnetrón está cubierto desde el segundo hasta el séptimo año a partir de la fecha de compra o entrega, lo que ocurra más tarde, bajo uso normal. El segundo año incluye únicamente el reemplazo de piezas, siendo el cliente responsable de los costos de mano de obra y transporte. Del tercer al séptimo año, solo se cubre el reemplazo del tubo magnetrón, excluyendo los costos de mano de obra y transporte.
- **Estufas, encimeras, lavavajillas y otros productos:** No cuentan con garantía extendida más allá de la cobertura estándar de un año.

EXCLUSIONES DE GARANTÍA / LO QUE NO ESTÁ CUBIERTO:

La cobertura de garantía descrita en este documento excluye todos los defectos o daños que no sean directamente responsabilidad de Avanti Products, incluyendo, sin limitación, uno o más de los siguientes:

- Incumplimiento de los códigos eléctricos, de plomería o de construcción estatales, locales, de la ciudad o del condado correspondientes.
- Esta garantía no cubre el costo de eliminación, remoción o desinstalación del electrodoméstico, incluidos los costos asociados de mano de obra o transporte. El cliente es responsable de desechar o reciclar adecuadamente la unidad de acuerdo con las regulaciones locales.
- Esta garantía no cubre la entrega, instalación o configuración de productos de reemplazo garantizados. El cliente es responsable de los costos asociados, incluidos los servicios de transporte, desembalaje e instalación.
- Fuerzas externas, elementales y ambientales, incluidas la lluvia, el viento, la arena, las inundaciones, los incendios, los deslizamientos de tierra, las temperaturas bajo cero, la humedad excesiva, la exposición prolongada a la humedad, los rayos, las subidas de tensión, las fallas estructurales y los casos fortuitos.

CONTINUED

- Pérdidas de contenido de alimentos u otros materiales almacenados debido al deterioro. Daños incidentales o consecuentes.
- Falla del producto si se utiliza para un fin distinto al previsto o si no se utiliza con normalidad.
- Los daños estéticos, incluidos rayones, muescas, abolladuras menores u otros problemas en la superficie externa, deben informarse dentro de los 30 días posteriores a la entrega para que estén cubiertos.
- Costos de envío y manipulación asociados con el reemplazo del producto. Reparaciones realizadas por proveedores de servicios no autorizados.
- Piezas consumibles (es decir, bombillas, baterías, filtros de aire o agua, soluciones de conservación, etc.)
- Decoloración, óxido u oxidación de las superficies como resultado de entornos cáusticos o corrosivos, incluidos, entre otros, altas concentraciones de sal, alta humedad o exposición a sustancias químicas.
- Los costos de piezas y mano de obra de lo siguiente no se considerarán como garantía:
 - Revestimientos de plástico para gabinetes.
 - Bombillas y/o carcasa de plástico.
 - Paneles interiores de puertas de microondas, estantes de puertas, rieles de puertas y/o soportes de puertas.
 - Evaporador perforado que anula la garantía del sistema sellado completo.
 - Llamadas de servicio relacionadas con abuso, mal uso, suministro eléctrico inadecuado, accidentes, incendios, inundaciones u otros casos fortuitos.
- Recargos, incluidas las llamadas de servicio fuera de horario, en fines de semana o feriados, peajes, cargos por viajes en ferry o gastos de kilometraje por llamadas de servicio a áreas remotas.
- No se cubren los daños resultantes de voltaje inadecuado, sobretensiones eléctricas o fallas de disyuntores.
- La cobertura de la garantía extendida no se aplica al uso comercial, de alquiler o empresarial.
- No se cubren los daños por agua resultantes de una instalación incorrecta, desagües obstruidos, mangueras de suministro con fugas o inundaciones externas.
- Esta garantía no se aplica fuera de los EE. UU. continentales.

En ningún caso Avanti Products tendrá responsabilidad alguna por daños a la propiedad circundante, incluidos gabinetes, pisos, cielorrasos y otras estructuras u objetos alrededor del producto. También se excluyen de esta garantía los rayones, muescas, abolladuras menores y otros daños cosméticos en superficies externas y piezas expuestas; productos en los que se hayan alterado, desfigurado o eliminado los números de serie; visitas de servicio para informar al cliente o visitas en las que no haya ningún problema con el producto; corrección de problemas de instalación (usted es el único responsable de cualquier estructura y configuración del producto, incluidas todas las instalaciones eléctricas, de plomería y/u otras instalaciones de conexión, de la instalación de cimientos/pisos adecuados y de cualquier alteración, incluidas, entre otras, gabinetes, paredes, pisos, estanterías, etc., así como el restablecimiento de disyuntores o fusibles.

PRODUCTO FUERA DE GARANTÍA

Avanti Products no tiene obligación, por ley o de otro tipo, de brindarle concesiones, incluidas reparaciones, prorrato o reemplazo del producto, una vez que esta garantía haya expirado.

Avanti Products
3355 Enterprise Avenue,
Suite 160, Weston, FL 33331

10. INFORMACIÓN SOBRE EMBALAJE Y PROTECCIÓN AMBIENTAL

10.1. Información de embalaje

El embalaje de este producto está fabricado con materiales reciclables. No deseche los residuos de embalaje junto con la basura doméstica o de otro tipo. En su lugar, llévelo a un punto de recogida de embalaje definido por su autoridad local.

10.2. Eficiencia energética

- Debe usar la secadora a plena capacidad, pero asegúrese de que no esté sobrecargada.
- Cuando se lava la ropa, la velocidad de centrifugado debe ser la más alta posible. Esto acortará el tiempo de secado y reducirá el consumo de energía.
- Asegúrese de secar juntos los mismos tipos de ropa.
- Siga las recomendaciones del manual del usuario para la selección de programas.
- Para la circulación del aire, deje un espacio libre adecuado en los lados frontal y posterior de la secadora. No cubra las rejillas del lado frontal de la máquina.
- A menos que sea necesario, no abra la puerta de la máquina durante el secado. Si tiene que abrirla, no la mantenga abierta durante mucho tiempo.
- No añada ropa nueva (húmeda) durante el proceso de secado.
- Los "filtros de pelusa" recogen los pelos y las pelusas que se desprenden de la ropa y se mezclan con el aire. Asegúrese de limpiar los filtros antes y después de cada uso.
- En los modelos con condensador, asegúrese de que el condensador se limpie al menos una vez al mes o después de cada 30 usos.
- Durante el proceso de secado, el ambiente donde se instale la secadora debe estar bien ventilado.

FLD40V0W 052725

Impreso en Turquía

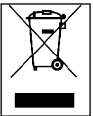

52551722-250529-01

