

avanti®

Wine Cooler Instruction Manual

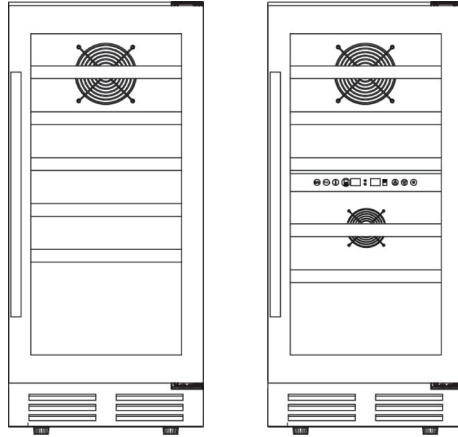

Models: WCF281E3SS / WCF282E3SD



Register this and other avanti® products through our website:
<https://www.avantiproducts.com/pages/product-registration>
Product registration is not required to activate warranty.

Important Safeguards	2 - 3
Electrical Connection	4
Product Overview	5
Before First Use	6
Installation of Your Wine Cooler	6
Built – In Cabinet Instructions	7
Door Reversal	8 - 9
Operating Your Wine Cooler	10 - 11
Care And Maintenance	12
Troubleshooting	13
Warranty	14 - 15
Repair Services	16

SAVE THIS INSTRUCTION MANUAL FOR FUTURE REFERENCE

IMPORTANT SAFEGUARDS

Your safety and the safety of others are very important. We have provided many important safety messages in this manual and on your appliance. Always read and obey all safety messages.



This is the Safety Alert Symbol. This symbol alerts you to potential hazards that can kill or injure you and others.

All safety messages will follow the Safety Alert Symbol and either the words, "DANGER", "WARNING," or "CAUTION".

 **DANGER** 

Danger means that failure to heed this safety statement may result in severe personal injury or death.

 **WARNING** 

Warning means that failure to heed this safety statement may result in extensive product damage, serious personal injury, or death.

CAUTION

Caution means that failure to heed this safety statement may result in minor or moderate personal injury, or property or equipment damage.

 **DANGER** 

- Plug into a grounded 3-prong outlet, do not remove grounding prong, do not use an adapter, and do not use an extension cord.
- Replace all panels before operating.
- It is recommended that a separate circuit, serving only your beverage cooler, be provided. Use receptacles that cannot be turned off by a switch or pull chain.
- Never clean appliance parts with flammable fluids. These fumes can create a fire hazard or explosion. And do not store or use gasoline or other flammable vapors and liquids in the vicinity of this or any other appliance. The fumes can create a fire hazard or explosion.
- Before proceeding with cleaning and maintenance operations, make sure the power line of the unit is disconnected.
- Do not connect or disconnect the electric plug when your hands are wet
- Unplug the appliance or disconnect the power before cleaning or servicing. Failure to do so can result in electrical shock or death.
- Do not attempt to repair or replace any part of your appliance unless it is specifically recommended in this material. All other servicing should be referred to a qualified technician.

 **WARNING** 

- Use two or more people to move and install the appliance. Failure to do so can result in back or other injury.
- To ensure proper ventilation for your appliance, the unit must be completely unobstructed. Choose a well-ventilated area with temperatures above 50 °F (10 °C) and below 90 °F (32 °C). This unit must be installed in an area protected from the elements, such as wind, rain, water spray or sunlight. **For indoor use only. Not for outdoor use.**
- The appliance should not be located next to ovens, grills or other sources of high heat.
- The appliance must be installed with all electrical, water and drain connections in accordance with state and local codes. A standard electrical supply (115 V AC only, 60 Hz), properly grounded in accordance with the National Electrical Code and local codes and ordinances is required.
- Do not kink or pinch the power supply cord of the appliance.

- The fuse (or circuit breaker) size should be 15 amperes.
- It is important for the appliance to be leveled in order to work properly. You may need to make several adjustments to level it.
- All installation must be in accordance with local plumbing code requirements.
- Make certain that the pipes are not pinched or kinked or damaged during installation.
- Check for leaks after connection.
- Never allow children to operate, play with or crawl inside the appliance
- Do not use solvent-based cleaning agents or abrasives on the interior. These cleaners may damage or discolor the interior.
- Do not use this apparatus for other than its intended purpose.

⚡ WARNING ⚡

Improper use of the grounded plug can result in the risk of electrical shock. If the power cord is damaged, submit a warranty service request via our website at: <https://avanti.thelegacycompanies.com/support/tickets/new>

- Read all instructions before using the Beverage Cooler.
- **DANGER** or **WARNING**: Risk of child entrapment.
- Child entrapment and suffocation are not problems of the past. Junked or abandoned appliances are still dangerous . . . even if they will "just sit in the garage a few days".
- Before you throw away your old Beverage Cooler: Take off the door. Leave the shelves in place so that children may not easily climb inside.
- Never allow children to operate, play with, or crawl inside the appliance.
- Never clean appliance parts with flammable fluids. The fumes can create a fire hazard or explosion.
- Do not store or use gasoline or any other flammable vapors and liquids in the vicinity of this or any other appliance. The fumes can create a fire hazard or explosion.
- For indoor household use only. Do not use outdoors or in any area exposed to water, moisture, rain, excessive humidity, or extreme temperatures (including garages, basements, porches, or vehicles).



R600a
ISOBUTANE



FLAMMABLE LIQUID
LIQUIDO INFLAMMABLE
LIQUIDE INFLAMMABLE

CAUTION: Risk of fire or explosion due to flammable refrigerant used. Follow handling instructions carefully in compliance with U.S. government regulations.

ADVERTENCIA: Riesgo de incendio o explosión debido al refrigerante inflamable utilizado. Siga las instrucciones de manejo con cuidado, cumpliendo con las regulaciones del gobierno de EE. UU.

ATTENTION : Risque d'incendie ou d'explosion en raison du réfrigérant inflammable utilisé. Suivez attentivement les instructions de manipulation conformément aux règlements du gouvernement des États-Unis.

**SAVE THESE INSTRUCTIONS
HOUSEHOLD USE ONLY**

ELECTRICAL CONNECTION

Improper use of the grounded plug can result in the risk of electrical shock. If the power cord is damaged, have it replaced by an authorized Avanti Products service center.

This appliance should be properly grounded for your safety. The power cord of this appliance is equipped with a three-prong plug which mates with standard three prong wall outlets to minimize the possibility of electrical shock.

Do not under any circumstances cut or remove the third ground prong from the power cord supplied.

This appliance requires a standard 115Volts~/60Hz electrical outlet with three-prong ground.

The cord should be secured behind the appliance and not left exposed or dangling to prevent accidental injury.

Never unplug the appliance by pulling the power cord. Always grip the plug firmly and pull straight out from the receptacle.

Do not use an extension cord with this appliance. If the power cord is too short, have a qualified electrician or service technician install an outlet near the appliance.

EXTENSION CORD

Because of potential safety hazards under certain conditions, it is strongly recommended that you do not use an extension cord with this unit. However, if you must use an extension cord it is absolutely necessary that it be a UL/CUL-Listed, 3-wire grounding type appliance extension cord having a grounding type plug and outlet and that the electrical rating of the cord be 115 volts and at least 10 amperes.

SURGE PROTECTOR

Most electrical appliances use a series of electric control boards to operate. These boards are very susceptible to power surges and could be damaged or destroyed.

If the appliance is going to be used in an area or if your city / country is prone to power surges / outages; it is suggested that you use a power surge protector for all electrical devices / appliances you use. The surge protector that you select must have a surge block high enough to protect the appliance it is connected to. If you have any questions regarding the type and size of surge protector needed contact a licensed electrician in your area.

Damages due to power surges are not considered a manufacturer covered defect and will void your product warranty.

PRODUCT OVERVIEW

Congratulations on your purchase of an Avanti® Wine Cooler!

WCF281E3SS (SINGLE ZONE)

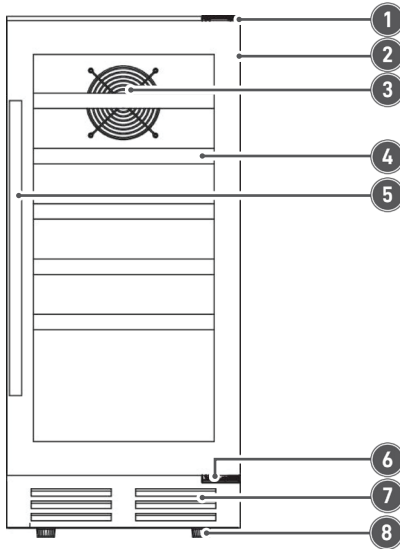

1. Top Hinge
2. Glass Door
3. Interior Fan
4. Wine Shelves (Total 6)
5. Handle
6. Bottom Hinge
7. Front Grille
8. Leveling Legs
9. Control Panel (Not shown)

WCF282E3SD (DUAL ZONE)

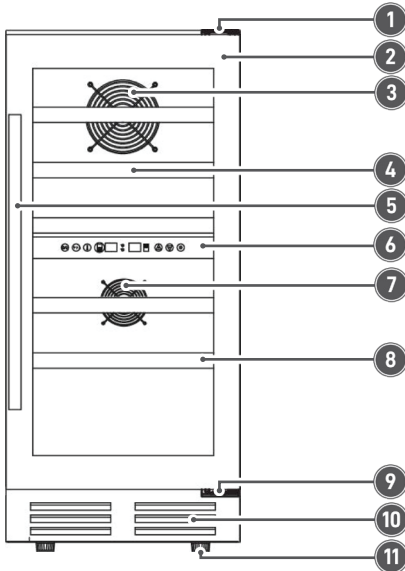

1. Top Hinge
2. Glass Door
3. Interior Fan (Top Zone)
4. Wine Shelves (Total 3) Top Zone
5. Handle
6. Control Panel (Zone Separator)
7. Interior Fan (Bottom Zone)
8. Wine Shelves (Total 3) Bottom Zone
9. Bottom Hinge
10. Front Grille
11. Leveling Legs

(Product may be subject to change without prior notice)

BEFORE FIRST USE

- Remove the exterior and interior packing.
- Check to be sure you have all of the following parts:

1	Instruction Manual
6	Shelves
1	Stainless Steel Handle
1	Stainless Steel Hinges for Door Swing Reversal
3	Plastic Caps and Hinge Screws

- Before connecting the unit to the power source, let it stand upright for approximately 2 hours. This will reduce the possibility of a malfunction in the cooling system from handling during transportation.
- Clean the interior surface with lukewarm water using a soft cloth.

INSTALLATION OF YOUR WINE COOLER

- This appliance is designed to be for free standing installation or built-in (fully recessed).
- Place your Wine Cooler on a floor that is strong enough to support it when it is fully loaded. To level your Wine Cooler, adjust the front leveling legs at the bottom of the Wine Cooler.
- Locate the Wine Cooler away from direct sunlight and sources of heat (stove, heater, radiator, etc.). Direct sunlight may affect the acrylic coating and heat sources may increase electrical consumption. Extreme cold ambient temperatures may also cause the unit not to perform properly.
- Avoid locating the unit in moist areas.
- Plug the Wine Cooler into an exclusive, properly installed-grounded wall outlet. Do not under any circumstances cut or remove the third (ground) prong from the power cord. Any questions concerning power and/or grounding should be directed toward a certified electrician or an authorized Avanti Products service center.

BUILT - IN CABINET INSTRUCTIONS

This unit is designed for both built-in or free standing installation. If you plan to use this unit in a built-in application please follow the requirements shown to the right.

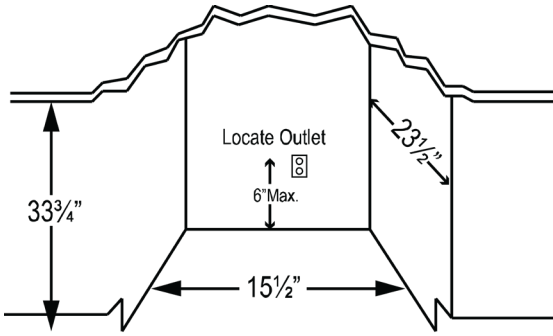

Cabinet Opening Dimensions		
	IN(min)	MM(min)
Width	15 1/2	396
Depth	23 1/2	600
Height	33 3/4	858

Unit Dimensions		
	IN(min)	MM(min)
Width	15	380
Depth (with handle)	25	626
Height	33 3/4	848

WCF281E3SS

WCF282E3SD

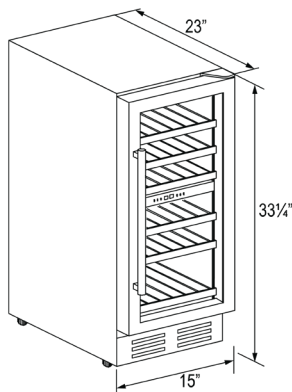
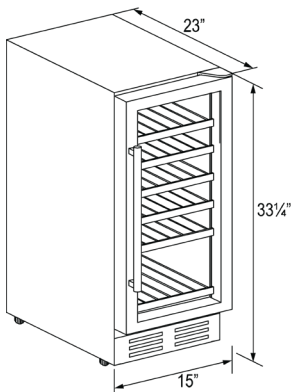

DOOR REVERSAL

NOTE: The illustrations in this section are for reference only. Your unit may vary slightly in appearance, but the door reversal procedure is the same.

This appliance comes with a reversible door feature, allowing you to set the opening direction to either the left or right based on your preference. Follow the steps below to reverse the door.

If you prefer, change the door swing before installing the appliance.

CAUTION:

- For your safety and to prevent damage, it's strongly advised to have someone assist you during the door reversal process.
- Before starting, ensure the unit is powered off, and disconnect the power plug from the outlet.
- During the process of operating, the tilt angle of the unit should not exceed 45°. If exceeded, it's recommend to keep it upright for approximately 12 hours before power ON.

Step 1

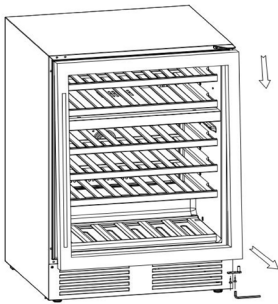

Hold the door, loosen the bottom two screws of the lower hinge. Lift the door, remove the door hinge axis from the lower hinge, and place the door on a padded surface to prevent damage and scratches.

Unplug the top lock hole cover and insert to the bottom.

Step 2

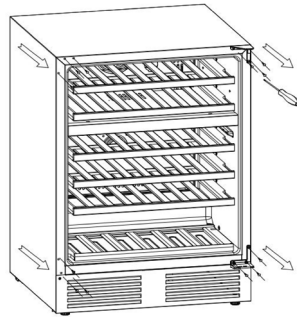

Loosen the 6 screws of the right upper and lower hinge. Take off the plastic caps from the left side of the unit. Save them to cover holes on the right side after reversing the door.

Step 3

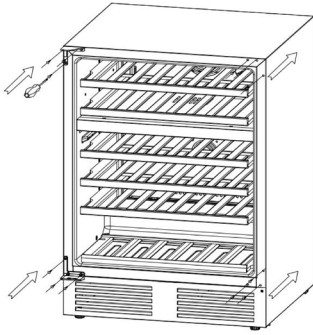

Install the left upper & lower hinge to the unit.
Cover the hinge screw holes on the right side with the 6 plastic caps.

Step 4

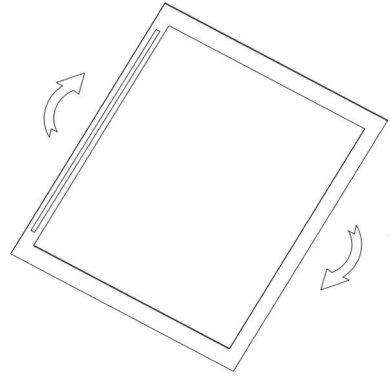

Turn the door by 180° and position it on the left-side upper hinge, holding it in the closed position.

Step 5

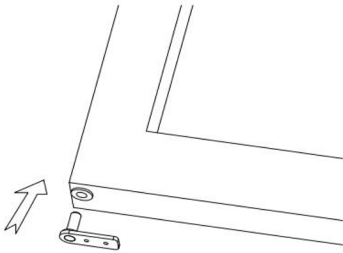

Insert the hinge axis to the bottom hole of the door.

Step 6

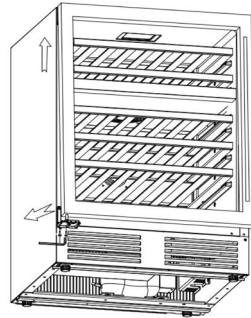

Push the door inward and make sure the hinge axis on the right position of the lower hinge.

Adjust the door to ensure it's aligned with the unit. Tighten the bottom screws.

OPERATING YOUR WINE COOLER

It is recommended you install the Wine Cooler in a place where the ambient temperature is between 10°C-32°C (50°F-90°F). If the ambient temperature is above or below recommended temperatures, the performance of the unit may be affected. For example, placing your unit in extreme cold or hot conditions may cause interior temperatures to fluctuate. The range of 5°C-18°C (40°F-65°F) may not be reached.

Recommended Temperatures for Chilling Wine		
Red Wines	58 - 65 °F	14 - 18 °C
Dry / White Wines	48 - 57 °F	10 - 13 °C
Rose Wines	49 - 51 °F	9 - 11 °C
Sparkling Wines	40 - 47 °F	5 - 8 °C

Model: WCF281E3SS Single Zone



Model: WCF282E3SD Dual Zone

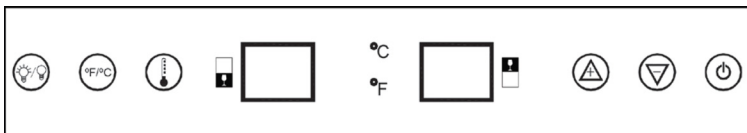





ON/OFF POWER

To turn OFF the appliance, press the  button and hold 2 seconds.

SETTING THE TEMPERATURE CONTROL





You can select temperature display setting from Fahrenheit to Celsius degree by touching the  button. Fahrenheit or Celsius degrees indicator will appear in white on the temperature display window.

MODEL: WCF281E3SS – SINGLE ZONE - ONLY

If you desire to change the temperature, set the temperature as you desire by touching the  or  button. First press the  button. The numbers in the display window will flash. The temperature that you desire to set will increase 1°F or 1°C if you touch the  button once; on the contrary the temperature will decrease 1°F or 1°C if you touch the  button once.

MODEL: WCF282E3SD – DUAL ZONE ONLY

The temperature range of lower zone is 13°-18°C (55-65°F) which is suitable for storing white and red wines. The temperature range of upper zone is 5°-13°C (40-55°F) which is suitable for storing sparkling and white wines.

If you desire to change the temperature, set the temperature as you desire by touching the  or  button. Touch the  button once to select the lower zone and once more to select the upper zone. The numbers in the display window will flash. The temperature that you desire to set will increase 1°F or 1°C if you touch the  button once; on the contrary the temperature will decrease 1°F or 1°C if you touch the  button once.

NOTE: If the unit is unplugged, if the power is lost, or turned off, you must wait 3 to 5 minutes before restarting the unit. If you attempt to restart before this time delay, the Wine Cooler will not start.

When you use the Wine Cooler for the first time or restart the Wine Cooler after having been shut off for a long time, there could be a few degrees variance between the temperature you select and the one indicated on the LED readout. This is normal and it is due to the length of the activation time. Once the Wine Cooler is running for a few hours everything will be back to normal.

STORAGE

Many bottles may differ in size and dimensions. As such the actual number of bottles you may be able to store may vary.

NOTE: Capacity: Bottle capacities are approximate maximums when storing traditional Bordeaux 750 ML bottles and include bulk storage.

INTERIOR LIGHT

- You can turn the interior light on or off by pushing the button marked 

PULL-OUT ROLLER SHELVES

- To prevent damaging the door gasket, make sure to have the door all the way opened when pulling shelves out of the rail compartment.
- For easy access to the bottles, you must pull the shelves approximately 1/2 out of the rail compartment.
- To remove the shelves out of the rail pull each shelf approximately 1/3 out. Use a long flat screwdriver to press down the right plastic notch as shown in Figure A and at the same time lift the left plastic notch as shown in Figure B. Then proceed to pull out the shelf slowly. Contact our service department if assistance is needed.

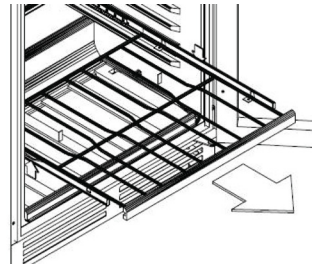

FIGURE A

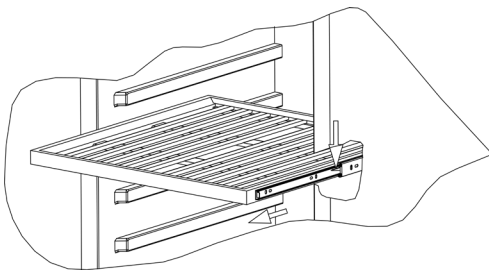
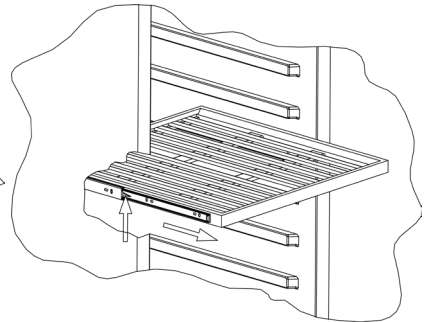

FIGURE B



CARE AND MAINTENANCE

CLEANING YOUR WINE COOLER

- Turn off the power, unplug the appliance, and remove all items including shelves.
- Wash the inside surfaces with warm water and baking soda solution. The solution should be about 2 tablespoons of baking soda to a quart of water.
- Wash the shelves with a mild detergent solution.
- Wring excess water out of the sponge or cloth when cleaning area of the controls, or any electrical parts.
- Wash the outside cabinet with warm water and mild liquid detergent. Rinse well and wipe dry with a clean soft cloth.
- Do not use steel wool or steel brush on the stainless steel. These will contaminate the stainless steel with steel particles and rusting may occur.

POWER FAILURE

- Most power failures are corrected within a few hours and should not affect the temperature of your appliance if you minimize the number of times the door is opened. If the power is going to be off for a longer period of time, you need to take the proper steps to protect your contents.

MOVING YOUR WINE COOLER

- Remove all items.
- Securely tape down all loose items (shelves) inside your appliance.
- Tape the door shut.
- Be sure the appliance stays secure in the upright position during transportation. Also protect outside of appliance with a blanket, or similar item.

ENERGY SAVING TIPS

- The Wine Cooler should be located in the coolest area of the room, away from heat producing appliances, and out of the direct sunlight.

CHARCOAL FILTRATION SYSTEM

Your wine is a living object that breathes through the cork of its bottle. In order to preserve the quality and taste of your fine wines, they must be stored at the ideal temperature and ambient conditions.

Your cellar is equipped with an active charcoal filtration system to ensure air purity, cooling efficiency, and to maintain an odor free cabinet for the storage of your fine wines. The filter assembly is located at the rear panel inside your cellar.

Keep in mind, that this filter must be changed every 12 months.

To purchase replacement filters, refer to the website link or QR code on the front page of this manual.

To replace your filter:

- 1 Remove the bottles of wine stored on the two (2) shelves in front of the filter.
- 2 Remove the shelves and set aside to be replaced once you have changed the filter
- 3 Hold the filter and turn it at 45 degrees in the counter-clockwise direction and then pull it out.
- 4 Remove the existing filter and replace with a new one.
- 5 Put the new filter into the hole and then turn the filter at 45 degrees in clockwise direction.

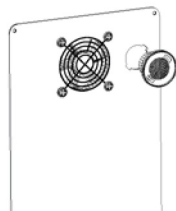

Turn Left to Remove Filter

TROUBLESHOOTING

You can solve many common Wine Cooler problems easily, saving you the cost of a possible service call. Try the suggestions below to see if you can solve the problem before calling for service.

PROBLEM	POSSIBLE CAUSE
Wine Cooler does not operate.	Not plugged in. The appliance is turned off. The circuit breaker tripped or a blown fuse.
Wine Cooler is not cold enough.	Check the temperature control setting. The door is opened too often. The door is not closed completely. The door gasket does not seal properly.
Turns on and off frequently.	The room temperature is hotter than normal. A large amount of contents has been added to the Wine Cooler. The door is opened too often. The door is not closed completely. The temperature control is not set correctly. The door gasket does not seal properly.
The light does not work.	Not plugged in. The circuit breaker tripped or a blown fuse. The light button is turned off.
Vibrations.	Check to assure that the Wine Cooler is level.
The Wine Cooler seems to make too much noise.	The rattling noise may come from the flow of the refrigerant, which is normal. As each cycle ends, you may hear gurgling sounds caused by the flow of refrigerant in your Wine Cooler. Contraction and expansion of the inside walls may cause popping and crackling noises. The Wine Cooler is not level.
The door will not close properly.	The door is misaligned. The Wine Cooler is not level. The gasket is dirty. The shelves are out of position.
Display flashes Error message "E1"	Temperature sensor failure. Contact Avanti Customer Service
Display flashes Error message "E2"	Defrost sensor (Coil Sensor) failure. Contact Avanti Customer Service

YOUR AVANTI PRODUCTS WARRANTY

Staple your sales receipt here. Proof of original purchase date is needed to obtain service under warranty.

WHAT IS COVERED – LIMITED ONE-YEAR WARRANTY

Avanti Products warrants that the product is free from defects in materials and/or workmanship for a period of twelve (12) months from the later of the date of purchase by or delivery to the original owner, under normal use. This warranty shall not be stalled, tolled, extended, or suspended for any reason unless specifically described in this document. During this period, Avanti Products will, at its option, repair or replace any part of the product which proves to be defective in material or workmanship under normal use. Avanti Products will provide you with a reasonably similar product that is either new or factory refurbished.

All Avanti appliances of 3.5 cubic feet capacity or less must be brought/sent to the appliance service center for repair.

For rental or commercial use, the warranty period is 90 days.

FULL 30-DAY WARRANTY (COOKTOPS ONLY)

From the date of purchase or delivery on glass parts and finishes of porcelain enamel, painted, or bright metal finished parts.

EXTENDED WARRANTY COVERAGE

- **Refrigeration Products:** For the second through the fifth year from the later of the date of purchase or delivery, the sealed system, including the compressor, evaporator, condenser, and tubing, is covered for replacement parts only under normal use. Avanti Products will provide a replacement compressor free of charge if a failure occurs within this period; however, the customer is responsible for all service labor, transportation, and freight charges. For rental or commercial use, the limited compressor warranty is one year and nine months. If the product requires transport to a service center for repairs, all associated costs are the customer's responsibility.
- **Laundry Products:** The plastic tub is covered for 5 years, and the stainless-steel tub is covered for 7 years from the later of the date of purchase or delivery, under normal use. Coverage applies to replacement parts only; the customer is responsible for labor and transportation costs.
- **Microwave Ovens:** The magnetron tube is covered for years 2 through 7 from the later of the date of purchase or delivery, under normal use. The second year includes replacement parts only, with the customer responsible for labor and transportation costs. Years 3 through 7 provide magnetron tube replacement only, excluding labor and transportation costs.
- **Ranges, Cooktops, Dishwashers, and Other Products:** No extended warranty beyond the one-year standard coverage.

WARRANTY EXCLUSIONS / WHAT IS NOT COVERED:

The warranty coverage described herein excludes all defects or damage that are not the direct fault of Avanti Products, including without limitation, one or more of the following:

- Failure to comply with any applicable state, local, city, or county electrical, plumbing, or building codes.
- This warranty does not cover the cost of disposal, removal, or uninstallation of the appliance, including any associated labor or transportation fees. The customer is responsible for properly discarding or recycling the unit in accordance with local regulations.
- This warranty does not cover white glove delivery, installation, or setup of warranty replacement products. The customer is responsible for any associated costs, including transportation, unpacking, and installation services.
- External, elemental, and environmental forces, including rain, wind, sand, floods, fires, mudslides, freezing temperatures, excessive moisture, extended exposure to humidity, lightning, power surges, structural failures, and acts of God.
- Content losses of food or other stored materials due to spoilage.
- Incidental or consequential damages.

CONTINUED

- Failure of the product if used for other than its intended purpose or not under normal use.
- Cosmetic damage, including scratches, nicks, minor dents, or other external surface issues, must be reported within 30 days of delivery to be covered.
- Shipping and handling costs associated with product replacement.
- Repairs performed by unauthorized service providers.
- Consumable parts (i.e. light bulbs, batteries, air or water filters, preservation solutions, etc.)
- Discoloration, rust or oxidation of surfaces resulting from caustic or corrosive environments including but not limited to high salt concentrations, high moisture or humidity or exposure to chemicals.
- Parts and labor costs for the following will not be considered as warranty:
 - Plastic cabinet liners.
 - Light bulbs and/or plastic housing.
 - Microwave inner door panels, door shelves, door rails, and/or door supports.
 - Punctured evaporator that voids the warranty on the complete sealed system.
- Service calls related to abuse, misuse, inadequate electrical power, accidents, fire, floods, or other acts of God.
- Surcharges, including after-hour, weekend, or holiday service calls, tolls, ferry trip charges, or mileage expenses for service calls to remote areas.
- Damage resulting from improper voltage, electrical surges, or circuit breaker failures is not covered.
- Extended warranty coverage does not apply to commercial, rental, or business use.
- Water damage resulting from improper installation, clogged drains, leaking supply hoses, or external flooding is not covered.
- This warranty does not apply outside the continental USA.

In no event shall Avanti Products have any liability or responsibility whatsoever for damage to surrounding property, including cabinetry, floors, ceilings, and other structures and/or objects around the product. Also excluded from this warranty are scratches, nicks, minor dents, and other cosmetic damages on external surfaces and exposed parts; Products on which the serial numbers have been altered, defaced or removed; service visits for customer education, or visits where there is nothing wrong with the product; correction of installation problems (you are solely responsible for any structure and setting for the product, including all electrical, plumbing and/or other connecting facilities, for proper foundation/flooring, and for any alterations including without limitation cabinetry, walls, floors, shelving etc., as well as the resetting of breakers or fuses.)

OUT OF WARRANTY PRODUCT

Avanti Products is under no obligation, at law or otherwise, to provide you with any concessions, including repairs, pro-rates, or product replacement, once this warranty has expired.

© 2026 Avanti Products
 The Legacy Companies,
 Weston, FL 33331 U.S.A.
www.AvantiProducts.com

REPAIR SERVICES

Repair is not offered by The Legacy Companies, LLC ("the Company"), ("TLC") or ("Legacy").

Replacement is offered only under TLC limited warranty. The Legacy Companies, LLC ("the Company") warrants that the product is free from defects in materials and/or workmanship.

Warranty Coverage Periods:

Avanti: 1-Year Limited Warranty

Model: WCF281ES / WCF282ED

Defective products may be replaced at TLC's discretion for a period of 1 year from the later of the date of purchase.

After the limited warranty expires, replacement products or parts will no longer be offered.

For more warranty details and claims: www.avantiproducts.com



Contact for warranty service:

<https://www.avantiproducts.com/pages/product-registration>

avanti®

Refroidisseur De Vin Manuel d'instruction

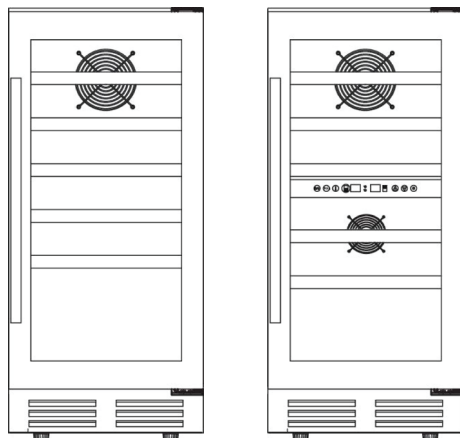

Modèles : WCF281E3SS / WCF282E3SD



Enregistrez ce produit et d'autres produits avanti® sur notre site web :
<https://www.avantiproducts.com/pages/product-registration>
L'enregistrement du produit n'est pas nécessaire pour activer la garantie.

Garanties importantes	2 - 3
Raccordement électrique	4
Présentation du produit	5
Avant la première utilisation	6
Installation de votre cave à vin	6
Instructions pour l'armoire intégrée	7
Inversion de porte	8 - 9
Utilisation de votre cave à vin	10 - 11
Entretien et maintenance	12
Dépannage	13
Garantie	14 - 15
Services de réparation	16

CONSERVER CE MANUEL D'INSTRUCTIONS POUR RÉFÉRENCE ULTÉRIEURE

DES GARANTIES IMPORTANTES

Votre sécurité et celle des autres sont très importantes. De nombreux messages de sécurité importants figurent dans ce manuel et sur votre appareil. Lisez et respectez toujours tous les messages de sécurité.



Il s'agit du symbole d'alerte à la sécurité. Ce symbole vous avertit des dangers potentiels qui peuvent vous tuer ou vous blesser, ainsi que d'autres personnes.

Tous les messages de sécurité sont suivis du symbole d'alerte de sécurité et des mots "DANGER", "AVERTISSEMENT" ou "ATTENTION".

 **DANGER** 

Danger signifie que le non-respect de cette consigne de sécurité peut entraîner des blessures graves, voire mortelles.

 **WARNING** 

Avertissement signifie que le non-respect de cette consigne de sécurité peut entraîner des dommages importants au produit, des blessures graves, voire la mort.

CAUTION

Attention signifie que le non-respect de cette consigne de sécurité peut entraîner des blessures légères ou modérées, ou des dommages matériels ou d'équipement.

 **DANGER** 

- Brancher sur une prise de courant à 3 broches reliée à la terre, ne pas retirer la broche de mise à la terre, ne pas utiliser d'adaptateur, ni de rallonge.
- Remettre tous les panneaux en place avant d'utiliser l'appareil.
- Il est recommandé de prévoir un circuit séparé, desservant uniquement le refroidisseur de boissons. Utilisez des prises qui ne peuvent pas être éteintes par un interrupteur ou une chaîne de traction.
- Ne nettoyez jamais les pièces de l'appareil avec des liquides inflammables. Ces vapeurs peuvent créer un risque d'incendie ou d'explosion. Ne stockez pas et n'utilisez pas d'essence ou d'autres vapeurs et liquides inflammables à proximité de cet appareil ou de tout autre appareil. Les vapeurs peuvent créer un risque d'incendie ou d'explosion.
- Avant de procéder aux opérations de nettoyage et d'entretien, assurez-vous que la ligne d'alimentation de l'appareil est débranchée.
- Ne pas brancher ou débrancher la fiche électrique lorsque les mains sont mouillées
- Débranchez l'appareil ou coupez le courant avant de le nettoyer ou de l'entretenir. Le non-respect de cette consigne peut entraîner une électrocution ou la mort.
- N'essayez pas de réparer ou de remplacer une pièce de votre appareil à moins que cela ne soit spécifiquement recommandé dans ce document. Tout autre entretien doit être confié à un technicien qualifié.

 **WARNING** 

- Le déplacement et l'installation de l'appareil doivent être effectués par au moins deux personnes. Le non-respect de cette consigne peut entraîner des blessures au dos ou autres.
- Pour assurer une bonne ventilation de votre appareil, celui-ci doit être complètement dégagé. Choisissez un endroit bien ventilé où la température est supérieure à 55 °F (13 °C) et en dessous de 90 °F (32 °C). Cet appareil doit être installé dans un endroit protégé des intempéries, telles que le vent, la pluie, les projections d'eau ou la lumière du soleil. **Pour usage intérieur uniquement. Ne pas utiliser en extérieur.**
- L'appareil ne doit pas être placé à proximité d'un four, d'un gril ou d'une autre source de chaleur élevée.
- L'appareil doit être installé avec tous les raccordements électriques, d'eau et d'évacuation conformément aux codes nationaux et locaux. Une alimentation électrique standard (115 V CA seulement, 60 Hz), correctement mise à la terre conformément au Code national de l'électricité et aux codes et ordonnances locaux, est nécessaire.

- Ne pas plier ou pincer le cordon d'alimentation de l'appareil.
- La taille du fusible (ou du disjoncteur) doit être de 15 ampères.
- Il est important que l'appareil soit mis à niveau pour fonctionner correctement. Il se peut que vous deviez procéder à plusieurs ajustements pour le mettre à niveau.
- Toute l'installation doit être conforme aux exigences du code de plomberie local.
- Veillez à ce que les tuyaux ne soient pas pincés, pliés ou endommagés lors de l'installation.
- Vérifier l'absence de fuites après le raccordement.
- Ne laissez jamais les enfants utiliser l'appareil, jouer avec lui ou ramper à l'intérieur.
- N'utilisez pas de produits de nettoyage à base de solvants ou d'abrasifs sur l'intérieur. Ces produits risquent d'endommager ou de décolorer l'intérieur.
- N'utilisez pas cet appareil à d'autres fins que celles pour lesquelles il a été conçu.



Une utilisation incorrecte de la prise de terre peut entraîner un risque d'électrocution. Si le cordon d'alimentation est endommagé, veuillez soumettre une demande de service sous garantie via notre site web à l'adresse suivante :

<https://avanti.thelegacycompanies.com/support/tickets/new>

- Lire toutes les instructions avant d'utiliser le refroidisseur de boissons.
- **DANGER** ou **AVERTISSEMENT** : Risque d'enfermement des enfants.
- L'enfermement et l'asphyxie des enfants ne sont pas des problèmes du passé. Les appareils mis au rebut ou abandonnés sont toujours dangereux . . . même s'ils ne doivent « rester dans le garage que quelques jours ».
- Avant de vous débarrasser de votre ancien refroidisseur de boissons : Retirer la porte. Laisser les étagères en place afin que les enfants ne puissent pas facilement grimper à l'intérieur.
- Ne jamais laisser les enfants faire fonctionner l'appareil, jouer avec celui-ci ou y grimper.
- Ne jamais nettoyer les pièces de l'appareil avec des liquides inflammables. Les vapeurs peuvent créer un risque d'incendie ou d'explosion.
- Ne pas entreposer ni utiliser d'essence ou d'autres vapeurs et liquides inflammables à proximité de cet appareil ou de tout autre appareil. Les vapeurs peuvent créer un risque d'incendie ou d'explosion.
- Pour usage domestique intérieur uniquement. Ne pas utiliser à l'extérieur ni dans un endroit exposé à l'eau, à l'humidité, à la pluie, à une humidité excessive ou à des températures extrêmes (y compris les garages, sous-sols, porches ou véhicules).



R600a
ISOBUTANE



FLAMMABLE LIQUID
LÍQUIDO INFLAMMABLE
LIQUIDE INFLAMMABLE

CAUTION: Risk of fire or explosion due to flammable refrigerant used. Follow handling instructions carefully in compliance with U.S. government regulations.

ADVERTENCIA: Riesgo de incendio o explosión debido al refrigerante inflamable utilizado. Siga las instrucciones de manejo con cuidado, cumpliendo con las regulaciones del gobierno de EE. UU.

ATTENTION : Risque d'incendie ou d'explosion en raison du réfrigérant inflammable utilisé. Suivez attentivement les instructions de manipulation conformément aux règlements du gouvernement des États-Unis.

**CONSERVER CES INSTRUCTIONS
USAGE DOMESTIQUE UNIQUEMENT**

CONNEXION ÉLECTRIQUE

Une mauvaise utilisation de la prise de terre peut entraîner un risque d'électrocution. Si le cordon d'alimentation est endommagé, faites-le remplacer par un centre de service agréé Avanti Products.

Cet appareil doit être correctement mis à la terre pour votre sécurité. Le cordon d'alimentation de cet appareil est équipé d'une fiche à trois broches qui s'adapte aux prises murales standard à trois broches afin de minimiser les risques d'électrocution.

Ne coupez ou ne retirez en aucun cas la troisième broche de mise à la terre de l'appareil.

cordons d'alimentation fournis.

Cet appareil nécessite une prise électrique standard de 115Volts~/60Hz avec mise à la terre à trois broches.

Le cordon doit être fixé derrière l'appareil et ne doit pas être exposé ou pendre afin d'éviter toute blessure accidentelle.

Ne débranchez jamais l'appareil en tirant sur le cordon d'alimentation. Il faut toujours saisir fermement la fiche et la retirer directement de la prise.

N'utilisez pas de rallonge avec cet appareil. Si le cordon d'alimentation est trop court, demandez à un électricien qualifié ou à un technicien d'installer une prise à proximité de l'appareil.

CORDON D'EXTENSION

En raison des risques potentiels pour la sécurité dans certaines conditions, il est fortement recommandé de ne pas utiliser de rallonge avec cet appareil. Toutefois, si vous devez utiliser une rallonge, il est absolument nécessaire qu'il s'agisse d'une rallonge de type mise à la terre à 3 fils, répertoriée UL/CUL, dotée d'une fiche et d'une prise de type mise à la terre, et que la puissance électrique de la rallonge soit de 115 volts et d'au moins 10 ampères.

PARASURTENSEUR

La plupart des appareils électriques fonctionnent à l'aide d'une série de tableaux de commande électriques. Ces cartes sont très sensibles aux surtensions et peuvent être endommagées ou détruites.

Si l'appareil doit être utilisé dans une zone où si votre ville ou votre pays est sujet à des surtensions ou à des coupures de courant, il est conseillé d'utiliser un parasurtenseur pour tous les appareils électriques que vous utilisez. Le parasurtenseur que vous choisissez doit avoir un bloc de surtension suffisamment élevé pour protéger l'appareil auquel il est connecté. Si vous avez des questions concernant le type et la taille du parasurtenseur nécessaire, contactez un électricien agréé dans votre région.

Les dommages dus aux surtensions ne sont pas considérés comme un défaut couvert par le fabricant et annulent la garantie du produit.

PRÉSENTATION DU PRODUIT

Félicitations pour votre achat d'une cave à vin Avanti® !

WCF281E3SS (ZONE UNIQUE)

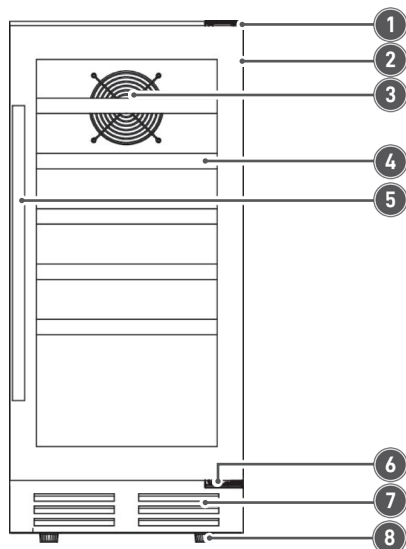

1. Charnière supérieure
2. Porte vitrée
3. Ventilateur intérieur
4. Étagères à vin (6 au total)
5. Poignée
6. Charnière inférieure
7. Calandre avant
8. Pieds de nivellement
9. Panneau de commande (non représenté)

WCF282E3SD (ZONE DOUBLE)

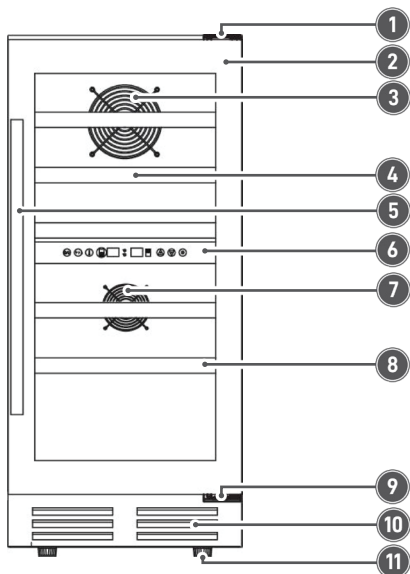

1. Charnière supérieure
2. Porte en verre
3. Ventilateur intérieur (zone supérieure)
4. Étagères à vin (total 3) zone supérieure
5. Poignée
6. Panneau de commande (séparateur de zone)
7. Ventilateur intérieur (zone inférieure)
8. Étagères à vin (total 3) zone inférieure
9. Charnière inférieure
10. Grille avant
11. Pieds de nivellement

(Le produit peut être modifié sans préavis.)

AVANT LA PREMIÈRE UTILISATION

- Retirez l'emballage extérieur et intérieur.
- Vérifiez que vous disposez de toutes les pièces suivantes :

1	Manuel d'instructions
6	Étagères
1	Charnières en acier inoxydable pour l'inversion du sens d'ouverture des portes
1	Poignée en acier inoxydable
3	Capuchons en plastique et vis de charnière

- Avant de brancher l'appareil à la source d'alimentation, laissez-le en position verticale pendant environ 2 heures. Cela réduira la possibilité d'un dysfonctionnement du système de refroidissement dû à la manipulation pendant le transport.
- Nettoyez la surface intérieure avec de l'eau tiède à l'aide d'un chiffon doux.

INSTALLATION DE VOTRE CAVE À VIN

- Cet appareil est conçu pour une installation autonome ou encastrée (entièrement intégrée).
- Placez votre refroidisseur à vin sur un sol suffisamment solide pour le supporter lorsqu'il est entièrement chargé. Pour mettre votre refroidisseur à vin à niveau, ajustez les pieds de nivellement avant situés au bas de l'appareil.
- Installez le refroidisseur à vin à l'écart de la lumière directe du soleil et des sources de chaleur (cuisinière, chauffage, radiateur, etc.). La lumière directe du soleil peut affecter le revêtement acrylique et les sources de chaleur peuvent augmenter la consommation électrique. Des températures ambiantes extrêmement froides peuvent également empêcher l'appareil de fonctionner correctement.
- Évitez d'installer l'appareil dans des zones humides.
- Branchez le refroidisseur à vin dans une prise murale exclusive, correctement installée et mise à la terre. Ne coupez ni ne retirez en aucun cas la troisième broche (mise à la terre) du cordon d'alimentation. Toute question concernant l'alimentation électrique et/ou la mise à la terre doit être adressée à un électricien certifié ou à un centre de service autorisé Avanti Products.

INSTRUCTIONS POUR L'ARMOIRE INTÉGRÉE

Cet appareil est conçu pour une installation encadrée ou autoportante. Si vous prévoyez de l'installer de façon encadrée, veuillez respecter les consignes indiquées à droite.

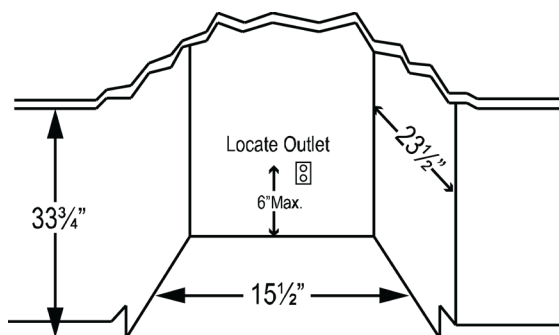

Dimensions d'ouverture de l'armoire

	IN(min)	MM(min)
Largeur	15 1/2	396
Profondeur	23 1/2	600
Hauteur	33 3/4	858

Dimensions de l'unité

	IN(min)	MM(min)
Largeur	15	380
Profondeur (avec poignée)	25	626
Hauteur	33 3/4	848

WCF281E3SS

WCF282E3SD

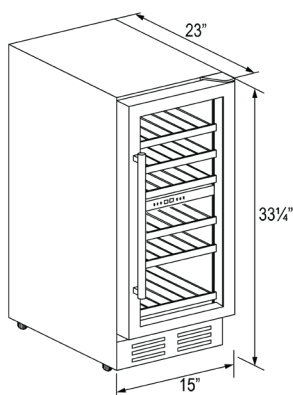
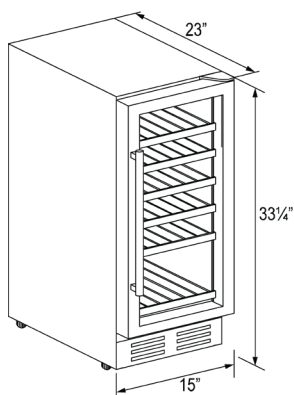

INVERSION DE PORTE

REMARQUE : Les illustrations de cette section sont données à titre indicatif seulement. L'apparence de votre appareil peut légèrement différer, mais la procédure d'inversion de la porte reste la même.

Cet appareil est doté d'une porte réversible, vous permettant d'inverser le sens d'ouverture (à gauche ou à droite) selon votre préférence. Suivez les étapes ci-dessous pour inverser la porte.

Si vous préférez, changez le sens d'ouverture de la porte avant d'installer l'appareil.

CAUTION:

- Pour votre sécurité et afin d'éviter tout dommage, il est fortement conseillé de se faire assister par une autre personne lors de l'inversion du sens d'ouverture de la porte.
- Avant de commencer, assurez-vous que l'appareil est éteint et débranchez la prise d'alimentation de la prise murale.
- Pendant son fonctionnement, l'angle d'inclinaison de l'appareil ne doit pas dépasser 45°. Si cet angle est dépassé, il est recommandé de le maintenir en position verticale pendant environ 12 heures avant de le mettre sous tension.

Étape 1

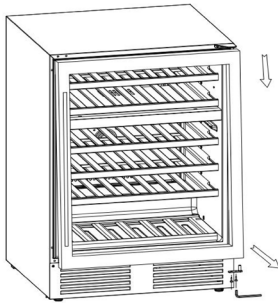

Maintenez la porte, desserrez les deux vis inférieures de la charnière inférieure. Soulevez la porte, retirez l'axe de la charnière inférieure et posez la porte sur une surface rembourrée pour éviter tout dommage ou rayure.

Retirez le cache du trou de verrouillage supérieur et insérez-le dans le trou inférieur.

Étape 2

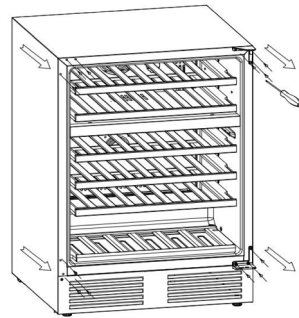

Desserrez les 6 vis des charnières supérieure et inférieure droites. Retirez les capuchons en plastique du côté gauche de l'appareil. Conservez-les pour boucher les trous du côté droit après avoir retourné la porte.

Étape 3

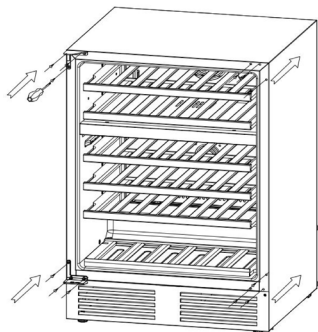

Installez la charnière supérieure et inférieure gauche sur l'unité.

Recouvrez les trous des vis de la charnière, sur le côté droit, avec les 6 capuchons en plastique.

Étape 4

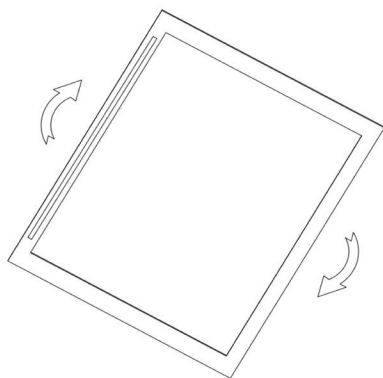

Faites pivoter la porte de 180° et positionnez-la sur la charnière supérieure gauche, en la maintenant en position fermée.

Étape 5

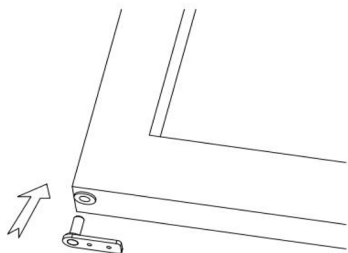

Insérez l'axe de la charnière dans le trou inférieur de la porte.

Étape 6

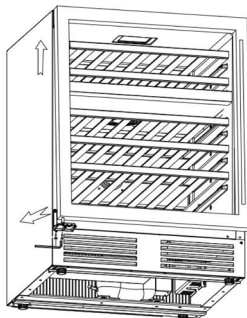

Poussez la porte vers l'intérieur et assurez-vous que l'axe de la charnière est correctement positionné au niveau de la charnière inférieure.

Ajustez la porte pour qu'elle soit alignée avec l'unité. Serrez les vis du bas.

UTILISATION DE VOTRE CAVE À VIN

Il est recommandé d'installer la cave à vin dans un endroit où la température ambiante se situe entre 10 °C et 32 °C (50 °F et 90 °F). Si la température ambiante est supérieure ou inférieure à ces valeurs, les performances de l'appareil peuvent être affectées. Par exemple, une exposition à des températures extrêmement basses ou élevées peut entraîner des fluctuations de la température intérieure. La plage de 5 °C à 18 °C (40 °F à 65 °F) risque de ne pas être atteinte.

Températures recommandées pour rafraîchir le vin

Vins rouges	58 - 65 °F	14 - 18 °C
Vins secs / blancs	48 - 57 °F	10 - 13 °C
Vins rosés	49 - 51 °F	9 - 11 °C
Vins mousseux	40 - 47 °F	5 - 8 °C

Modèle : WCF281E3SS Zone unique



Modèle : WCF282E3SD Zone double

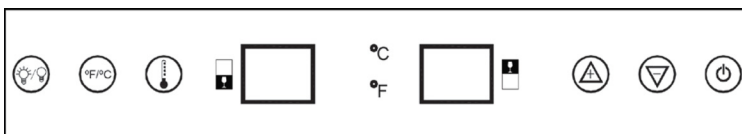





MARCHE/ARRÊT

Pour éteindre l'appareil, appuyez sur le bouton  et maintenez-le enfoncé pendant 2 secondes.

RÉGLAGE DE LA TEMPÉRATURE





Vous pouvez sélectionner l'unité d'affichage de la température (Fahrenheit ou Celsius) en appuyant sur le  bouton. L'indicateur de degrés Fahrenheit ou Celsius apparaîtra en blanc sur l'écran d'affichage de la température.

MODÈLE : WCF281ES3SS – ZONE UNIQUE – SEULEMENT

Pour modifier la température, appuyez sur le bouton  ou . Appuyez d'abord sur le bouton . Les chiffres affichés clignoteront. Une simple pression sur le bouton  augmentera la température de 1 °F ou 1 °C, tandis qu'une seconde pression la diminuera  de 1 °F ou 1 °C.

MODÈLE : WCF282E3SD – ZONE DOUBLE UNIQUEMENT

La température de la zone inférieure, comprise entre 13 et 18 °C (55 et 65 °F), est idéale pour la conservation des vins blancs et rouges. La température de la zone supérieure, comprise entre 5 et 13 °C (40 et 55 °F), est idéale pour la conservation des vins mousseux et des vins blancs.

Pour modifier la température, appuyez sur le bouton  ou . Appuyez  une fois pour sélectionner la zone basse et une seconde fois pour la zone haute. Les chiffres affichés clignoteront. Une pression sur le bouton  augmentera la température de 1 °F ou 1 °C, et une seconde pression  la diminuera de 1 °F ou 1 °C.

REMARQUE : Si l'appareil est débranché, en cas de coupure de courant ou s'il est éteint, vous devez attendre 3 à 5 minutes avant de redémarrer l'appareil. Si vous tentez de le redémarrer avant ce délai, le refroidisseur à vin ne démarrera pas.

Lorsque vous utilisez le refroidisseur à vin pour la première fois ou après une longue période d'arrêt, il peut y avoir quelques degrés d'écart entre la température sélectionnée et celle indiquée sur l'affichage LED. Ceci est normal et dû au temps d'activation. Après quelques heures de fonctionnement, tout reviendra à la normale.

STOCKAGE

De nombreuses bouteilles peuvent varier en taille et en dimensions. Ainsi, le nombre réel de bouteilles que vous pourrez stocker peut varier.

REMARQUE : Capacité : Les capacités de bouteilles sont des maximums approximatifs lors du stockage de bouteilles traditionnelles Bordeaux de 750 ml et incluent le stockage en vrac.

ÉCLAIRAGE INTÉRIEUR

• Vous pouvez allumer ou éteindre l'éclairage intérieur en appuyant sur le bouton marqué 

ÉTAGÈRES À ROULETTES EXTRACTIBLES

• Pour éviter d'endommager le joint de porte, assurez-vous que la porte soit complètement ouverte lorsque vous retirez les étagères du compartiment à rails.

• Pour accéder facilement aux bouteilles, vous devez tirer les étagères d'environ la moitié hors du compartiment à rails.

• Pour retirer les étagères du rail, tirez-les d'environ un tiers. À l'aide d'un long tournevis plat, appuyez sur l'encoche en plastique de droite (voir figure A) et, simultanément, soulevez l'encoche de gauche (voir figure B). Tirez ensuite l'étagère lentement. Contactez notre service après-vente si vous avez besoin d'aide.

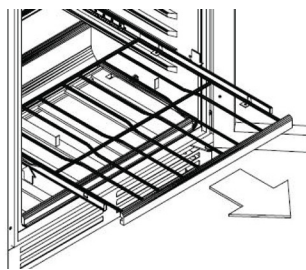

FIGURE A

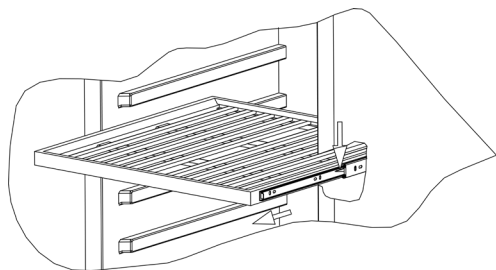
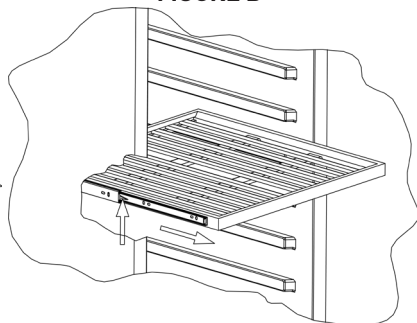

FIGURE B



ENTRETIEN ET MAINTENANCE

NETTOYAGE DE VOTRE REFROIDISSEUR À VIN

- Éteignez l'appareil, débranchez-le et retirez tous les éléments, y compris les étagères.
- Lavez les surfaces intérieures avec de l'eau tiède et une solution de bicarbonate de soude. La solution doit contenir environ 2 cuillères à soupe de bicarbonate de soude pour un litre d'eau.
- Lavez les étagères avec une solution de détergent doux.
- Essorez l'excès d'eau de l'éponge ou du chiffon lors du nettoyage de la zone des commandes ou de toute pièce électrique.
- Lavez l'extérieur de l'appareil avec de l'eau tiède et un détergent liquide doux. Rincez bien et essuyez avec un chiffon doux et propre.
- N'utilisez pas de laine d'acier ni de brosse métallique sur l'acier inoxydable. Celles-ci contamineront l'acier inoxydable avec des particules d'acier et de la rouille pourrait apparaître.

PANNE DE COURANT

- La plupart des pannes de courant sont corrigées en quelques heures et ne devraient pas affecter la température de votre appareil si vous réduisez le nombre d'ouvertures de la porte. Si l'alimentation doit être interrompue pendant une période prolongée, vous devez prendre les mesures appropriées pour protéger le contenu.

DÉPLACEMENT DE VOTRE REFROIDISSEUR À VIN

- Retirez tous les éléments.
- Fixez solidement avec du ruban adhésif tous les éléments amovibles (étagères) à l'intérieur de votre appareil.
- Fermez la porte avec du ruban adhésif.
- Assurez-vous que l'appareil reste en position verticale pendant le transport. Protégez également l'extérieur de l'appareil avec une couverture ou un article similaire.

CONSEILS D'ÉCONOMIE D'ÉNERGIE

- Le refroidisseur à vin doit être placé dans la zone la plus fraîche de la pièce, loin des appareils produisant de la chaleur et à l'abri de la lumière directe du soleil.

SYSTÈME DE FILTRATION AU CHARBON

Votre vin est un produit vivant qui respire à travers le bouchon de sa bouteille. Afin de préserver la qualité et le goût de vos grands vins, ils doivent être conservés à la température idéale et dans des conditions ambiantes appropriées.

Votre cave est équipée d'un système actif de filtration au charbon afin d'assurer la pureté de l'air, l'efficacité du refroidissement et de maintenir une armoire sans odeur pour le stockage de vos grands vins. L'ensemble du filtre est situé sur le panneau arrière à l'intérieur de votre cave.

Gardez à l'esprit que ce filtre doit être remplacé tous les 12 mois.

Pour acheter des filtres de remplacement, consultez le lien du site Web ou le code QR figurant sur la page de couverture de ce manuel.

Pour remplacer votre filtre :

- 1 Retirez les bouteilles de vin stockées sur les deux (2) étagères devant le filtre.
- 2 Retirez les étagères et mettez-les de côté pour les remettre en place une fois le filtre changé.
- 3 Tenez le filtre et tournez-le de 45 degrés dans le sens antihoraire, puis retirez-le.
- 4 Retirez le filtre existant et remplacez-le par un neuf.
- 5 Insérez le nouveau filtre dans l'orifice, puis tournez-le de 45 degrés dans le sens horaire.

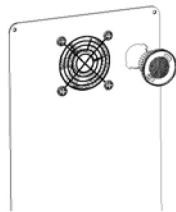

Tournez à gauche pour retirer le filtre

DÉPANNAGE

Vous pouvez résoudre facilement de nombreux problèmes courants liés aux cave à vin, ce qui vous permettra d'économiser le coût d'une éventuelle intervention. Essayez les suggestions ci-dessous pour voir si vous pouvez résoudre le problème avant de faire appel à un technicien.

PROBLÈME	CAUSE POSSIBLE
Le cave à vin ne fonctionne pas.	Non branché. Le disjoncteur s'est déclenché ou le fusible a sauté.
Le cave à vin ne refroidit pas.	La température du cave à vin est réglée sur "0".
Le compresseur se met en marche et s'arrête fréquemment.	Le serpentín du condenseur à l'arrière de l'appareil est sale. La température de la pièce est plus élevée que la normale. Une grande quantité d'aliments a été ajoutée au cave à vin. La porte est ouverte trop souvent. La porte n'est pas complètement fermée. Le réglage de la température n'est pas correct. Le joint de la porte n'est pas étanche. Le cave à vin n'est pas correctement dégagé. (5" sur les deux côtés et à l'arrière de l'appareil)
La lumière ne fonctionne pas.	Le disjoncteur ou le fusible de la maison s'est déclenché. Le cave à vin est débranché. L'ampoule a grillé (voir la section entretien pour la procédure de remplacement).
Vibrations.	Vérifiez que le cave à vin est de niveau.
Le cave à vin semble faire trop de bruit.	Le bruit de cliquetis peut provenir de l'écoulement du réfrigérant, ce qui est normal. À la fin de chaque cycle, vous pouvez entendre des gargouillis causés par le flux de réfrigérant dans votre cave à vin. La contraction et la dilatation des parois intérieures peuvent provoquer des bruits d'éclatement et de craquement. Le cave à vin n'est pas de niveau.
La porte ne se ferme pas correctement.	Le cave à vin n'est pas de niveau. Les portes ont été inversées et n'ont pas été correctement installées. Le joint est sale. Les étagères, bacs ou paniers sont mal positionnés.

VOS PRODUITS AVANTI GARANTIE

Agrafez votre reçu de vente ici. Une preuve de la date d'achat originale est nécessaire pour obtenir un service sous garantie.

CE QUI EST COUVERT – GARANTIE LIMITÉE D'UN AN

Avanti Products garantit que le produit est exempt de défauts de matériaux et/ou de fabrication pendant une période de douze (12) mois à compter de la date d'achat ou de livraison au propriétaire d'origine, selon la dernière de ces dates, dans des conditions d'utilisation normale. Cette garantie ne sera ni suspendue, ni prolongée, ni étendue pour quelque raison que ce soit, sauf indication spécifique dans ce document. Pendant cette période, Avanti Products, à sa discrétion, réparera ou remplacera toute pièce du produit qui s'avérerait défectueuse en raison de matériaux ou de fabrication sous une utilisation normale. Avanti Products vous fournira un produit raisonnablement similaire, soit neuf, soit remis à neuf en usine.

Tous les appareils Avanti d'une capacité de 3,5 pieds cubes ou moins doivent être apportés/ envoyés à un centre de service d'électroménagers pour réparation.

Pour une utilisation en location ou commerciale, la période de garantie est de 90 jours.

GARANTIE COMPLÈTE DE 30 JOURS (PLAQUES DE CUISSON UNIQUEMENT)

À compter de la date d'achat ou de livraison, sur les pièces en verre et les finitions en émail vitrifié, peintes ou en métal brillant.

COUVERTURE DE GARANTIE ÉTENDUE

- **Produits de réfrigération** : Du deuxième au cinquième année à compter de la date d'achat ou de livraison, selon la dernière de ces dates, le système scellé, y compris le compresseur, l'évaporateur, le condenseur et la tuyauterie, est couvert uniquement pour le remplacement des pièces sous une utilisation normale. Avanti Products fournira un compresseur de remplacement sans frais si une défaillance survient pendant cette période ; cependant, le client est responsable de tous les coûts de main-d'œuvre, de transport et de livraison. Pour une utilisation en location ou commerciale, la garantie limitée du compresseur est d'un an et neuf mois. Si le produit doit être transporté à un centre de service pour des réparations, tous les frais associés sont à la charge du client.
- **Produits de buanderie** : La cuve en plastique est couverte pendant 5 ans et la cuve en acier inoxydable est couverte pendant 7 ans à compter de la date d'achat ou de livraison, selon la dernière de ces dates, sous une utilisation normale. La couverture s'applique uniquement au remplacement des pièces; le client est responsable des coûts de main-d'œuvre et de transport.
- **Fours à micro-ondes** : Le tube magnétron est couvert du deuxième au septième année à compter de la date d'achat ou de livraison, selon la dernière de ces dates, sous une utilisation normale. La deuxième année inclut uniquement le remplacement des pièces, le client étant responsable des coûts de main-d'œuvre et de transport. De la troisième à la septième année, seule le remplacement du tube magnétron est couvert, excluant les frais de main-d'œuvre et de transport.
- **Cuisinières, plaques de cuisson, lave-vaisselle et autres produits** : Aucune garantie prolongée au-delà de la couverture standard d'un an.

EXCLUSIONS DE GARANTIE / CE QUI N'EST PAS COUVERT :

La couverture de garantie décrite dans ce document exclut tous les défauts ou dommages qui ne sont pas directement imputables à Avanti Products, y compris, sans limitation, un ou plusieurs des éléments suivants :

- Non-respect des codes d'électricité, de plomberie ou de construction en vigueur au niveau de l'État, de la localité, de la ville ou du comté.
- Cette garantie ne couvre pas les frais d'élimination, de retrait ou de désinstallation de l'appareil, y compris les frais de main-d'œuvre ou de transport associés. Le client est responsable de la mise au rebut ou du recyclage corrects de l'appareil conformément aux réglementations locales.
- Cette garantie ne couvre pas la livraison, l'installation ou la configuration de produits de remplacement sous garantie. Le client est responsable de tous les coûts associés, y compris les services de transport, de déballage et d'installation.

CONTINUED

- Forces externes, élémentaires et environnementales, y compris la pluie, le vent, le sable, les inondations, les incendies, les glissements de terrain, les températures glaciales, l'humidité excessive, l'exposition prolongée à l'humidité, la foudre, les surtensions, les défaillances structurelles et les cas de force majeure.
- Pertes de contenu de nourriture ou d'autres matériaux stockés en raison de la détérioration. Dommages accessoires ou consécutifs.
- Défaillance du produit s'il est utilisé à d'autres fins que celles prévues ou dans des conditions d'utilisation non normales.
- Les dommages esthétiques, y compris les rayures, les entailles, les bosses mineures ou d'autres problèmes de surface externe, doivent être signalés dans les 30 jours suivant la livraison pour être couverts.
- Frais d'expédition et de manutention associés au remplacement du produit.
- Réparations effectuées par des prestataires de services non autorisés.
- Pièces consommables (c.-à-d. ampoules, piles, filtres à air ou à eau, solutions de conservation, etc.)
- Décoloration, rouille ou oxydation des surfaces résultant d'environnements caustiques ou corrosifs, y compris, mais sans s'y limiter, des concentrations élevées de sel, une forte humidité ou une exposition à des produits chimiques.
- Les coûts des pièces et de la main-d'œuvre pour les éléments suivants ne seront pas considérés comme une garantie :
 - Revêtements d'armoire en plastique.
 - Ampoules et/ou boîtier en plastique.
 - Panneaux de porte intérieurs de micro-ondes, étagères de porte, rails de porte et/ou supports de porte.
 - Evaporateur perforé qui annule la garantie sur l'ensemble du système scellé.
- Les appels de service liés à un abus, une mauvaise utilisation, une alimentation électrique inadéquate, des accidents, un incendie, des inondations ou d'autres cas de force majeure.
- Les suppléments, y compris les appels de service en dehors des heures ouvrables, le week-end ou les jours fériés, les péages, les frais de traversée en ferry ou les frais de kilométrage pour les appels de service dans des zones éloignées.
- Les dommages résultant d'une tension inappropriée, de surtensions électriques ou de pannes de disjoncteurs ne sont pas couverts.
- La couverture de garantie prolongée ne s'applique pas à l'utilisation commerciale, locative ou professionnelle.
- Les dégâts des eaux résultant d'une installation incorrecte, de drains obstrués, de tuyaux d'alimentation qui fuient ou d'inondations externes ne sont pas couverts.
- Cette garantie ne s'applique pas en dehors des États-Unis continentaux.

En aucun cas, Avanti Products ne sera tenu responsable des dommages causés aux biens environnants, y compris les armoires, les planchers, les plafonds et autres structures et/ou objets autour du produit. Sont également exclus de cette garantie les rayures, les entailles, les bosses mineures et autres dommages esthétiques sur les surfaces externes et les pièces exposées ; les produits sur lesquels les numéros de série ont été modifiés, défigurés ou supprimés ; les visites de service pour l'éducation des clients ou les visites où le produit ne présente aucun problème ; la correction des problèmes d'installation (vous êtes seul responsable de toute structure et de tout réglage du produit, y compris toutes les installations électriques, de plomberie et/ou autres installations de raccordement, de la bonne fondation/du bon revêtement de sol et de toute modification, y compris, sans limitation, les armoires, les murs, les planchers, les étagères, etc., ainsi que la réinitialisation des disjoncteurs ou des fusibles.

PRODUIT HORS GARANTIE

Avanti Products n'a aucune obligation, légale ou autre, de vous accorder des concessions, y compris des réparations, des prorata ou le remplacement du produit, une fois cette garantie expirée.

© 2026 Avanti Products
The Legacy Companies,
Weston, FL 33331 U.S.A.
www.AvantiProducts.com

SERVICES DE RÉPARATION

La réparation n'est pas offerte par The Legacy Companies, LLC (« la Société »), (« TLC ») ou (« Legacy »).

Le remplacement n'est offert que dans le cadre de la garantie limitée de TLC.

The Legacy Companies, LLC (« la Société ») garantit que le produit est exempt de défauts de matériaux et/ou de fabrication.

Périodes de couverture de la garantie :

Avanti: Garantie limitée de 1 an

Modèle: WCF281ES / WCF282ED

Les produits défectueux peuvent être remplacés à la discrétion de TLC pendant une période de 1 an à compter de la date d'achat, selon celle qui est la plus tardive.

Après l'expiration de la garantie limitée, aucun produit ou pièce de remplacement ne sera offert.

Pour plus de détails sur la garantie et les réclamations : www.avantiproducts.com



Contact pour le service de garantie :

<https://www.avantiproducts.com/pages/product-registration>

avanti®

Frigorífico compacto de 4,4 pies cúbicos Manual de instrucciones

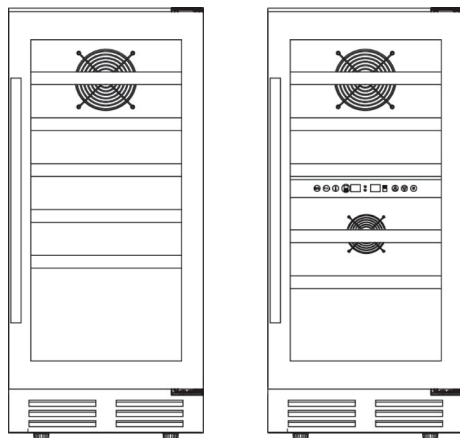

Modelos: WCF281E3SS / WCF282E3SD



Registre este y otros productos avanti® a través de nuestro sitio web:
<https://www.avantiproducts.com/pages/product-registration>
No es necesario registrar el producto para activar la garantía.

Salvaguardias importantes	2 - 3
Conexión eléctrica	4
Descripción general del producto	5
Antes del primer uso	6
Instalación de su enfriador de vinos	6
Instrucciones para armario empotrado	7
Inversión de puerta	8 - 9
Funcionamiento del frigorífico	10 - 11
Cuidado y mantenimiento	12
Solución de problemas	13
Garantía	14 - 15
Servicios de reparación	16

GUARDE ESTE MANUAL DE INSTRUCCIONES PARA FUTURAS CONSULTAS

SALVAGUARDIAS IMPORTANTES

Su seguridad y la de los demás son muy importantes. Hemos incluido muchos mensajes de seguridad importantes en este manual y en su aparato. Lea y obedezca siempre todos los mensajes de seguridad.



Este es el símbolo de alerta de seguridad. Este símbolo le alerta de peligros potenciales que pueden matarle o herirle a usted y a otras personas.

Todos los mensajes de seguridad irán seguidos del símbolo de alerta de seguridad y de las palabras "PELIGRO", "ADVERTENCIA" o "PRECAUCIÓN".



DANGER

Peligro significa que la inobservancia de esta indicación de seguridad puede provocar lesiones graves o incluso la muerte.



WARNING

Advertencia significa que si no se tiene en cuenta esta declaración de seguridad se pueden producir daños importantes en el producto, lesiones personales graves o la muerte.

CAUTION

Precaución significa que el incumplimiento de esta indicación de seguridad puede provocar lesiones personales leves o moderadas, o daños materiales o en el equipo.



DANGER

- Enchúfalo a una toma de corriente de 3 clavijas con toma de tierra, no quites la clavija de tierra, no utilices un adaptador ni un alargador.
- Vuelva a colocar todos los paneles antes de ponerlo en funcionamiento.
- Se recomienda disponer de un circuito separado que sirva únicamente a su refrigerador de bebidas. Utilice tomas de corriente que no puedan desconectarse mediante un interruptor o una cadena de tracción.
- No limpie nunca las piezas del aparato con líquidos inflamables. Estos vapores pueden crear peligro de incendio o explosión. Y no almacene ni utilice gasolina u otros vapores y líquidos inflamables cerca de éste o cualquier otro aparato. Los vapores pueden crear un peligro de incendio o explosión.
- Antes de proceder a las operaciones de limpieza y mantenimiento, asegúrese de que la línea de alimentación de la unidad está desconectada.
- No conecte ni desconecte el enchufe eléctrico con las manos mojadas.
- Desenchufe el aparato o desconéctelo de la corriente antes de limpiarlo o repararlo. De lo contrario, puede producirse una descarga eléctrica o la muerte.
- No intente reparar o sustituir ninguna pieza de su aparato a menos que se recomiende específicamente en este material. Cualquier otra reparación debe ser realizada por un técnico cualificado.



WARNING

- Utilice dos o más personas para mover e instalar el aparato. De lo contrario, podrían producirse lesiones en la espalda o de otro tipo.
- Para garantizar una ventilación adecuada de su aparato, éste debe estar completamente libre de obstáculos. Elija una zona bien ventilada con temperaturas superiores a 55 °F (13 °C) y por debajo del 90 °F (32 °C). Esta unidad debe instalarse en un lugar protegido de la intemperie, como el viento, la lluvia, las salpicaduras de agua o la luz solar. **Solo para uso en interiores. No apto para uso en exteriores.**
- El aparato no debe colocarse cerca de hornos, parrillas u otras fuentes de calor intenso.
- El aparato debe instalarse con todas las conexiones eléctricas, de agua y de desagüe de acuerdo con los códigos estatales y locales. Se requiere un suministro eléctrico estándar (115 V CA solamente, 60 Hz), debidamente conectado a tierra de acuerdo con el Código Eléctrico Nacional y los códigos y ordenanzas locales.
- No retuerza ni pellizque el cable de alimentación del aparato.
- El tamaño del fusible (o disyuntor) debe ser de 15 amperios.
- Es importante que el aparato esté nivelado para que funcione correctamente. Es posible que tenga que realizar varios ajustes para nivelarlo.

- Toda la instalación debe realizarse de acuerdo con los requisitos del código de fontanería local.
- Asegúrese de que los tubos no queden aprisionados, doblados o dañados durante la instalación.
- Compruebe si hay fugas después de la conexión.
- No permita nunca que los niños manejen el aparato, jueguen con él o gateen por su interior.
- No utilice productos de limpieza a base de disolventes ni abrasivos en el interior. Estos limpiadores pueden dañar o decolorar el interior.
- No utilice este aparato para fines distintos de los previstos.

⚡ ADVERTENCIA ⚡

El uso inadecuado del enchufe con conexión a tierra puede provocar riesgo de descarga eléctrica. Si el cable de alimentación está dañado, envíe una solicitud de servicio de garantía a través de nuestro sitio web en:

<https://avanti.thelegacycompanies.com/support/tickets/new>

- Lea todas las instrucciones antes de usar el Enfriador de Bebidas.
- **PELIGRO o ADVERTENCIA:** Riesgo de atrapamiento de niños.
- El atrapamiento y la asfixia de niños no son problemas del pasado. Los electrodomésticos desechados o abandonados siguen siendo peligrosos... incluso si "solo se quedarán en el garaje unos días".
- Antes de desechar su Enfriador de Bebidas antiguo: Quite la puerta. Deje los estantes en su lugar para que los niños no puedan entrar fácilmente.
- Nunca permita que los niños operen, jueguen con o se introduzcan dentro del electrodoméstico.
- Nunca limpie las piezas del electrodoméstico con líquidos inflamables. Los vapores pueden crear un peligro de incendio o explosión.
- No almacene ni use gasolina ni otros vapores y líquidos inflamables en las cercanías de este o de cualquier otro electrodoméstico. Los vapores pueden crear un peligro de incendio o explosión.
- Solo para uso doméstico en interiores. No use en exteriores ni en áreas expuestas al agua, la humedad, la lluvia, la humedad excesiva o temperaturas extremas (incluidos garajes, sótanos, porches o vehículos).



R600a
ISOBUTANE



FLAMMABLE LIQUID
LÍQUIDO INFLAMABLE
LIQUIDE INFLAMMABLE

CAUTION: Risk of fire or explosion due to flammable refrigerant used. Follow handling instructions carefully in compliance with U.S. government regulations.

ADVERTENCIA: Riesgo de incendio o explosión debido al refrigerante inflamable utilizado. Siga las instrucciones de manejo con cuidado, cumpliendo con las regulaciones del gobierno de EE. UU.

ATTENTION : Risque d'incendie ou d'explosion en raison du réfrigérant inflammable utilisé. Suivez attentivement les instructions de manipulation conformément aux règlements du gouvernement des États-Unis.

GUARDE ESTAS INSTRUCCIONES SOLO PARA USO DOMÉSTICO

CONEXIÓN ELÉCTRICA

El uso inadecuado del enchufe con toma de tierra puede provocar riesgo de descarga eléctrica. Si el cable de alimentación está dañado, hágalo sustituir por un centro de servicio técnico autorizado de Avanti Products.

Para su seguridad, este aparato debe estar correctamente conectado a tierra. El cable de alimentación de este aparato está equipado con un enchufe de tres clavijas que se acopla a las tomas de pared estándar de tres clavijas para minimizar la posibilidad de descarga eléctrica.

En ningún caso corte o retire la tercera clavija de toma de tierra del cable de alimentación suministrado.

Este aparato requiere una toma de corriente estándar de 115Voltios~/60Hz con toma de tierra de tres clavijas.

El cable debe fijarse detrás del aparato y no dejarse expuesto o colgando para evitar lesiones accidentales.

No desenchufe nunca el aparato tirando del cable de alimentación. Sujete siempre el enchufe con firmeza y tire recto hacia fuera del receptáculo.

No utilice alargadores con este aparato. Si el cable de alimentación es demasiado corto, solicite a un electricista o técnico cualificado que instale una toma de corriente cerca del aparato.

CABLE DE EXTENSIÓN

Debido a los riesgos potenciales de seguridad bajo ciertas condiciones, se recomienda encarecidamente que no utilice un cable de extensión con esta unidad. Sin embargo, si tiene que utilizar un cable alargador, es absolutamente necesario que sea un cable alargador de 3 hilos con toma de tierra, homologado por UL/CUL, que tenga un enchufe y una toma de corriente con toma de tierra y que la capacidad eléctrica del cable sea de 115 voltios y al menos 10 amperios.

PROTECTOR DE SOBRETENSIÓN

La mayoría de los aparatos eléctricos utilizan una serie de cuadros eléctricos de control para funcionar. Estas placas son muy susceptibles a las subidas de tensión y podrían dañarse o destruirse.

Si el aparato se va a utilizar en una zona o si su ciudad / país es propenso a subidas de tensión / apagones; se sugiere que utilice un protector contra sobretensiones para todos los aparatos eléctricos / electrodomésticos que utilice. El protector contra sobretensiones que elija debe tener un bloque de sobretensiones lo suficientemente alto como para proteger el aparato al que está conectado. Si tiene alguna duda sobre el tipo y el tamaño del protector contra sobretensiones que necesita, póngase en contacto con un electricista autorizado de su zona.

Los daños debidos a subidas de tensión no se consideran un defecto cubierto por el fabricante y anularán la garantía de su producto.

DESCRIPCIÓN GENERAL DEL PRODUCTO

¡Felicitaciones por su compra de un enfriador de vinos Avanti®!

WCF281E3SS (ZONA ÚNICA)

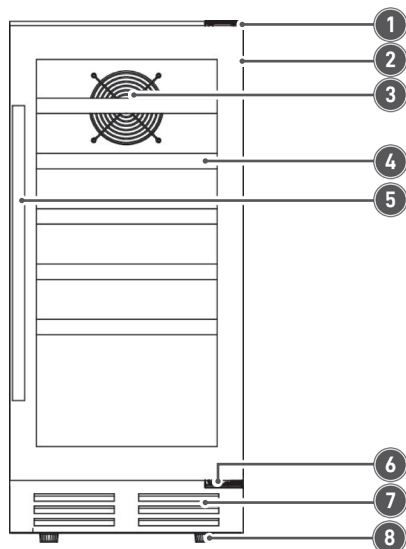

1. Bisagra superior
2. Puerta de vidrio
3. Ventilador interno
4. Estantes para vino (6 en total)
5. Asa
6. Bisagra inferior
7. Rejilla frontal
8. Patas niveladoras
9. Panel de control (no se muestra)

WCF282E3SD (ZONA DUAL)

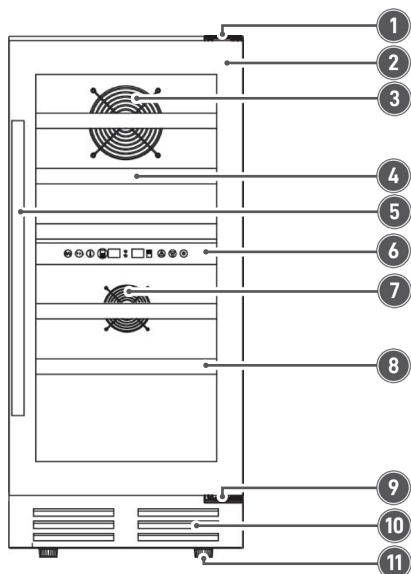

1. Bisagra superior
2. Puerta de vidrio
3. Ventilador interno (zona superior)
4. Estantes para vino (3 en total) zona superior
5. Asa
6. Panel de control (separador de zonas)
7. Ventilador interno (zona inferior)
8. Estantes para vino (3 en total) zona inferior
9. Bisagra inferior
10. Rejilla frontal
11. Patas niveladoras

(El producto puede estar sujeto a cambios sin previo aviso.)

ANTES DEL PRIMER USO

- Retire el embalaje exterior e interior.
- Verifique que tiene todas las piezas siguientes:

1	Manual de instrucciones
6	Estantes
1	Bisagras de acero inoxidable para inversión del giro de la puerta
1	Asa de acero inoxidable
3	Tapas de plástico y tornillos de bisagra

- Antes de conectar la unidad a la fuente de alimentación, déjela en posición vertical durante aproximadamente 2 horas. Esto reducirá la posibilidad de un mal funcionamiento en el sistema de enfriamiento debido a la manipulación durante el transporte.
- Limpie la superficie interior con agua tibia y un paño suave.

INSTALACIÓN DE SU ENFRIADOR DE VINOS

- Este aparato está diseñado para ser instalado de forma independiente o empotrado (totalmente encastrado).
- Coloque su vinoteca sobre un suelo que sea lo suficientemente resistente para soportarla cuando esté completamente cargada. Para nivelar su vinoteca, ajuste las patas niveladoras delanteras en la parte inferior de la unidad.
- Ubique la vinoteca lejos de la luz solar directa y de fuentes de calor (estufa, calentador, radiador, etc.). La luz solar directa puede afectar el revestimiento acrílico y las fuentes de calor pueden aumentar el consumo eléctrico. Las temperaturas ambientales extremadamente frías también pueden hacer que la unidad no funcione correctamente.
- Evite ubicar la unidad en áreas húmedas.
- Enchufe la vinoteca en un tomacorriente de pared exclusivo y debidamente instalado con conexión a tierra. Bajo ninguna circunstancia corte o retire la tercera clavija (tierra) del cable de alimentación. Cualquier pregunta relacionada con la alimentación y/o la conexión a tierra debe dirigirse a un electricista certificado o a un centro de servicio autorizado de Avanti Products.

INSTRUCCIONES PARA ARMARIO EMPOTRADO

Esta unidad está diseñada para instalación empotrada o independiente. Si planea usarla empotrada, siga los requisitos que se muestran a la derecha.

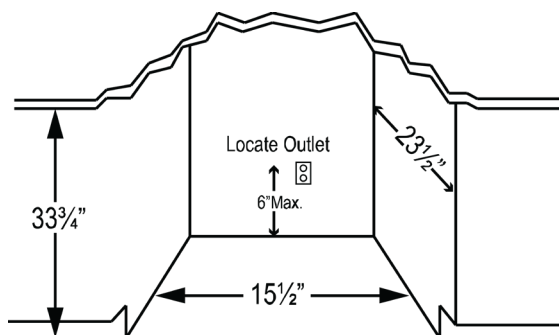

Dimensiones de la abertura del gabinete

	IN(min)	MM(min)
Ancho	15½	396
Profundidad	23½	600
Altura	33¾	858

Dimensiones de la unidad

	IN(min)	MM(min)
Ancho	15	380
Profundidad (con asa)	25	626
Altura	33¾	848

WCF281E3SS

WCF282E3SD

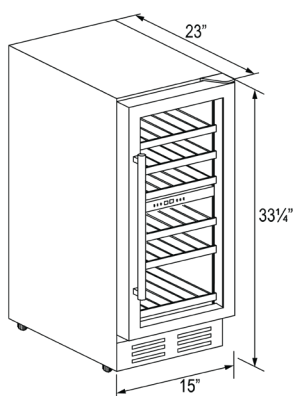
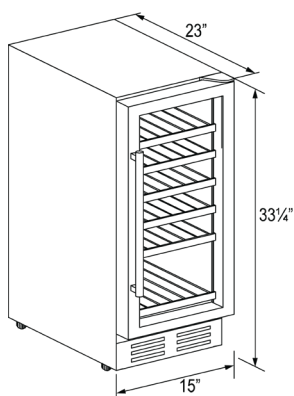

INVERSIÓN DE PUERTA

NOTA: Las ilustraciones de esta sección son solo de referencia. La apariencia de su unidad puede variar ligeramente, pero el procedimiento para invertir la puerta es el mismo.

Este electrodoméstico cuenta con una función de puerta reversible, que le permite configurar la dirección de apertura a la izquierda o a la derecha según sus preferencias. Siga los pasos a continuación para invertir la puerta.

Si lo prefiere, cambie la apertura de la puerta antes de instalar el aparato.

PRECAUCIÓN:

- Para su seguridad y para evitar daños, se recomienda encarecidamente que alguien lo ayude durante el proceso de inversión de la puerta..
- Antes de comenzar, asegúrese de que la unidad esté apagada y desconecte el enchufe de alimentación del tomacorriente.
- Durante el funcionamiento, el ángulo de inclinación de la unidad no debe superar los 45°. Si se excede, se recomienda mantenerla en posición vertical durante aproximadamente 12 horas antes de encenderla.

Paso 1

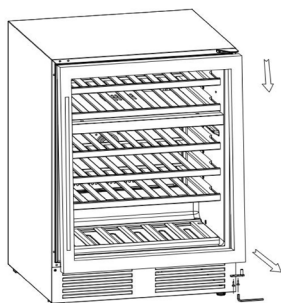

Sujete la puerta y afloje los dos tornillos inferiores de la bisagra inferior. Levante la puerta, retire el eje de la bisagra inferior y colóquela sobre una superficie acolchada para evitar daños y rayones.

Desconecte la tapa del orificio de la cerradura superior e insértela hasta la parte inferior.

Paso 2

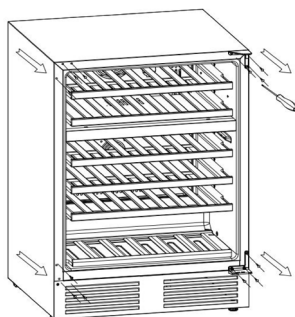

Afloje los 6 tornillos de las bisagras superior e inferior derechos. Retire las tapas de plástico del lado izquierdo de la unidad. Guárdelas para taponar los agujeros del lado derecho después de invertir la puerta.

Paso 3

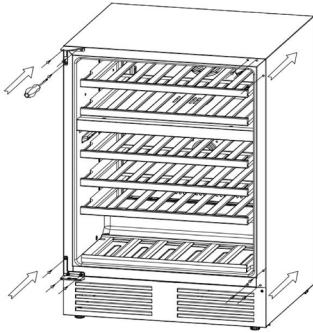

Instale la bisagra superior e inferior izquierda en la unidad.

Cubra los orificios de los tornillos de la bisagra del lado derecho con las 6 tapas de plástico.

Paso 4

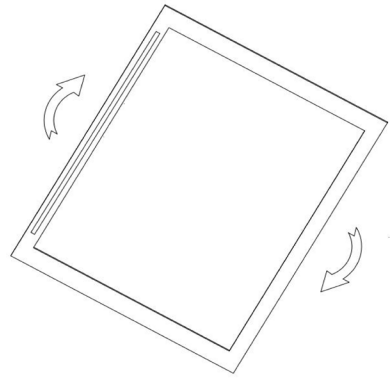

Gire la puerta 180° y colóquela sobre la bisagra superior del lado izquierdo, manteniéndola en posición cerrada.

Paso 5

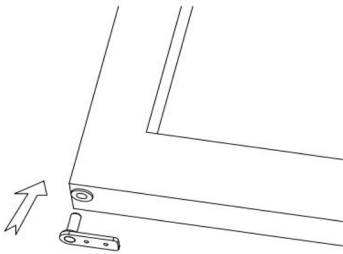

Inserte el eje de la bisagra en el orificio inferior de la puerta.

Paso 6

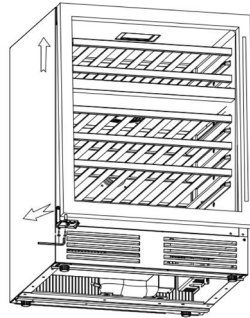

Empuje la puerta hacia adentro y asegúrese de que el eje de la bisagra esté en la posición correcta de la bisagra inferior.

Ajuste la puerta para asegurar que esté alineada con la unidad. Apriete los tornillos inferiores.

FUNCIONAMIENTO DE SU ENFRIADOR DE VINO

Se recomienda instalar la vinoteca en un lugar con una temperatura ambiente de entre 10 °C y 32 °C (50 °F y 90 °F). Si la temperatura ambiente es superior o inferior a la recomendada, el rendimiento de la unidad podría verse afectado. Por ejemplo, colocar la unidad en condiciones de frío o calor extremos puede provocar fluctuaciones en la temperatura interior. Es posible que no se alcance el rango de 5 °C a 18 °C (40 °F y 65 °F).

Temperaturas recomendadas para enfriar el vino		
Vinos tintos	58 - 65 °F	14 - 18 °C
Vinos secos/blancos	48 - 57 °F	10 - 13 °C
Vinos rosados	49 - 51 °F	9 - 11 °C
Vinos espumosos	40 - 47 °F	5 - 8 °C

Modelo: WCF281E3SS Zona única

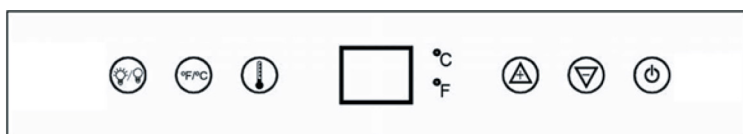

Modelo: WCF282E3SD Zona dual

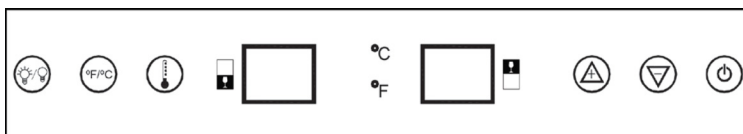

ENCENDIDO/APAGADO

Para apagar el aparato, presione el botón y manténgalo presionado durante 2 segundos.

AJUSTE DEL CONTROL DE TEMPERATURA

Puede seleccionar la configuración de visualización de temperatura de Fahrenheit a Celsius tocando el botón . El indicador de grados Fahrenheit o Celsius aparecerá en blanco en la ventana de visualización de temperatura.

MODELO: WCF281E3SS – ZONA ÚNICA – SOLO

Si desea cambiar la temperatura, configúrela pulsando el botón o . Primero, pulse el botón . Los números en la pantalla parpadearán. La temperatura que desee ajustar aumentará 1 °F o 1 °C si pulsa el botón una vez; por el contrario, disminuirá 1 °F o 1 °C si pulsa el botón una vez.

MODELO: WCF282E3SD – SOLO ZONA DUAL

El rango de temperatura de la zona inferior es de 13 °C a 18 °C (55 °F a 65 °F), ideal para la conservación de vinos blancos y tintos. El rango de temperatura de la zona superior es de 5 °C a 13 °C (40 °F a 55 °F), ideal para la conservación de vinos espumosos y blancos.

Si desea cambiar la temperatura, configúrela pulsando el botón o . Pulse el botón una vez para seleccionar la zona inferior y otra vez para seleccionar la zona superior. Los números en la pantalla parpadearán. La temperatura que desee ajustar aumentará 1 °F o 1 °C si pulsa el botón una vez; por el contrario, disminuirá 1 °F o 1 °C si pulsa el botón una vez.

NOTA: Si la unidad se desenchufa, si se pierde la energía o se apaga, debe esperar de 3 a 5 minutos antes de reiniciar la unidad. Si intenta reiniciar antes de este tiempo de espera, la vinoteca no arrancará.

Cuando utilice la vinoteca por primera vez o la reinicie después de haber estado apagada durante mucho tiempo, podría haber una variación de unos pocos grados entre la temperatura que seleccione y la indicada en la lectura del LED. Esto es normal y se debe a la duración del tiempo de activación. Una vez que la vinoteca esté funcionando durante unas horas, todo volverá a la normalidad.

ALMACENAMIENTO

Muchas botellas pueden diferir en tamaño y dimensiones. Como tal, el número real de botellas que podrá almacenar puede variar.

NOTA: Capacidad: Las capacidades de las botellas son máximos aproximados al almacenar botellas tradicionales Bordeaux de 750 ML e incluyen el almacenamiento a granel.

LUZ INTERIOR

- Puede encender o apagar la luz interior presionando el botón marcado 

ESTANTES EXTRAÍBLES CON RUEDAS

- Para evitar dañar la junta de la puerta, asegúrese de tener la puerta completamente abierta al sacar los estantes del compartimiento del riel.

- Para acceder fácilmente a las botellas, debes sacar los estantes aproximadamente la mitad del compartimiento del riel.

- Para retirar los estantes del riel, tire de cada estante aproximadamente 1/3 hacia afuera. Use un destornillador plano largo para presionar la muesca de plástico derecha, como se muestra en la Figura A, y al mismo tiempo levante la muesca de plástico izquierda, como se muestra en la Figura B. Luego, extraiga el estante lentamente. Si necesita ayuda, comuníquese con nuestro departamento de servicio técnico.



FIGURA A



FIGURA B

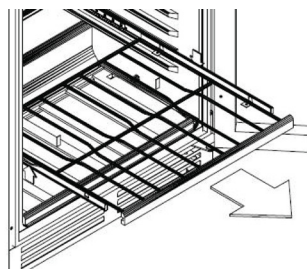

CUIDADO Y MANTENIMIENTO

LIMPIEZA DE SU VINOTECA

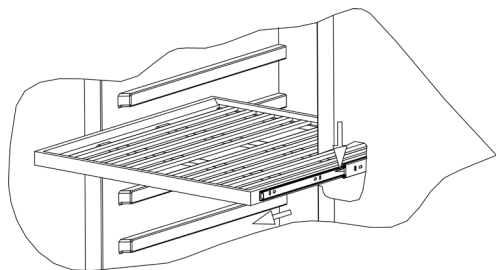
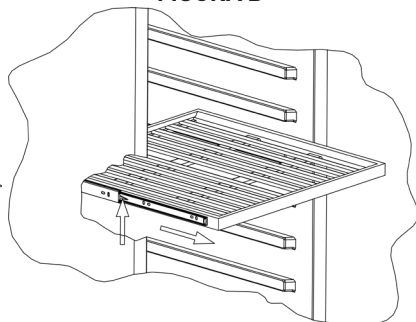
- Apague la unidad, desenchufe el aparato y retire todos los artículos, incluidos los estantes.
- Lave las superficies interiores con agua tibia y una solución de bicarbonato de sodio. La solución debe ser de aproximadamente 2 cucharadas de bicarbonato de sodio por un cuarto de galón de agua.
- Lave los estantes con una solución de detergente suave.
- Escorra el exceso de agua de la esponja o paño cuando limpie el área de los controles o cualquier parte eléctrica.
- Lave el gabinete exterior con agua tibia y un detergente líquido suave. Enjuague bien y seque con un paño limpio y suave.
- No utilice lana de acero ni cepillos de acero en el acero inoxidable. Estos contaminarán el acero inoxidable con partículas de acero y podría producirse oxidación.

FALLA DE ENERGÍA

- La mayoría de las fallas de energía se corrigen en unas pocas horas y no deberían afectar la temperatura de su aparato si minimiza la cantidad de veces que se abre la puerta. Si la energía va a estar cortada durante un período de tiempo más prolongado, debe tomar las medidas adecuadas para proteger su contenido.

TRASLADO DE SU VINOTECA

- Retire todos los artículos.
- Sujete firmemente con cinta todos los elementos sueltos (estantes) dentro de su aparato.
- Cierre la puerta con cinta adhesiva.
- Asegúrese de que el aparato permanezca seguro en posición vertical durante el transporte. Proteja también el exterior del aparato con una manta o un artículo similar.

CONSEJOS PARA AHORRAR ENERGÍA

- La vinoteca debe ubicarse en el área más fresca de la habitación, lejos de aparatos que produzcan calor y fuera de la luz solar directa.

SISTEMA DE FILTRACIÓN DE CARBÓN

Su vino es un objeto vivo que respira a través del corcho de su botella. Para preservar la calidad y el sabor de sus finos vinos, estos deben almacenarse a la temperatura y condiciones ambientales ideales.

Su cava está equipada con un sistema de filtración de carbón activo para asegurar la pureza del aire, la eficiencia del enfriamiento y para mantener un gabinete libre de olores para el almacenamiento de sus finos vinos. El conjunto del filtro se encuentra en el panel posterior dentro de su cava.

Tenga en cuenta que este filtro debe cambiarse cada 12 meses.

Para comprar filtros de repuesto, consulte el enlace del sitio web o el código QR en la primera página de este manual.

Para reemplazar su filtro:

- 1 Retire las botellas de vino almacenadas en los dos (2) estantes frente al filtro.
- 2 Retire los estantes y guárdelos para volver a colocarlos una vez que haya cambiado el filtro.
- 3 Sujete el filtro y gírelo 45 grados en sentido contrario a las agujas del reloj y luego extráigalo.
- 4 Retire el filtro existente y reemplácelo por uno nuevo.
- 5 Coloque el nuevo filtro en el orificio y luego gírelo 45 grados en el sentido de las agujas del reloj.

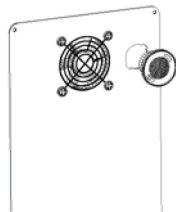

Gire a la izquierda para eliminar el filtro

SOLUCIÓN DE PROBLEMAS

Usted puede resolver fácilmente muchos problemas comunes de los frigoríficos-congeladores, ahorrándole el coste de una posible llamada al servicio técnico. Pruebe las siguientes sugerencias para ver si puede resolver el problema antes de llamar al servicio técnico.

PROBLEMA	POSIBLE CAUSA
El vinoteca no funciona.	No está enchufado. Se ha disparado el disyuntor o se ha fundido el fusible.
El vinoteca no enfría.	El control de temperatura del vinoteca está en "0".
El compresor se enciende y apaga con frecuencia.	La bobina del condensador de la parte posterior de la unidad está sucia. La temperatura ambiente es más alta de lo normal. Se ha añadido una gran cantidad de alimentos al frigorífico. La puerta está abierta con demasiada frecuencia. La puerta no está completamente cerrada. El control de temperatura no está ajustado correctamente. La junta de la puerta no sella correctamente. El refrigerador no tiene los espacios libres correctos. (5" a ambos lados y parte trasera de la unidad)
La luz no funciona.	El disyuntor o fusible de la vivienda se ha disparado. El vinoteca está desenchufado. La bombilla se ha fundido (consulte el procedimiento de sustitución en la sección de mantenimiento).
Vibraciones.	Compruebe que el vinoteca está nivelado.
El vinoteca parece hacer demasiado ruido.	El ruido de traqueteo puede provenir del flujo del refrigerante, lo cual es normal. Al finalizar cada ciclo, es posible que oiga gorgoteos causados por el flujo de refrigerante en el frigorífico. La contracción y dilatación de las paredes interiores pueden provocar ruidos de chasquidos y crujidos. El frigorífico no está nivelado.
La puerta no se cierra correctamente.	El frigorífico no está nivelado. Las puertas estaban invertidas y mal instaladas. La junta está sucia. Los estantes, cubos o cestas están fuera de su sitio.

SUS PRODUCTOS AVANTI GARANTÍA

Engrape aquí el recibo de compra. Se necesita un comprobante de la fecha de compra original para obtener el servicio de garantía.

QUÉ CUBRE – GARANTÍA LIMITADA DE UN AÑO

Avanti Products garantiza que el producto está libre de defectos en materiales y/o mano de obra por un período de doce (12) meses a partir de la fecha de compra o entrega al propietario original, lo que ocurra más tarde, bajo uso normal. Esta garantía no se suspenderá, ampliará ni extenderá por ninguna razón, a menos que se describa específicamente en este documento. Durante este período, Avanti Products, a su elección, reparará o reemplazará cualquier parte del producto que resulte defectuosa en materiales o mano de obra bajo uso normal. Avanti Products le proporcionará un producto razonablemente similar que sea nuevo o reacondicionado de fábrica. Todos los electrodomésticos Avanti con una capacidad de 3.5 pies cúbicos o menos deben ser llevados/enviados al centro de servicio de electrodomésticos para su reparación.

Para uso en alquiler o comercial, el período de garantía es de 90 días.

GARANTÍA COMPLETA DE 30 DÍAS (SOLO PARA ENCIMERAS)

A partir de la fecha de compra o entrega, en piezas de vidrio y acabados de esmalte porcelanizado, pintados o de metal brillante.

COBERTURA DE GARANTÍA EXTENDIDA

- **Productos de refrigeración:** Desde el segundo hasta el quinto año a partir de la fecha de compra o entrega, lo que ocurra más tarde, el sistema sellado, incluyendo el compresor, evaporador, condensador y tuberías, está cubierto únicamente para el reemplazo de piezas bajo uso normal. Avanti Products proporcionará un compresor de reemplazo sin costo si ocurre una falla dentro de este período; sin embargo, el cliente es responsable de todos los costos de mano de obra, transporte y envío. Para uso en alquiler o comercial, la garantía limitada del compresor es de un año y nueve meses. Si el producto requiere transporte a un centro de servicio para reparaciones, todos los costos asociados son responsabilidad del cliente.
- **Productos de lavandería:** La tina de plástico está cubierta por 5 años y la tina de acero inoxidable está cubierta por 7 años a partir de la fecha de compra o entrega, lo que ocurra más tarde, bajo uso normal. La cobertura aplica únicamente al reemplazo de piezas; el cliente es responsable de los costos de mano de obra y transporte.
- **Hornos de microondas:** El tubo magnetrón está cubierto desde el segundo hasta el séptimo año a partir de la fecha de compra o entrega, lo que ocurra más tarde, bajo uso normal. El segundo año incluye únicamente el reemplazo de piezas, siendo el cliente responsable de los costos de mano de obra y transporte. Del tercer al séptimo año, solo se cubre el reemplazo del tubo magnetrón, excluyendo los costos de mano de obra y transporte.
- **Estufas, encimeras, lavavajillas y otros productos:** No cuentan con garantía extendida más allá de la cobertura estándar de un año.

EXCLUSIONES DE GARANTÍA / LO QUE NO ESTÁ CUBIERTO:

La cobertura de garantía descrita en este documento excluye todos los defectos o daños que no sean directamente responsabilidad de Avanti Products, incluyendo, sin limitación, uno o más de los siguientes:

- Incumplimiento de los códigos eléctricos, de plomería o de construcción estatales, locales, de la ciudad o del condado correspondientes.
- Esta garantía no cubre el costo de eliminación, remoción o desinstalación del electrodoméstico, incluidos los costos asociados de mano de obra o transporte. El cliente es responsable de desechar o reciclar adecuadamente la unidad de acuerdo con las regulaciones locales.
- Esta garantía no cubre la entrega, instalación o configuración de productos de reemplazo garantizados. El cliente es responsable de los costos asociados, incluidos los servicios de transporte, desembalaje e instalación.
- Fuerzas externas, elementales y ambientales, incluidas la lluvia, el viento, la arena, las inundaciones, los incendios, los deslizamientos de tierra, las temperaturas bajo cero, la humedad excesiva, la exposición prolongada a la humedad, los rayos, las subidas de tensión, las fallas estructurales y los casos fortuitos.

CONTINUED

- Pérdidas de contenido de alimentos u otros materiales almacenados debido al deterioro. Daños incidentales o consecuentes.
- Falla del producto si se utiliza para un fin distinto al previsto o si no se utiliza con normalidad.
- Los daños estéticos, incluidos rayones, muescas, abolladuras menores u otros problemas en la superficie externa, deben informarse dentro de los 30 días posteriores a la entrega para que estén cubiertos.
- Costos de envío y manipulación asociados con el reemplazo del producto. Reparaciones realizadas por proveedores de servicios no autorizados.
- Piezas consumibles (es decir, bombillas, baterías, filtros de aire o agua, soluciones de conservación, etc.)
- Decoloración, óxido u oxidación de las superficies como resultado de entornos cáusticos o corrosivos, incluidos, entre otros, altas concentraciones de sal, alta humedad o exposición a sustancias químicas.
- Los costos de piezas y mano de obra de lo siguiente no se considerarán como garantía: Revestimientos de plástico para gabinetes.
 - Bombillas y/o carcasa de plástico.
 - Paneles interiores de puertas de microondas, estantes de puertas, rieles de puertas y/o soportes de puertas.
 - Evaporador perforado que anula la garantía del sistema sellado completo.
 - Llamadas de servicio relacionadas con abuso, mal uso, suministro eléctrico inadecuado, accidentes, incendios, inundaciones u otros casos fortuitos.
- Recargos, incluidas las llamadas de servicio fuera de horario, en fines de semana o feriados, peajes, cargos por viajes en ferry o gastos de kilometraje por llamadas de servicio a áreas remotas.
- No se cubren los daños resultantes de voltaje inadecuado, sobretensiones eléctricas o fallas de disyuntores.
- La cobertura de la garantía extendida no se aplica al uso comercial, de alquiler o empresarial.
- No se cubren los daños por agua resultantes de una instalación incorrecta, desagües obstruidos, mangueras de suministro con fugas o inundaciones externas.
- Esta garantía no se aplica fuera de los EE. UU. continentales.

En ningún caso Avanti Products tendrá responsabilidad alguna por daños a la propiedad circundante, incluidos gabinetes, pisos, cielorrasos y otras estructuras u objetos alrededor del producto. También se excluyen de esta garantía los rayones, muescas, abolladuras menores y otros daños cosméticos en superficies externas y piezas expuestas; productos en los que se hayan alterado, desfigurado o eliminado los números de serie; visitas de servicio para informar al cliente o visitas en las que no haya ningún problema con el producto; corrección de problemas de instalación (usted es el único responsable de cualquier estructura y configuración del producto, incluidas todas las instalaciones eléctricas, de plomería y/u otras instalaciones de conexión, de la instalación de cimientos/pisos adecuados y de cualquier alteración, incluidas, entre otras, gabinetes, paredes, pisos, estanterías, etc., así como el restablecimiento de disyuntores o fusibles.

PRODUCTO FUERA DE GARANTÍA

Avanti Products no tiene obligación, por ley o de otro tipo, de brindarle concesiones, incluidas reparaciones, prorateo o reemplazo del producto, una vez que esta garantía haya expirado.

© 2026 Avanti Products
The Legacy Companies,
Weston, FL 33331 U.S.A.
www.AvantiProducts.com

SERVICIOS DE REPARACIÓN

La reparación no es ofrecida por The Legacy Companies, LLC («la Compañía»), («TLC») o («Legacy»). El reemplazo se ofrece únicamente bajo la garantía limitada de TLC. The Legacy Companies, LLC («la Compañía») garantiza que el producto está libre de defectos de materiales y/o mano de obra.

Períodos de cobertura de la garantía:

Avanti: Garantía limitada de 1 año

Modelo: WCF281ES / WCF282ED

Los productos defectuosos pueden ser reemplazados a discreción de TLC durante un período de 1 año a partir de la fecha de compra, según la que sea más tardía.

Después de que expire la garantía limitada, ya no se ofrecerán productos o piezas de reemplazo.

Para más detalles sobre la garantía y reclamos: www.avantiproducts.com



Contacto para servicio de garantía:

<https://www.avantiproducts.com/pages/product-registration>

