



TIMBERLAKE

Modello: # 65314

CASITA DE JUEGO

Manual del usuario & Instrucciones de montaje

MANUFACTURED BY:
Backyard Discovery
3305 Airport Drive
Pittsburg, KS 66762
800-856-4445



ADVERTENCIA

Requiere Asamblea por un Adultos.

No adecuado para niños menores de dos años debido a puntas afiladas y piezas pequeñas.



¡SERVICIOS DE INSTALACIÓN DISPONIBLES!*

¿Necesitas Ayuda?

Deje que nuestro equipo de profesionales maneje la instalación para usted!

GOCONFIGURE
888-888-5424

*Servicios de instalación están disponibles sólo para los clientes de EE.UU.

tiempo promedio de montaje de 2 personas



el tiempo de montaje puede variar según el nivel de habilidad

Before you begin

FOR QUICK & EASY ASSEMBLY
FIND 3D INSTRUCTIONS FOR THIS PRODUCT IN

BILT.®

DOWNLOAD THE FREE APP



Para el manual de la asamblea más actualizado,
para registrar su juego o pedir repuestos por favor visite
www.backyarddiscovery.com

Guarda este manual de ensamblaje para referencia futura en caso de que necesite pedir piezas de repuesto.

Para obtener instrucciones en español, visite www.backyarddiscovery.com • Per le istruzioni in italiano, visitare www.backyarddiscovery.com
Für Anweisungen auf Deutsch, besuchen Sie www.backyarddiscovery.com • Ga naar www.backyarddiscovery.com voor instructies in het Nederlands
Pour des instructions en français, visitez www.backyarddiscovery.com

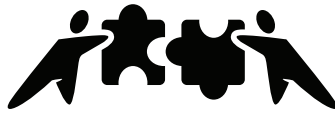

GOCONFIGURE
Putting it all together for you

¡SERVICIOS DE INSTALACIÓN DISPONIBLES!

¿Necesitas Ayuda?

Deje que nuestro equipo de profesionales maneje la instalación para usted!

GOCONFIGURE
888-888-5424

Con Go Configure, le traemos 18 años de experiencia as su puerta. Nosotros atendemos una amplia serie de productos de interior y productos de recreación al aire libre que la mayoría de los consumidores no tienen el tiempo o la capacidad de entregar o instalar ellos mismos.

Nosotros hacemos el levantamiento pesado, para que usted no tenga que.

- 18+ Años de Experiencia Atendiendo Comerciante de Caja Grande y Consumidores Directos
- Técnico altamente Cualificado, Especializado, Cortés, Profesional del servicios
- Más de 140,000 Instalaciones Anual
- Servicio de Guante Blanco

- Satisfacción Garantizada
- Citas flexibles, incluyendo los fines de semanas
- Cobertura a través de la nación

Para más información Visite www.goconfigure.com!

****Servicios de instalación están disponibles sólo para los clientes de EE.UU.***

STOP PARE

Missing A Part?

**CALL US BEFORE GOING
BACK TO THE STORE!**

The store where you made your purchase
does not stock parts for this item.

If you have assembly questions or if you need parts,
whether they are missing or damaged

Call Toll-Free Help Line or visit www.backyarddiscovery.com

¡LLÁMENOS ANTES DE REGRESAR A LA TIENDA!

La tienda donde realizó la compra no almacena piezas de este producto.

Si tiene preguntas sobre el ensamblaje o si necesita piezas debido a que
faltan o están dañadas

llame gratis a la línea de ayuda

1-800-856-4445

PLEASE READ THIS BEFORE STARTING ASSEMBLY

POR FAVOR LEA ESTAS INSTRUCCIONES ANTES DE COMENZAR EL ENSAMBLAJE

- READ THE ASSEMBLY MANUAL COMPLETELY, PAYING SPECIAL ATTENTION TO THE IMPORTANT TIPS AND SAFETY INFORMATION.
- AFTER YOU HAVE READ THE ASSEMBLY MANUAL, YOU WILL BE ABLE TO DECIDE IF YOU NEED PROFESSIONAL HELP TO COMPLETE THE ASSEMBLY OF THE STRUCTURE.
- SEPARATE AND IDENTIFY ALL PARTS TO MAKE SURE THAT YOU HAVE ALL OF THE PARTS LISTED.
- IF YOU CAN'T FIND ALL OF THE PARTS, CHECK THE PACKING MATERIAL. SMALL PARTS MAY HAVE FALLEN INTO IT DURING SHIPMENT.
- IF YOU HAVE PROBLEMS WITH THE ASSEMBLY OR IF ANY PART IS MISSING OR DAMAGED, PLEASE CALL THE HELP LINE **1-800-856-4445 OR VISIT www.backyarddiscovery.com**
- LEA EL MANUAL DE ENSAMBLAJE COMPLETAMENTE, PRESTANDO ESPECIAL ATENCIÓN A LOS CONSEJOS ÚTILES IMPORTANTES Y A LA INFORMACIÓN SOBRE SEGURIDAD.
- DESPUÉS DE QUE HAYA LEÍDO EL MANUAL DE ENSAMBLAJE, PODRÁ DECIDIR SI NECESITA AYUDA PROFESIONAL PARA EFECTUAR EL ENSAMBLAJE DE LA ESTRUCTURA.
- SEPARE E IDENTIFIQUE TODAS LAS PIEZAS PARA COMPROBAR QUE DISPONE DE TODAS LAS PARTES INDICADAS.
- SI NO PUEDE ENCONTRAR TODAS LAS PIEZAS, REVISE EL MATERIAL DE EMPAQUE. ES POSIBLE QUE ALGUNAS PIEZAS PEQUEÑAS PUEDAN HABERSE CAÍDO ALLÍ DURANTE EL ENVÍO.
- MANTÉNGASE ALEJADO DE LOS NIÑOS MENORES A LA EDAD RECOMENDADA.
- SI TIENE PROBLEMAS CON EL ENSAMBLAJE O SI ALGUNA PIEZA FALTA O ESTÁ DAÑADA, LLAME A LA LÍNEA DE AYUDA AL **1-800-856-4445 O VISITE www.backyarddiscovery.com**

PLEASE HAVE THE FOLLOWING INFORMATION WHEN YOU MAKE YOUR CALL:

- 1 – MODEL NUMBER OF THE PRODUCT LOCATED ON THE FRONT OF THE ASSEMBLY MANUAL
- 2 – DESCRIPTION OF THE PART FROM THE PARTS LIST

POR FAVOR TENGA VISIBLE LA SIGUIENTE INFORMACIÓN CUANDO LLAME:

- 1 - NÚMERO DE MODELO DEL PRODUCTO QUE SE ENCUENTRA UBICADO AL FRENTE DEL MANUAL DE ENSAMBLAJE
- 2 - DESCRIPCIÓN DE LA PIEZA QUE SE ENCUENTRA EN LA LISTA DE PIEZAS

Manual del propietario de la casita de juegos

Estimado cliente:

Lea este folleto completamente antes de comenzar el proceso de ensamblaje.

El juguete se recomienda para el uso de niños de 2 años a 10 años. Las estructuras no están diseñadas para uso público. La empresa no garantiza ninguna de sus estructuras residenciales que estén sujetas a uso comercial tales como: Guardería, preescolar, jardín de infancia, parque recreativo, o cualquier aplicación comercial similar.



ADVERTENCIA: Este símbolo destaca importantes instrucciones de seguridad las cuales, si no se siguen, podrían poner en peligro su seguridad personal o la de sus niños, y/o dañar su propiedad. DEBERÁ leer y seguir todas las instrucciones de este manual antes de intentar utilizar esta casita de juegos.



ADVERTENCIA: Los niños **NO** deben utilizar esta casita de juegos hasta que la unidad haya sido completamente ensamblada e inspeccionada por un adulto para asegurarse que la unidad se haya instalado y anclado adecuadamente.

Siga todas las recomendaciones que se mencionan a continuación. No hacerlo puede ocasionar que se anule la garantía y/o violaciones a la seguridad que podrían resultar en lesiones graves. Este manual contiene información útil referente a la preparación para el ensamblaje, el procedimiento de instalación y los requisitos de mantenimiento. Recuerde siempre la seguridad de sus niños a medida que construye la estructura para juegos y cuando sus niños jueguen en ella. Antes de que sus niños jueguen en la unidad, repase las instrucciones de utilización con ellos para contribuir a su seguridad.

CONSERVE ESTAS INSTRUCCIONES PARA REFERENCIA FUTURA. MANTÉNGALAS EN UN LUGAR SEGURO DONDE PUEDA REFERIRSE A ELLAS SEGÚN SEA NECESARIO. PARA PROPORCIONARLE UN SERVICIO MÁS EFICAZ, ES NECESARIO QUE SUMINISTRE EL(LOS) NÚMERO(S) DE PIEZA(S) CUANDO PIDA REPUESTOS.

Para sus archivous:

CONSERVE ESTAS INSTRUCCIONES PARA REFERENCIA FUTURA. MANTÉNGALAS EN UN LUGAR SEGURO DONDE PUEDA REFERIRSE A ELLAS SEGÚN SEA NECESARIO. PARA PROPORCIONARLE UN SERVICIO MÁS EFICAZ, ES NECESARIO QUE SUMINISTRE EL(LOS) NÚMERO(S) DE PIEZA(S) CUANDO PIDA REPUESTOS.

Lugar donde lo compró: _____

Fecha de compra: _____

Fecha de instalación: _____

Instalado por: _____

Grape el recibo aquí

Sales Receipt		
Store Name		
Max Street		
Hill Country, USA		
110022	870 Payne	5555
220011	870 Marquette	55
330044	870 Green	555
440033	870 Oakwood	555
Total		5555

Thank You For Shopping With Us

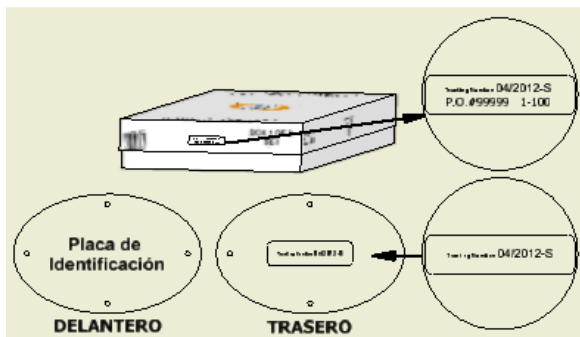

Etiqueta de referencia del número de seguimiento

Seguimiento de número de identificación en la caja y parte posterior de la placa de identificación se incluyen para fines de seguimiento relacionados con las reclamaciones de garantía.

Manual del propietario de la casita de juegos

Refiérase a la sección de Ensamblaje del Manual de ensamblaje para conocer la altura máxima de caída.

Ubicación de la casita de juegos

1. *La casita de juegos está diseñada para instalarse sobre una superficie nivelada por parte de un adulto con un ayudante adulto. Colóquela en un área plana del patio para minimizar la preparación del terreno.*
2. *Elija una ubicación nivelada para la casita. Esto puede disminuir la posibilidad de que la casita se vuelque y la pérdida de material de relleno suelto de la superficie que puedan arrastrar las lluvias intensas.*
3. *Coloque el juego a no menos de 6 pies (1.8 m) de cualquier estructura u obstrucción tal como una cerca, garaje, casa, ramas colgantes, cuerdas para ropa o cables eléctricos.*
4. *Es buena idea colocar la casita de juegos en un área que sea conveniente para que los adultos observen a los niños mientras juegan.*
5. *Cree un lugar sin obstáculos que pudiesen ocasionar lesiones, como ramas colgantes bajas, cables elevados, tocones de árboles o raíces, rocas grandes, ladrillos y concreto. Proporcionamos sugerencias adicionales en la sección Superficie sugerida para la zona de recreación.*
6. *No construya la casita de juegos sobre el material de revestimiento.*

Superficie sugerida para la zona de recreación

- ❑ *El equipo de la zona de recreación nunca deberá colocarse en superficies duras tales como concreto o asfalto.*
- ❑ *No coloque material de revestimiento sobre superficies duras tales como concreto o asfalto.*
- ❑ *La cubierta inerte de corteza desmenuzada, virutas de madera, arena fina y gravilla fina se añaden como material de absorción de impactos después del ensamblaje. Si se utilizan adecuadamente, estos materiales pueden absorber parte del impacto de la caída de un niño.*
- ❑ *Todos los materiales de la superficie deben extenderse un mínimo de 6 pies (1.8 m) alrededor del área de juegos.*
- ❑ *No coloque el material de revestimiento hasta después de que la unidad esté totalmente construida. La unidad de juegos no debe construirse sobre el material de revestimiento.*
- ❑ *Utilice algún tipo de contención, tal como cavar alrededor del perímetro o rodearlo con bordes paisajísticos.*
- ❑ *La instalación de baldosas de caucho o las superficies para verter en el sitio (distintas de los materiales de relleno sueltos) generalmente requieren el concurso de un profesional y no son proyectos de bricolaje.*
- ❑ *Debe utilizar materiales de revestimiento de zonas de recreación (distintos de los materiales de relleno sueltos) que cumplan con las normas de seguridad COLOCAR DE SU LOCALIDAD.*

Manual del propietario de la casita de juegos

El siguiente cuadro explica la altura de caída en pies y metros desde la cual no se debe esperar una lesión a la cabeza que ponga en peligro la vida

Alturas críticas en pies (m) de los materiales probados

Material	Profundidad sin comprimir			Profundidad comprimida a 9" (228mm)
	6" (152mm)	9" (228mm)	12" (304mm)	
Virutas de madera	7' (2.13m)	10' (3.05m)	11' (3.35m)	10' (3.05m)
Doble capa de cubierta inerte de corteza desmenuzada	6' (1.83m)	10' (3.05m)	11' (3.35m)	7' (2.13m)
Fibras de madera sintética	6' (1.83m)	7' (2.13m)	>12' (3.66m)	6' (1.83m)
Arena fina	5' (1.52m)	5' (1.52m)	9' (2.74m)	5' (1.52m)
Arena gruesa	5' (1.52m)	5' (1.52m)	6' (1.83m)	4' (1.22m)
Gravilla fina	5' (1.52m)	7' (2.13m)	10' (3.05m)	6' (1.83m)
Gravilla mediana	5' (1.52m)	5' (1.52m)	6' (1.83m)	5' (1.52m)
Neumáticos desmenuzados*	10-12' (3.0-3.6m)	N/A	N/A	N/A

Esta información proviene de pruebas efectuadas por laboratorios de prueba independientes en una muestra de 6 pulgadas (15.2 cm) de profundidad de neumáticos desmenuzados sin comprimir producidos por cuatro fabricantes. Las pruebas reportaron alturas peligrosas que varían desde 10 pies (3 m) hasta más de 12 pies (3.7 m). Se recomienda que las personas que deseen instalar neumáticos desmenuzados como superficie protectora soliciten la información de prueba del proveedor que muestre el alto crítico del material cuando se probó.

Instrucciones para el uso:



NOTA: La seguridad de su niño es nuestra preocupación fundamental. La observación de los siguientes puntos y advertencias disminuye la posibilidad de que ocurran lesiones graves o mortales. Revise estas reglas de seguridad regularmente con sus niños.

1. Se requiere supervisión en el sitio por parte de un adulto.
2. Indique a los niños que no deben escalar cuando la casita esté mojada.
3. Indique a los niños que nunca deben gatear sobre el techo de la casita de juegos.
4. Los padres deben hacer que los niños vistan apropiadamente con zapatos que ajusten bien. Ropa suelta, como bufandas y ponchos no se deben usar. Siempre despegar, atar o meter los cables y cordones en la ropa de los niños. Estas cosas pueden quedar atrapados en juegos infantiles y estrangular a un niño.
5. Instruya a los niños a no adjuntar elementos a los equipos que no están específicamente diseñados para su uso con el equipo (como cuerdas, tendedero de ropa, correas para mascotas, etc.)
6. Instruya a los niños a quitarse el casco de bicicleta o de otros deportes antes de jugar en el equipo del patio.

Manual del propietario de la casita de juegos

Instrucciones de mantenimiento:

1. *Revise todas las tuercas y pernos dos veces al mes durante la estación de uso, y apriete según sea necesario. (Pero no apriete tanto que raje la madera). Es particularmente importante que siga este procedimiento al comienzo de cada estación.*
2. *Engrase todas las partes móviles metálicas mensualmente durante el período de uso.*
3. *Revise todos los capuchones de pernos y bordes afilados dos veces al mes durante la estación de uso para cerciorarse de que estén en su lugar. Reemplace cuando sea necesario. Es especialmente importante hacer esto al comienzo de cada nueva estación.*
4. *Para las áreas oxidadas en elementos metálicos como los apoyos para las manos, soportes etc., lije y repinte utilizando una pintura que no tenga base de plomo y cumpla con los requisitos del Título 16 CRF Parte 1303. (En E.U.A.)*
5. *Las modificaciones no aprobadas por la parte responsable del cumplimiento pueden anular la autoridad del usuario para operar el equipo.*
6. *Inspeccione las piezas de madera mensualmente. Las fibras de la madera a veces se levantan en la estación seca ocasionando que aparezcan astillas. Es posible que necesite lijar ligeramente para mantener un ambiente de juego seguro. Si aplica tinte a la casita de juegos con regularidad, le ayudará a evitar arqueo/fisura severa y otros daños ocasionados por el clima.*
7. *Hemos aplicado un tinte transparente a base de agua a su unidad. Esto se hace por el color únicamente. Una o dos veces al año, según las condiciones del clima, deberá aplicar algún tipo de protección (sellador) a la madera de su unidad. Antes de la aplicación del sellador, lije ligeramente cualquier punto "áspero" de la casita de juegos. Tome nota que este es un requisito de su garantía.*
8. *Es muy importante edificar y mantener la casita de juegos en una ubicación nivelada. Cerciórese que la casita de juegos esté nivelada y alineada cada año o al principio de cada estación de juego.*
9. *Rastrille la superficie periódicamente para evitar la compactación y mantener las profundidades adecuadas.*
10. *Vuelva a instalar las piezas de plástico, tales como asientos de columpio o cualquier otro artículo que se retiraron de la estación fría.*

Instruccions para el desecho:

Cuando no desee utilizar más la casita de juegos, debe desmantelarse y desecharse de forma tal que no constituya un peligro considerable al momento en que se deseche la unidad.

Este empaquetado debe mantenerse, ya que contiene información importante!

APÉNDICE A

Información sobre los materiales de superficie de las zonas de recreación:

La siguiente información está tomada de la **Hoja de información de la Comisión de seguridad sobre productos al consumidor de Estados Unidos sobre materiales de superficie de las zonas de recreación**. También refiérase a la siguiente página Web para información adicional: www.cpsc.gov/cpscpub/pubs/323.html.

X3. SECCIÓN 4 DEL FOLLETO PARA LA SEGURIDAD DE LAS ÁREAS DE RECREACIÓN DOMÉSTICAS EN EXTERIORES DE LA COMISIÓN DE SEGURIDAD SOBRE PRODUCTOS AL CONSUMIDOR⁹.

X3.1 *Seleccione la superficie protectora*: Una de las cosas más importantes que puede hacer para disminuir la posibilidad de lesiones graves en la cabeza es colocar una superficie de protección para amortiguar los impactos debajo de la unidad de juegos y alrededor de ella. La superficie protectora debe aplicarse a una profundidad que sea adecuada a la altura del equipo de acuerdo con la especificación **F 1292** de ASTM. Hay diferentes tipos de superficie para elegir; con cualquier producto que escoja, siga estas pautas:

X3.1.1 *Materiales de relleno sueltos*:

X3.1.1.1 Mantenga una profundidad mínima de 9 pulgadas (22.9 cm) de materiales de relleno sueltos, tales como cubierta inerte/virutas de madera, fibras de madera sintética (EWF, por sus siglas en inglés) o cubierta inerte de caucho desmenuzado/reciclado para equipos de hasta 8 pies (2.4 m) de alto; y 9 pulgadas (22.9 cm) de arena o gravilla para equipos de hasta 5 pies (1.5 m) de alto. NOTA: Un nivel de relleno inicial de 12 pulgadas (30.5 cm) se comprimirá a aproximadamente 9 pulgadas (22.9 cm) de superficie con el tiempo. La superficie también se compacta, se desplaza y se asienta y debe rellenarse periódicamente para conservar al menos una profundidad de 9 pulgadas (22.9 cm).

X3.1.2 Utilice un mínimo de 6 pulgadas (15.2 cm) de superficie protectora para el equipo de recreación de menos de 4 pies (1.2 m) de alto. Si se conserva adecuadamente, debe ser suficiente. (En profundidades de más de 6 pulgadas [1.8 m]) el material protector se desplaza o se compacta muy fácilmente). NOTA: No instale el equipo de recreación doméstico sobre concreto, asfalto o cualquier otra superficie dura. Una caída a una superficie dura puede ocasionar una lesión grave al usuario del equipo. El césped y la tierra no se consideran superficies protectoras porque el desgaste y los factores ambientales pueden disminuir su efectividad para amortiguar los impactos. Las alfombras y los tapetes delgados por lo general no son superficies protectoras adecuadas. El equipo a nivel de tierra tales como las cajas de arena, la pared de actividades, la casa de juegos u otro equipo que no tenga una superficie de juegos elevada, no necesita superficie protectora.

X3.1.3 Utilice algún tipo de contención, tal como cavar alrededor del perímetro o rodearlo con bordes paisajísticos. No olvide tomar en cuenta el drenaje del agua.

X3.1.3.1 Revise y mantenga la profundidad del material de relleno suelto. Para conservar la cantidad adecuada de materiales de relleno sueltos, marque el nivel en los postes de soporte del equipo de recreación. De esa forma puede ver fácilmente cuándo deba rellenar y/o redistribuir la superficie.

X3.1.3.2 No coloque material de revestimiento suelto sobre superficies duras tales como concreto o asfalto.

X3.1.4 Superficies de vertido en el sitio o baldosas de caucho prefabricadas: Puede que esté interesado en utilizar materiales de revestimiento o de relleno sueltos, como baldosas de caucho o superficies que se vierten en el lugar.

X3.1.4.1 La instalación de estas superficies generalmente requieren el concurso de un profesional y no son proyectos de bricolaje.

X3.1.4.2 Revise la especificación de la superficie antes de adquirir este tipo de revestimiento. Pida al instalador/fabricante un informe que demuestre que el producto ha sido probado de acuerdo con la norma de seguridad ASTM **F 1292** de especificación estándar para atenuación de impactos en materiales de revestimiento dentro de la zona de uso de equipos de recreación. Este informe debe mostrar la altura específica para la cual la superficie debe

Manual del propietario de la casita de juegos

proteger contra lesiones graves en la cabeza. Esta altura debe ser igual o mayor que la altura de la caída, distancia vertical entre una superficie de juegos determinada (superficie elevada para ponerse de pie, sentarse o trepar) y la superficie protectora que se encuentra debajo, o su equipo de recreación.

X3.1.4.3 Revise la superficie protectora frecuentemente en busca de desgaste.

X3.1.5 Colocación: La colocación adecuada y el mantenimiento de la superficie protectora es esencial. Cerciórese de:

X3.1.5.1 Extender la superficie por lo menos 6 pies (1.8 m) con respecto al equipo en todas las direcciones.

¹¹Esta información ha sido extraída de las publicaciones CPSC "Revestimiento de las áreas de recreación — Guía de información técnica" y "Manual para la seguridad en las áreas de recreación públicas".

Preguntas mas frecuentes del Manual de ensamblaje de la unidad de juegos:

1. *¿Es necesario que el área donde se ubicará la casita de juegos esté nivelada? Sí. Backyard Discovery recomienda que la casita de juegos sea colocada en una superficie plana y nivelada para lograr una máxima seguridad y durabilidad. Cualesquiera estacas incluidas deberán utilizarse para fijarla firmemente a la tierra.*
2. *¿Cuál es el tamaño del área recomendado para la casita de juegos? Backyard Discovery recomienda un mínimo de 6' (seis pies) (1.8 m) de perímetro alrededor y por encima de la casita de juegos para mayor seguridad.*
3. *¿Cuál es el rango de edad adecuado para las casitas de juegos? Las casitas de juegos Backyard Discovery están recomendadas para niños de 2 a 10 años.*
4. *¿La madera tiene algún tratamiento químico? Backyard Discovery utiliza 100% madera de cedro chino, la cual es naturalmente resistente a insectos, a la descomposición y al deterioro. Para ayudar a garantizar la seguridad de su niño, nuestra madera no contiene productos químicos y no utilizamos madera tratada a presión. El tinte que se utiliza es una capa superior con un producto a base de agua, que se aplica solo por cuestiones estéticas.*
5. *¿Con qué frecuencia se le deberá aplicar tinte a la casita de juegos? Backyard Discovery recomienda la aplicación de tinte a la casita de juegos una vez al año. Podrá utilizarse un tinte a base de agua o aceite, a discreción del cliente.*
6. *¿Por qué parece que se están desarrollando grietas en la casita de juegos? La madera es un material natural; no hay dos piezas exactamente iguales. Cada pieza tiene sus propias características y cualidades, y reacciona de manera diferente a los cambios climáticos. Cuando algún producto de madera es expuesto a los elementos, se desarrollarán "fisuras en la madera". Una fisura es la separación radial de las fibras de la madera que van con la veta. Son causadas por las variaciones en la temperatura y las condiciones de humedad. Una fisura no es una grieta; no afectará la fortaleza o durabilidad de la madera ni la integridad estructural de la casita de juegos.*
7. *¿Las casitas de juegos Backyard Discovery tienen garantía? Sí. Todos los productos Backyard Discovery cuentan con una garantía de reemplazo de un año sobre todas las piezas con defectos de fabricación. Nuestra madera tiene, además, una garantía de cinco años sobre la descomposición y el deterioro. Consulte los detalles sobre la garantía para obtener más información.*
8. *¿Cuál es la mejor manera de comenzar a ensamblar la casita de juegos? Backyard Discovery recomienda retirar todas las piezas de las cajas y ordenarlas según el número de pieza antes de comenzar cualquier ensamblaje. Esto no solo permitirá un ensamblaje más rápido, sino que también permitirá identificar las piezas que puedan faltar o estar dañadas, de modo que puedan ser reemplazadas antes del ensamblaje. Si faltan piezas o necesita reemplazarlas, ingrese a www.backyarddiscovery.com/support y siga las instrucciones para efectuar el pedido. Luego, lea el manual de ensamblaje y prepare las herramientas para la tarea, tal como se recomienda en el manual. Si traspapeló o perdió el manual de ensamblaje, podrá imprimir uno nuevo desde el sitio en Internet de Backyard Discovery: www.backyarddiscovery.com.*
9. *La casita de juegos parece balancearse o inclinarse demasiado. ¿Cuál es el problema? El balanceo lo causa el terreno disperejo o las obstrucciones, tales como piedras, raíces, etc. debajo de los largueros colocados en la tierra. Estos deberán ser retirados y la tierra debajo deberá ser nivelada nuevamente para evitar el balanceo. También asegúrese que la casita de juegos se encuentre fija a la tierra utilizando cualesquiera estacas que estén incluidas.*
10. *Las tablas de 2" x 4" (5 cm x 10 cm) no miden eso. ¿Por qué? En los Estados Unidos es práctica común describir las dimensiones de la madera conforme a los tamaños de corte aproximado en el aserradero, en lugar de hacerlo según las dimensiones de acabado. Las tiendas minoristas, las tiendas de artículos para el hogar, etc. utilizan esta práctica convencional para describir las dimensiones de la madera. Sin embargo, las casitas de juegos Backyard Discovery están diseñadas y construidas según las dimensiones reales, de manera que todo encaje correctamente y permanezca así durante toda la vida útil de la casita de juegos.*

Para obtener más información y preguntas más frecuentes, consulte nuestro sitio en Internet www.backyarddiscovery.com.

Herramientas necesarias para la instalacion:

(Estas son las herramientas que generalmente se necesitan para el ensamblaje de nuestros productos para exteriores. Estas herramientas no se incluyen con la compra del producto para exteriores).

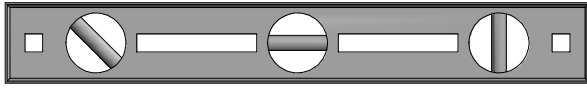

(Nivel 24", 60.9 cm)

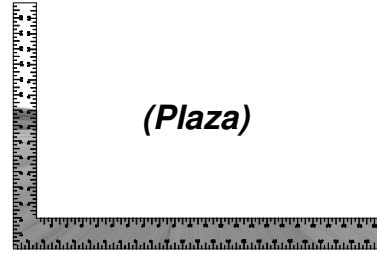

(Plaza)

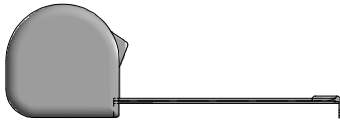

(Cinta métrica)

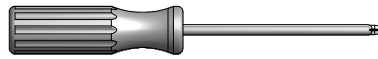

**(Phillips Controladores
Tornillo de la Cuchilla)**



(Martillo)

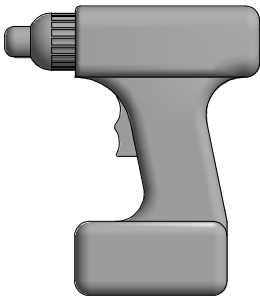

**(9 mm taladro inalámbrico
o taladro electrico)**



**(Anexos del taladro:
Cabeza Phillips)**

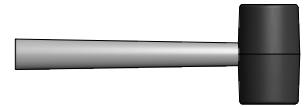

(Mazo de goma - Opcional)



(Un Adulto y un ayudante adulto)



(Escalera)

INFORMACION de SEGURIDAD Y ENSAMBLEA

SELECCIONAR LA UBICACION CORRECTA PARA SU PRODUCTO DEL JUEGO ES IMPORTANTE PARA la SEGURIDAD de SUS NIÑOS Y LA LONGEVIDAD DE EL PRODUCTO

Las dimensiones:

- La casita de juego tiene una opción de diseño.

Distribución: Dimensiones de tierra Área segura de juegos*
 3'-6"x3'-10-11/16"x56" 15'-6" x 15'-10 3/4"
 (1.1 m x 1.2 m x 1.4 m) Alto (4.7 m x 4.8 m)

*Superficie de tierra a nivel - Ver más abajo

La Información general:

- Su conjunto ha sido diseñado y ha sido dirigido para niños sólo y para el uso residencial sólo.
- Un máximo de 150 lbs. (68 kg) por niño es recomendado para actividades de juego diseñado para el uso individual.
- Un máximo de 120 lbs. (54.4 kg) por niño es recomendado para actividades de juego diseñado para múltiples uso de niño.
- Un máximo de 6 niños es recomendado para esta unidad.

La zona recreativa segura:

- La zona recreativa segura se refiere a una zona que extiende 6' (182.8 cm) más allá del producto del juego por todos lados, inclusive el espacio encima del producto del juego.
- La superficie del suelo debe ser plana. Instalar su producto del juego en el suelo inclinado puede causar que se incline. Este inclinarse pone énfasis adicional en todas las conexiones y coyunturas y en el tiempo causará que esas conexiones se aflojen y fallen.
- La zona recreativa segura debe ser libre de todas las estructuras, de jardinería, los árboles y las ramas, las piedras, los alambres y otros obstáculos al juego seguro. Los niños pueden ser heridos gravemente al correr o columpiar en estos obstáculos.
- Quite todos los peligros veloces de la zona recreativa segura. Los peligros veloces incluyen: raíces, los tocones, las piedras, ajardinar, cabezas de rociador, corbatas de ferrocarril y conexiones eléctricas.
- El producto del juego debe ser instalado en la tierra firme.

ESQUEMA SEGURO de ZONA RECREATIVA

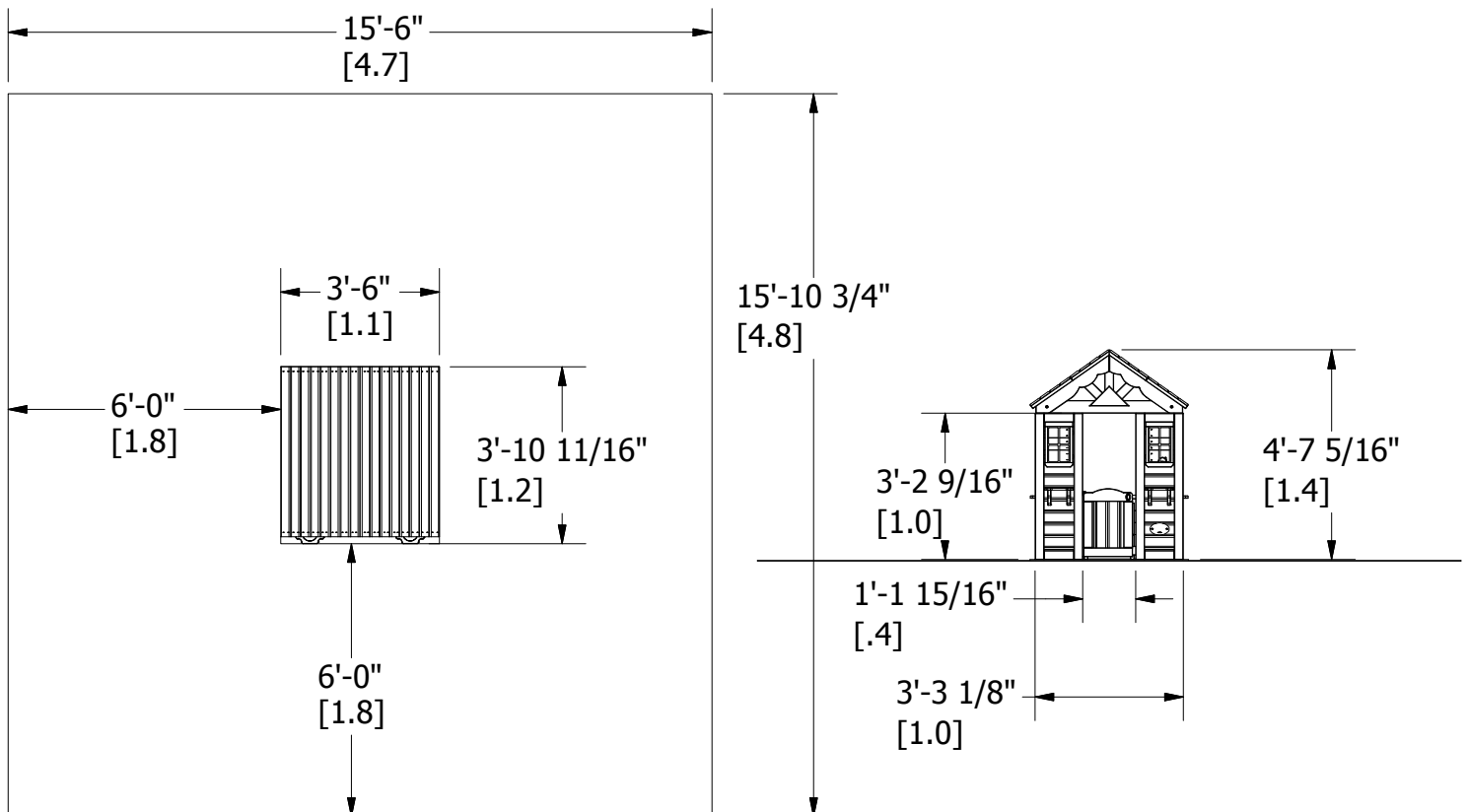

Identificación de las piezas

las piezas de madera

(NO ESTÁ A ESCALA)



- (1) **J1 - SOPORTE DE MOSTRADOR - W4L04753**
1"x2 3/8"x5 7/8" (24x60x150)

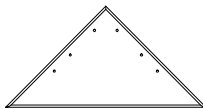

- (2) **K1 - RESPLANDOR SOLAR TRIÁNGULO - W4L04871**
5/8"x5 1/4"x10 3/8" (16x134x265)

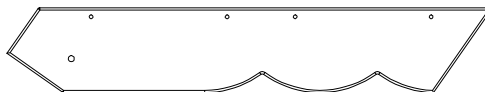

- (4) **L1 - TABLÓN DE GABLETE - W4L04755**
5/8"x4 3/8"x25 3/8" (16x112x643)



- (2) **M1 - MOSTRADOR - W4L04754**
5/8"x3 3/8"x23 5/8" (16x86x600)



- (2) **N1 - LATERAL VENTANA REPISA - W4L04751**
5/8"x2 3/8"x18 7/8" (16x60x479)



- (1) **N2 - TRASERO VENTANA REPISA - W4L04760**
5/8"x2 3/8"x19 1/8" (16x60x485)



- (1) **N3 - TOPE DE PUERTA - W4L04761**
5/8"x2 3/8"x3 7/8" (16x60x100)



- (8) **N4 - FRANJA DE SUJECIÓN - W102424**
5/8"x2"x3 1/8" (16x50x80)



- (2) **N5 - PATA DE RESPLANDOR SOLAR - W4L04872**
5/8"x2 3/8"x10 1/4" (16x60x260)



- (4) **N6 - PATA DE RESPLANDOR SOLAR - W4L04873**
5/8"x2 3/8"x8 1/4" (16x60x210)

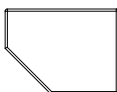

- (1) **Q1 - SOPORTE DE MOSTRADOR - W4L04752**
1"x4 3/8"x5 7/8" (24x112x150)

Identificación de las piezas

las piezas de madera

(NO ESTÁ A ESCALA)

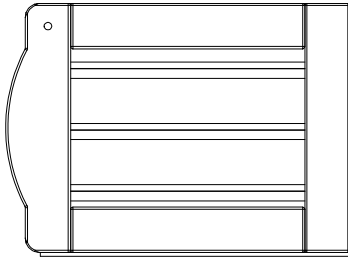

(1) DP1 - ENSAMBLE DE LA
PUERTA - W2A01511

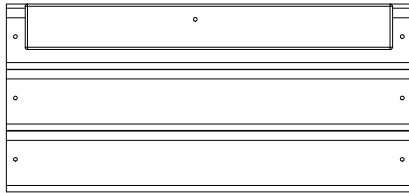

(1) WP7 - TRASERO DE PARED
CENTRO SUPERIOR - W2A01522

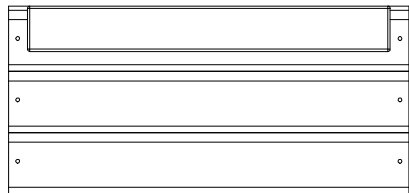

(2) WP6 - CENTRO PARED
SUPERIOR - W2A01510

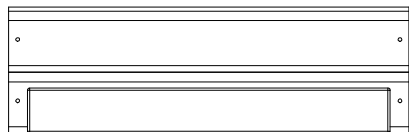

(2) WP5 - CENTRO PARED
INFERIOR - W2A01509

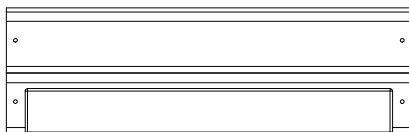

(1) WP8 - TRASERO DE PARED
CENTRO INFERIOR - W2A01523

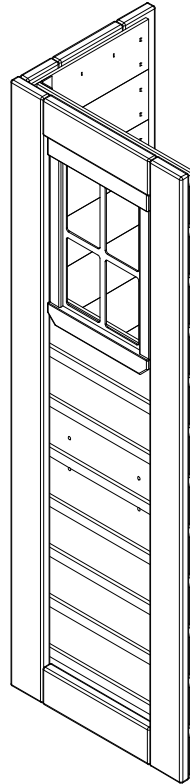

(1) WP1 - IZQUIERDO DELANTERO
ESQUINA PANEL - W2A01524

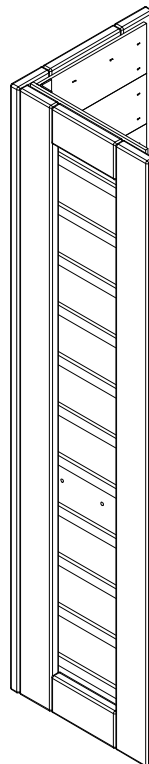

(1) WP3 - IZQUIERDO TRASERO
ESQUINA PANEL - W2A01526

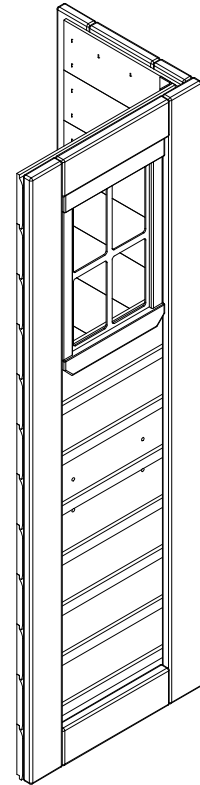

(1) WP2 - DERECHO DELANTERO
ESQUINA PANEL - W2A01525

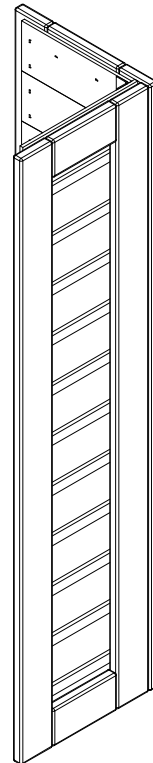

(1) WP4 - DERECHO TRASERO
ESQUINA PANEL - W2A01527

Identificación de las piezas

las piezas de madera

(NO ESTÁ A ESCALA)

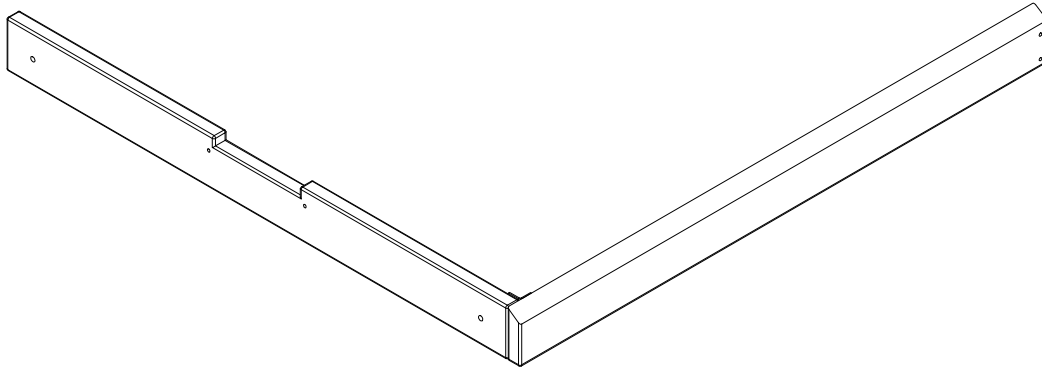

(2) WP9 - ENSAMBLE DE CABEZAL - W2A01539

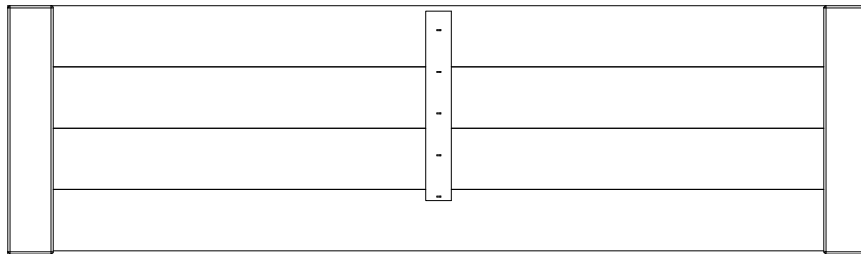

(2) RP1 - PANEL DE TEJADO INFERIOR - W2A01513

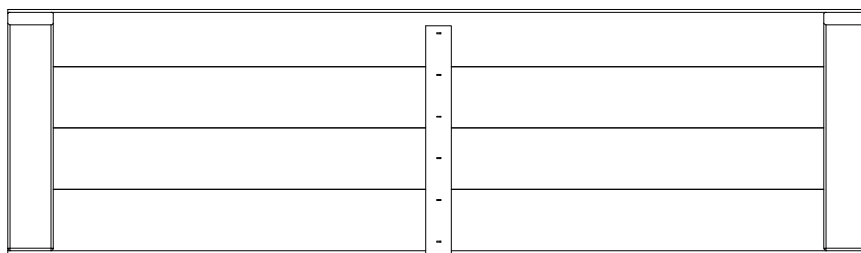

(2) RP2 - PANEL DE TEJADO SUPERIOR - W2A01514

Identificación de las piezas

Herrajes



(2) CV - TORNILLO PFH 8x1/2" - H100124



(41) BN - TORNILLO PFH 8x1" - H100085



(33) BR - TORNILLO PFH 8x1 1/8 - H100088



(51) BQ - TORNILLO PFH 8 x 1-1/4" - H100087



(24) BP - TORNILLO PFH 8 x 1-1/2" - H100086



(1) CK - TORNILLO PFH 8 x 2" - H100111



(4) BT - TORNILLO PFH 8x2-1/2 - H100090

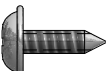

(2) - TORNILLO PWH #8 x 7/16" - H100361



(4) CY - TORNILLO PWH #8 x 5/8" - H100128



(9) BC - TORNILLO PWH 8x3/4" - H100070

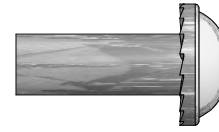

(4) KX - TUERCA CILÍNDRICA WH 1/4x7/8 - H100140

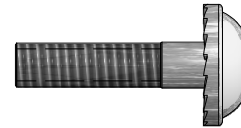

(4) KT - PERNO WH 1/4x1" - H100137

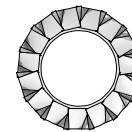

(4) KW - ARANDELA DE BLOQUEO EXT 8x15 - H100139

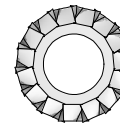

(4) KV - ARANDELA DE BLOQUEO EXT 6x15 - H100138

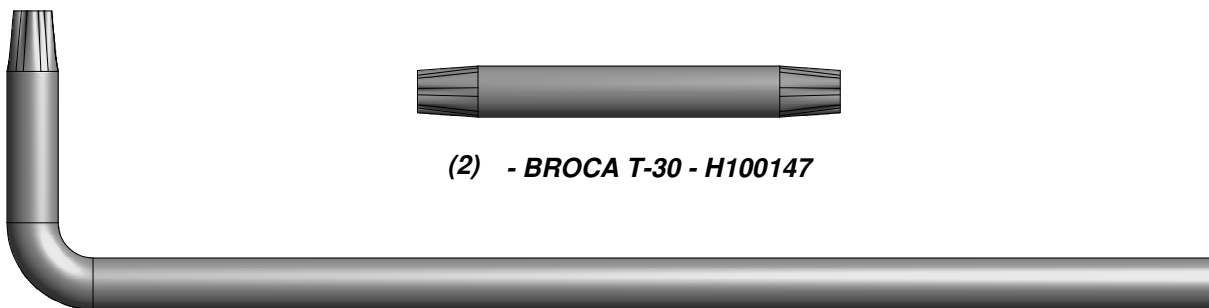

(2) - BROCA T-30 - H100147

(2) - LLAVE DE T-30 - H100114

Identificación de las piezas

Accesorios
(NO ESTÁ A ESCALA)



(1) MS - KIT TELEFÓNICO - A100132

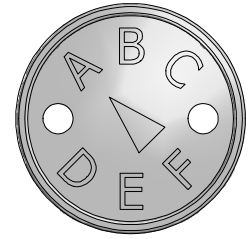

(1) SQ - ETIQUETA DE REVISIÓN "A" - A100314

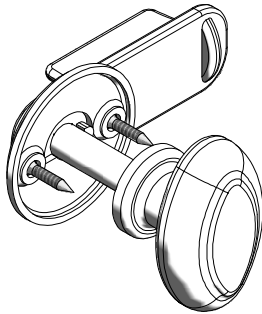

(1) PERILLA PESTILLO KIT - A6P00020

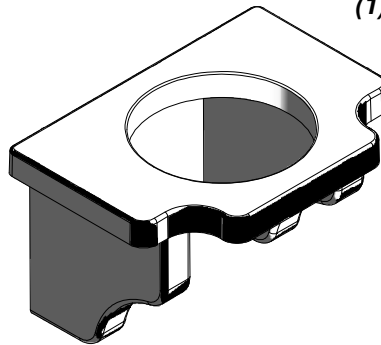

(2) - REPISA PARA LA MACETA - A6P00023

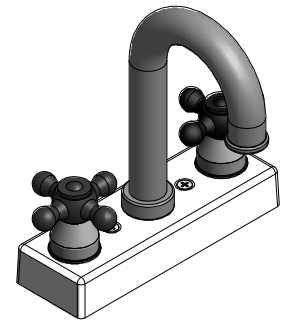

(1) - KIT DE GRIFERÍA - A6P00024

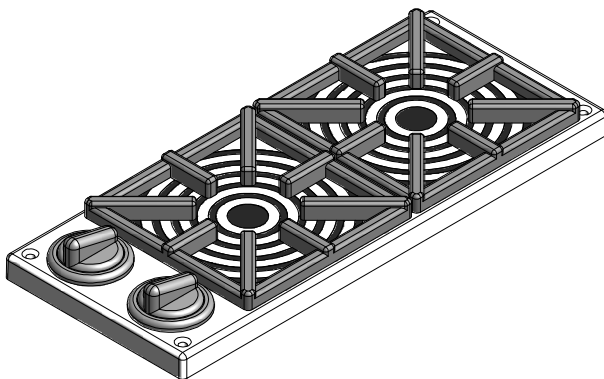

(1) - KIT DE LA ESTUFA - A6P00025



(1) - EL MEDIO DEL PLATO DE BYL
IDENTIFICACIÓN SIN EDADES - A4M00528

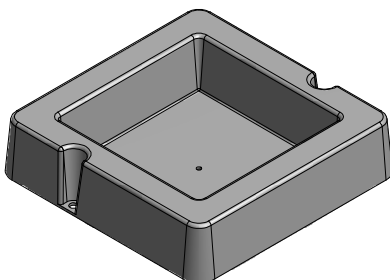

(1) - MONTAJE DE LA SUPERFICIE CUENCA - A6P00032

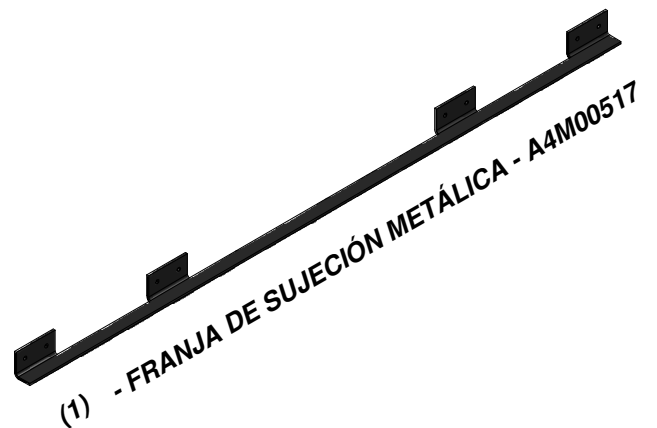

(1) - FRANJA DE SUJECIÓN METÁLICA - A4M00517

Ensamble de la casita de juegos

PASO 1:

POSICIÓN (4) ASAMBLEAS ESQUINA DE LA PARED COMO SE MUESTRA ABAJO.

NOTA DEL PERFIL DE LAS TABLAS DE PARED. EL MACHIMBRE SE ENFRENTA HACIA LA PARTE SUPERIOR LOS PANELES.

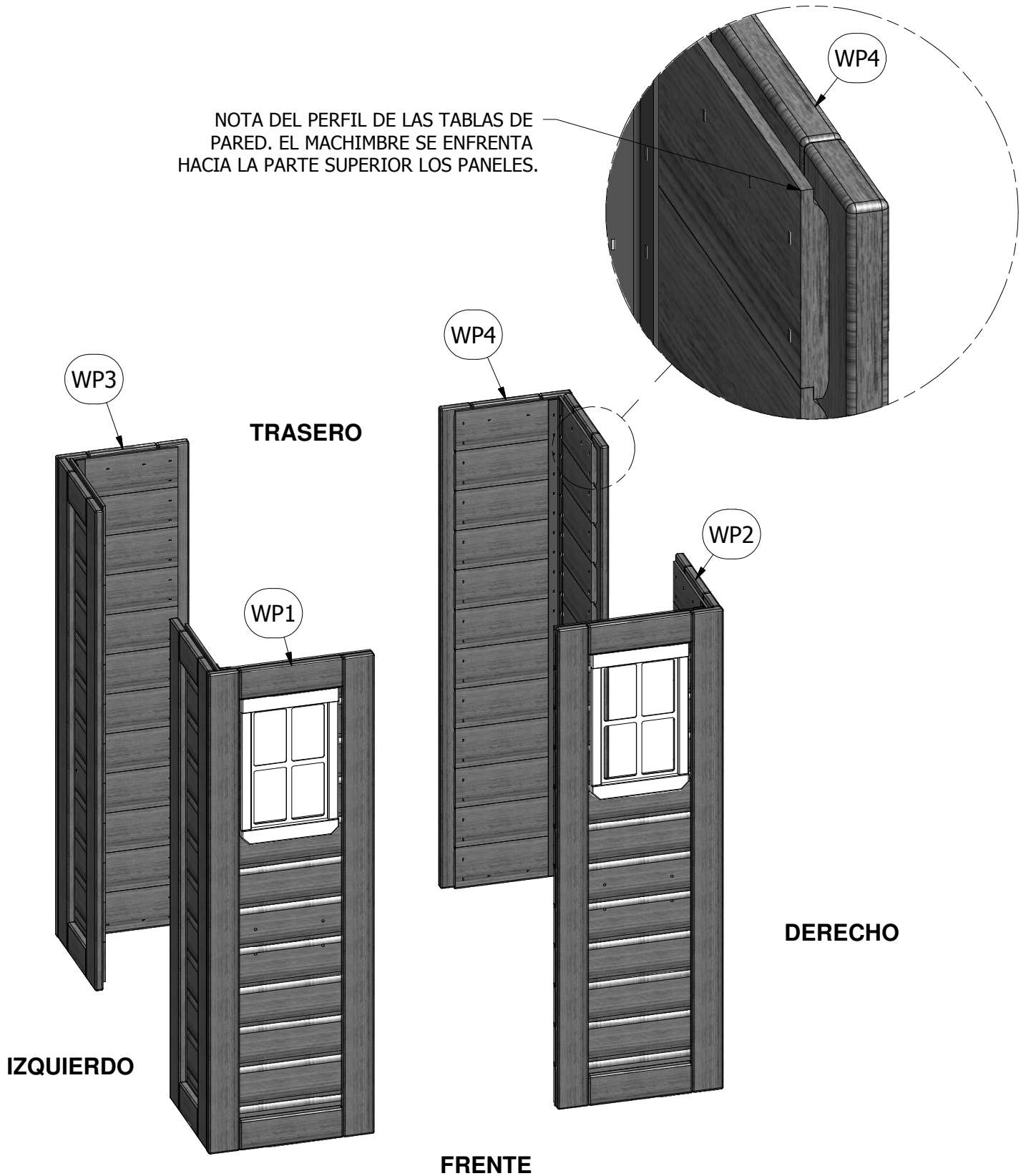

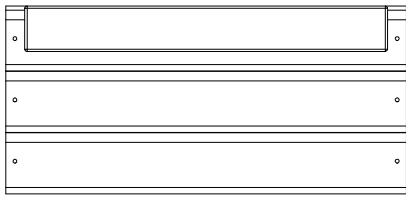

(1) WP6 - CENTRO PARED SUPERIOR - W2A01510

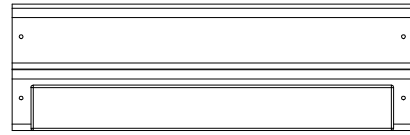

(1) WP5 - CENTRO PARED INFERIOR - W2A01509

PASO 2:

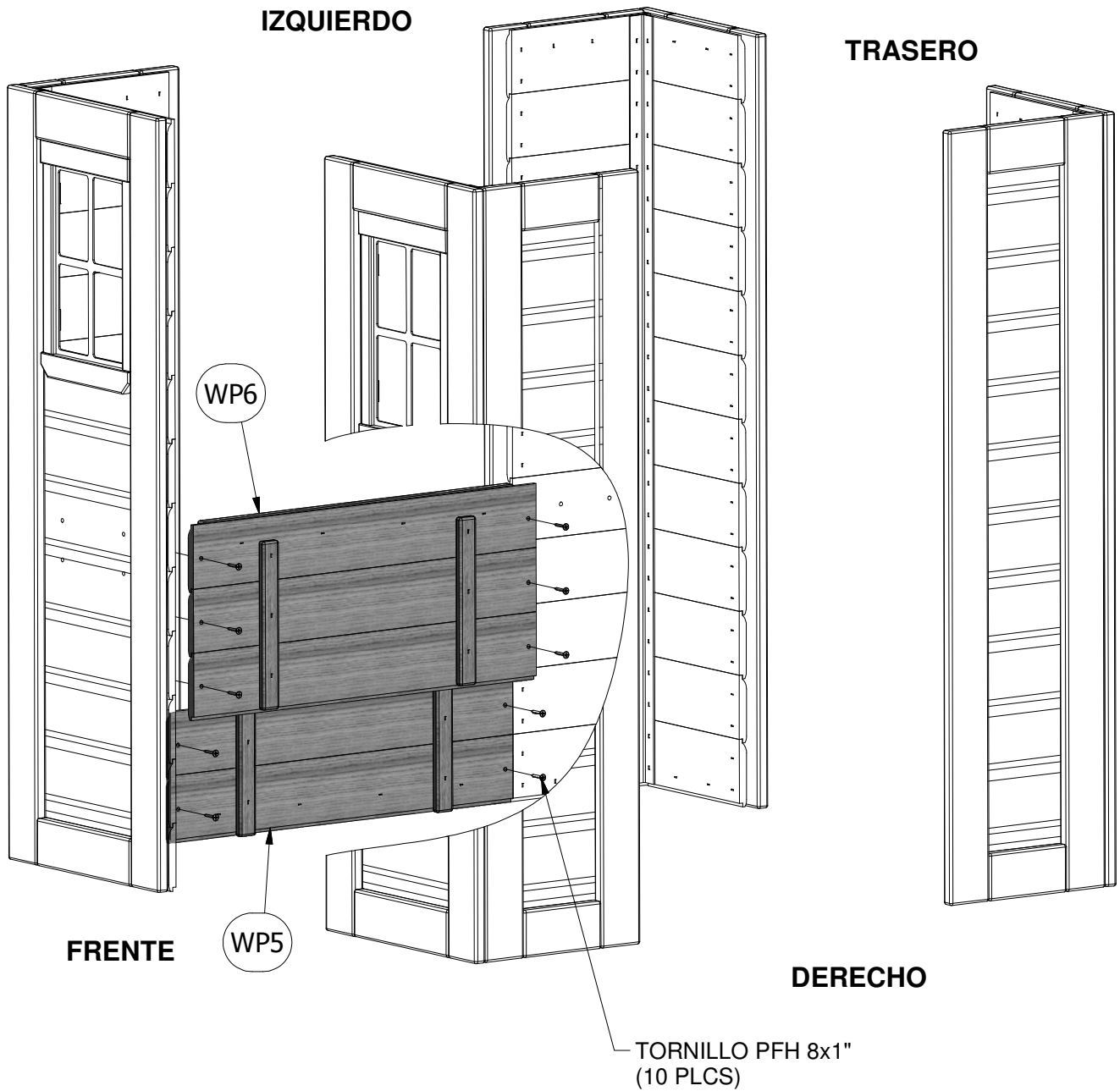
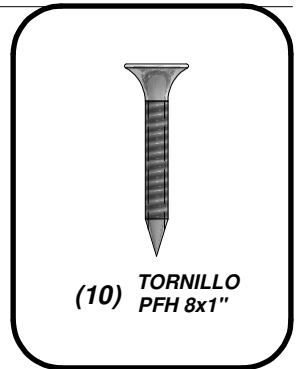

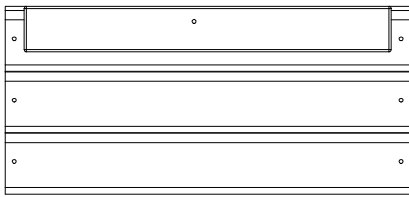

(1) WP7 - TRASERO DE PARED
CENTRO SUPERIOR - W2A01522

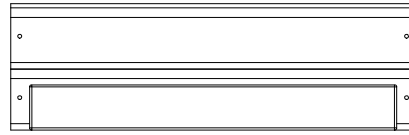

(1) WP8 - TRASERO DE PARED
CENTRO INFERIOR - W2A01523

PASO 3:

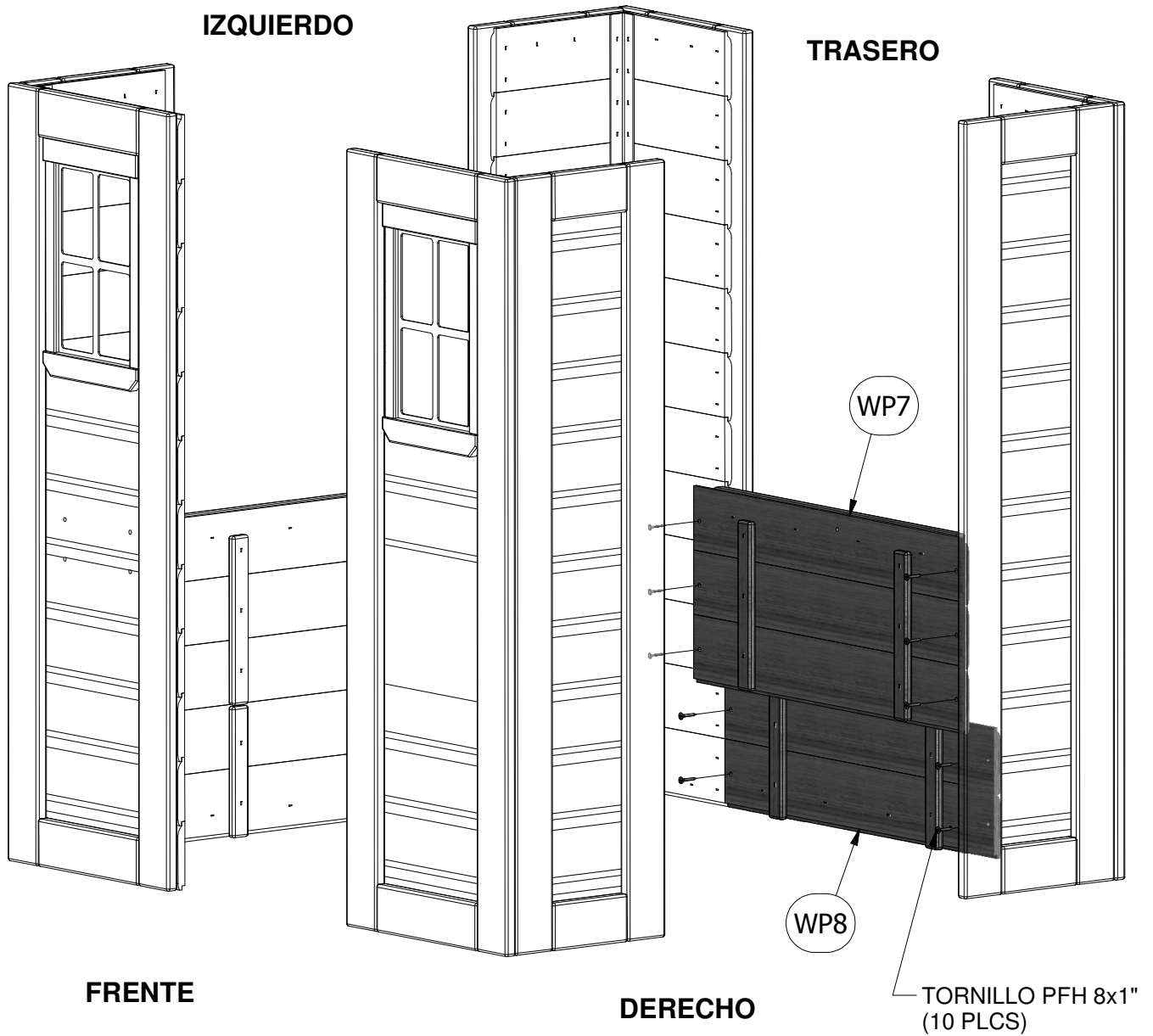
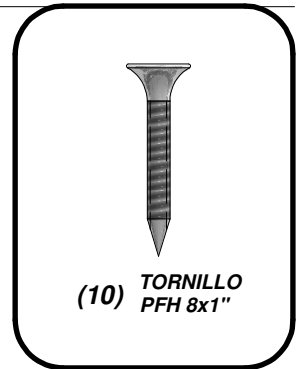

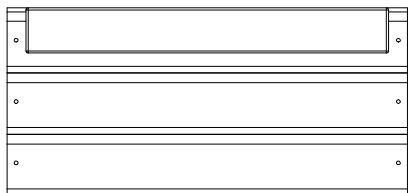

(1) WP6 - CENTRO PARED SUPERIOR - W2A01510

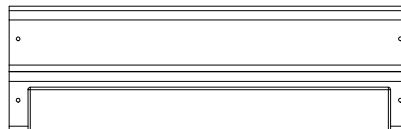

(1) WP5 - CENTRO PARED INFERIOR - W2A01509

PASO 4:

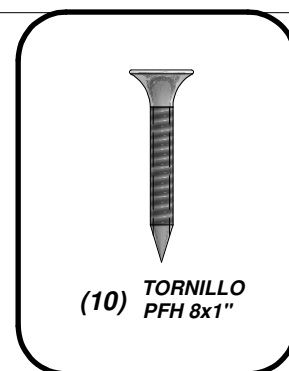

TRASERO

DERECHO

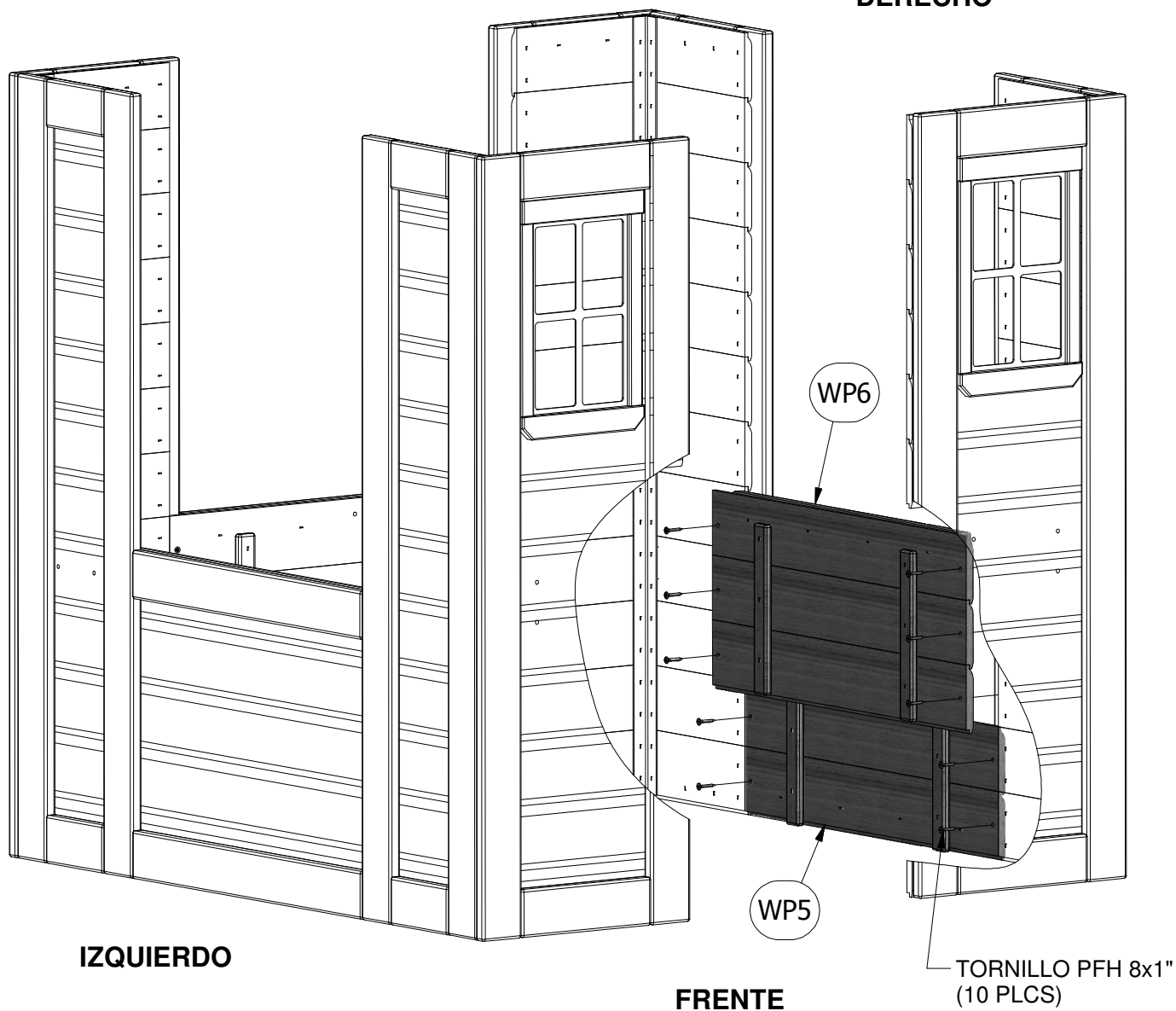

IZQUIERDO

FRENTE

TORNILLO PFH 8x1''
(10 PLCS)

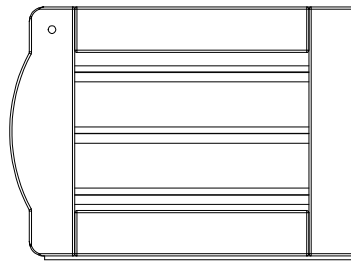

(1) DP1 - ENSAMBL DE LA PUERTA - W2A01511

PASO 5:

FRENTE

DERECHO

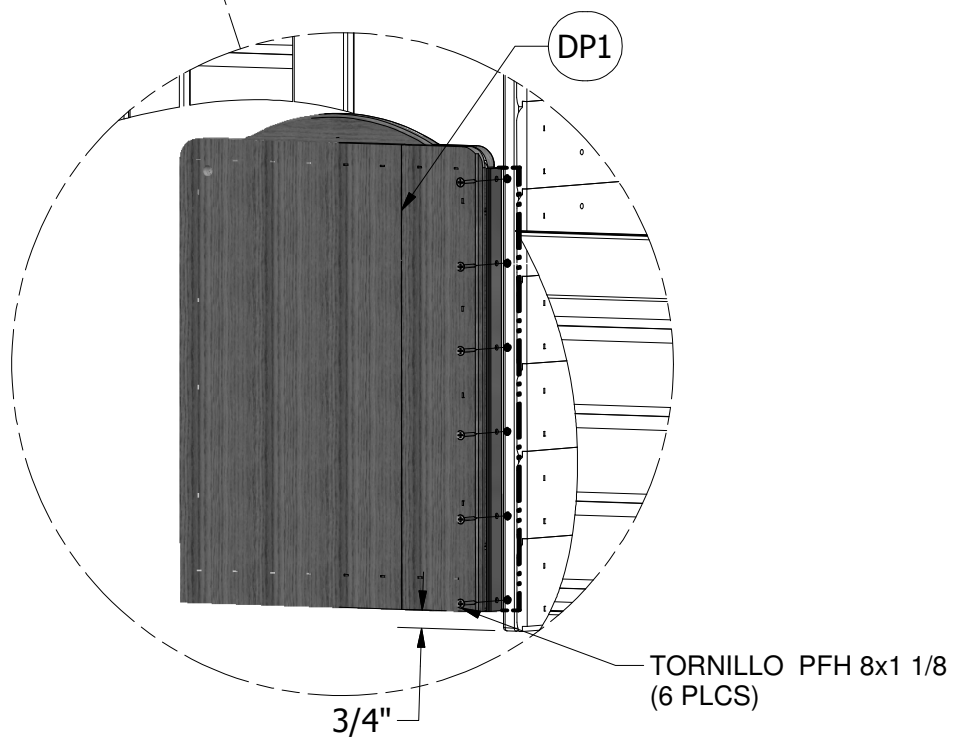
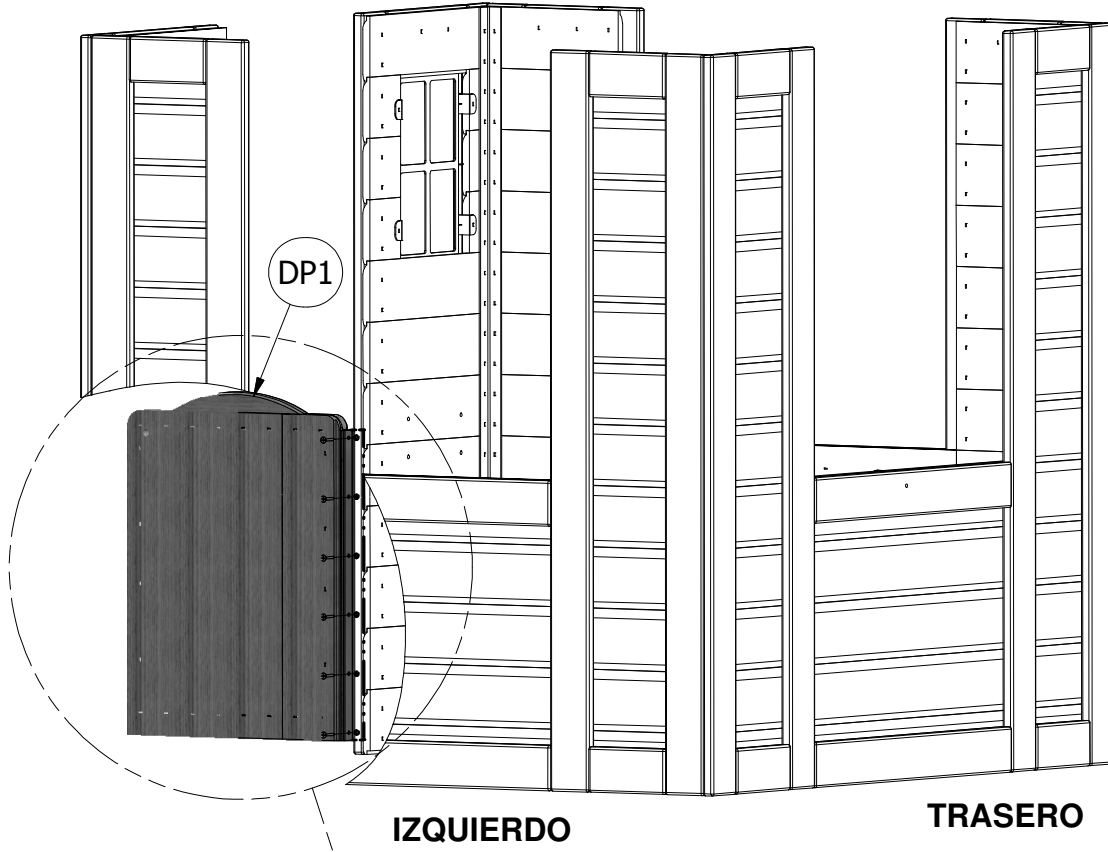
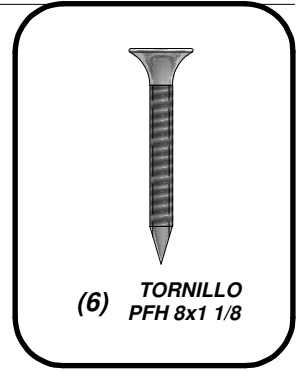



(1) - FRANJA DE SUJECIÓN METÁLICA - A4M00517

PASO 6:

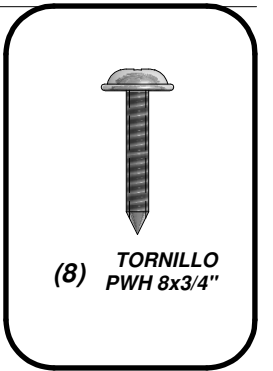

(8) TORNILLO PWH 8x3/4"

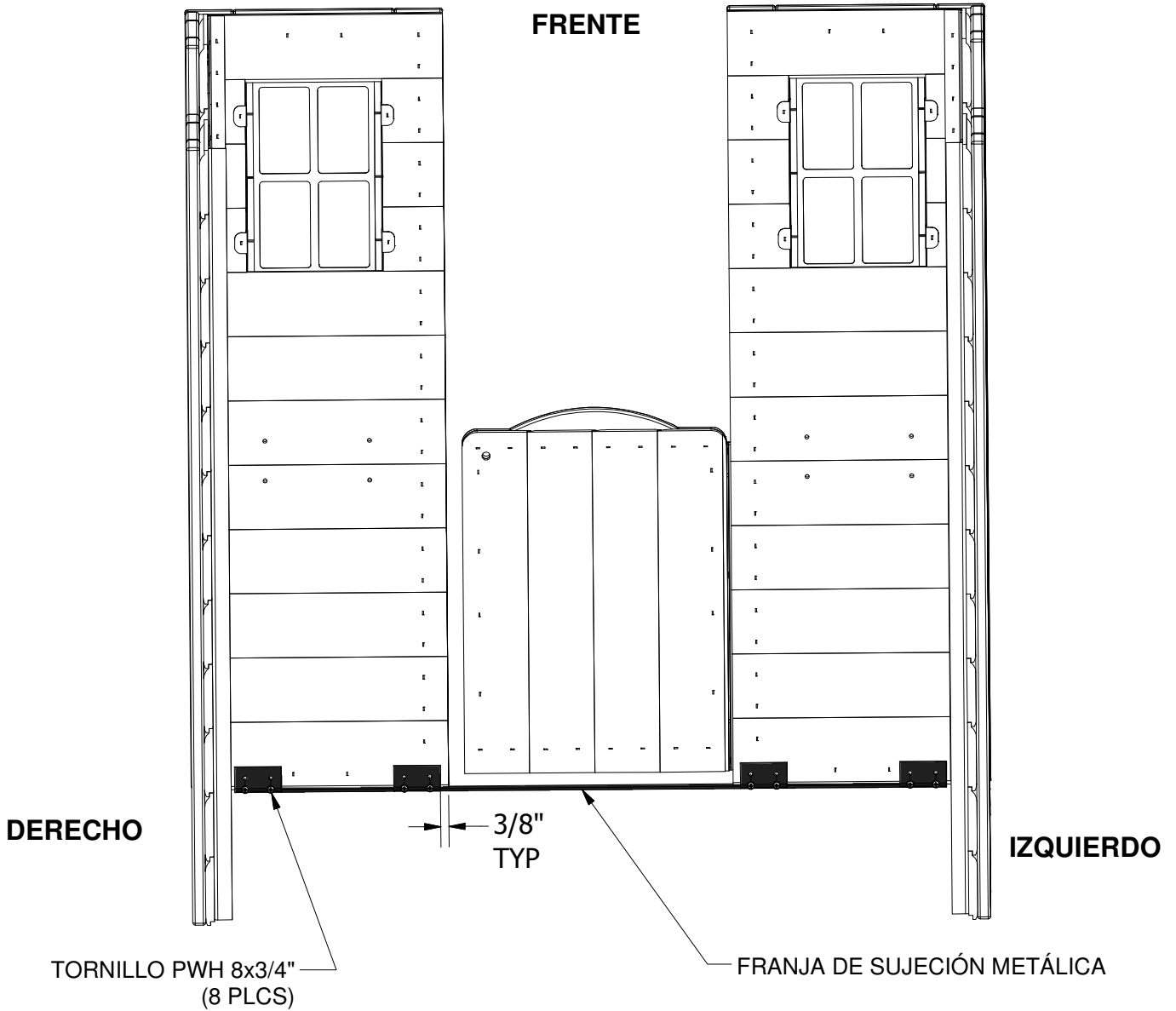

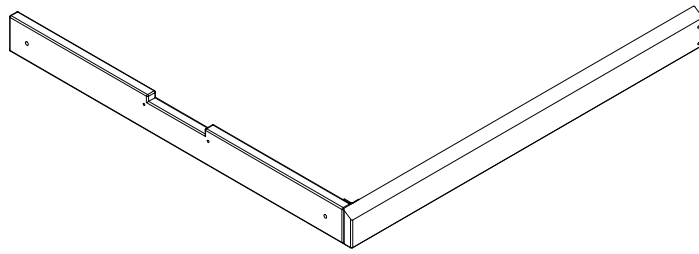

(2) WP9 - ENSAMBLE DE CABEZAL - W2A01512

PASO 7:

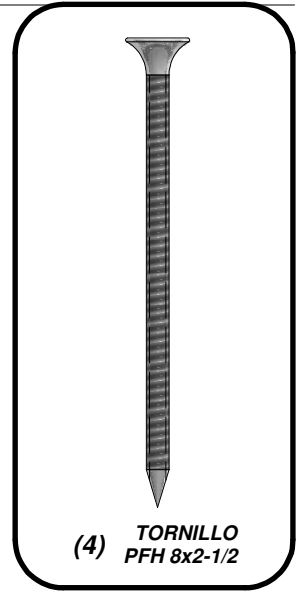
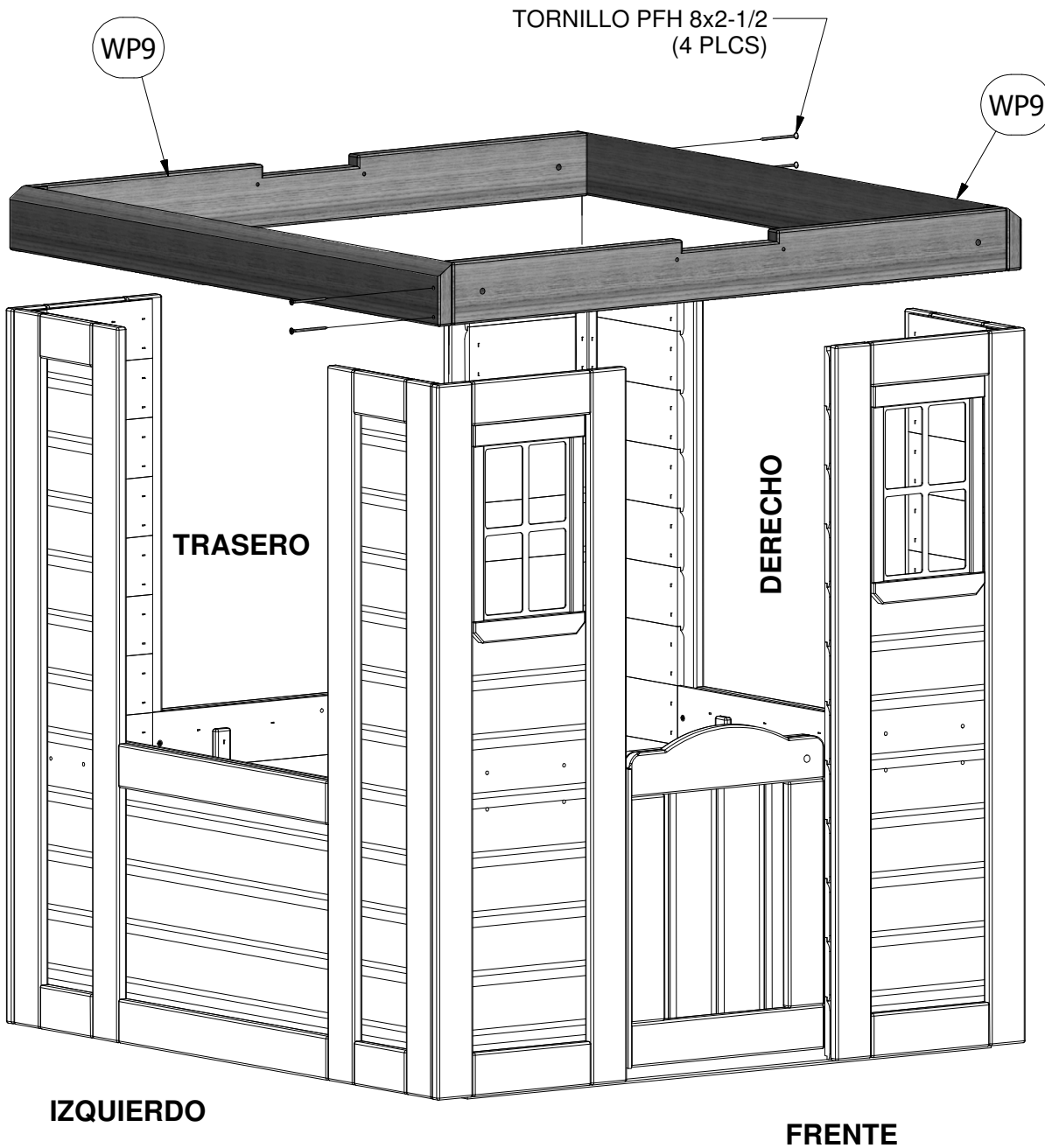

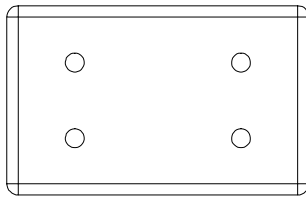

(8) **N4 - FRANJA DE SUJECIÓN - W102424**
5/8"x2"x3 1/8" (16x50x80)

PASO 8:

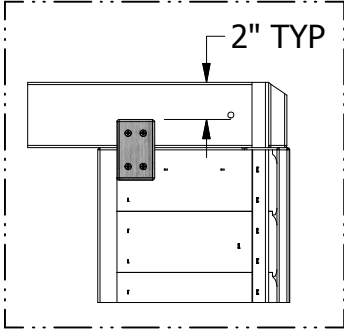
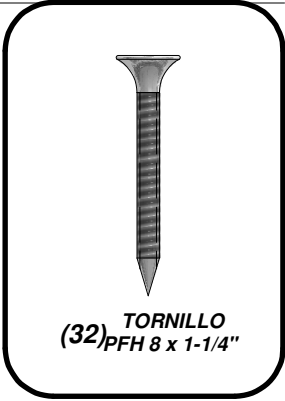
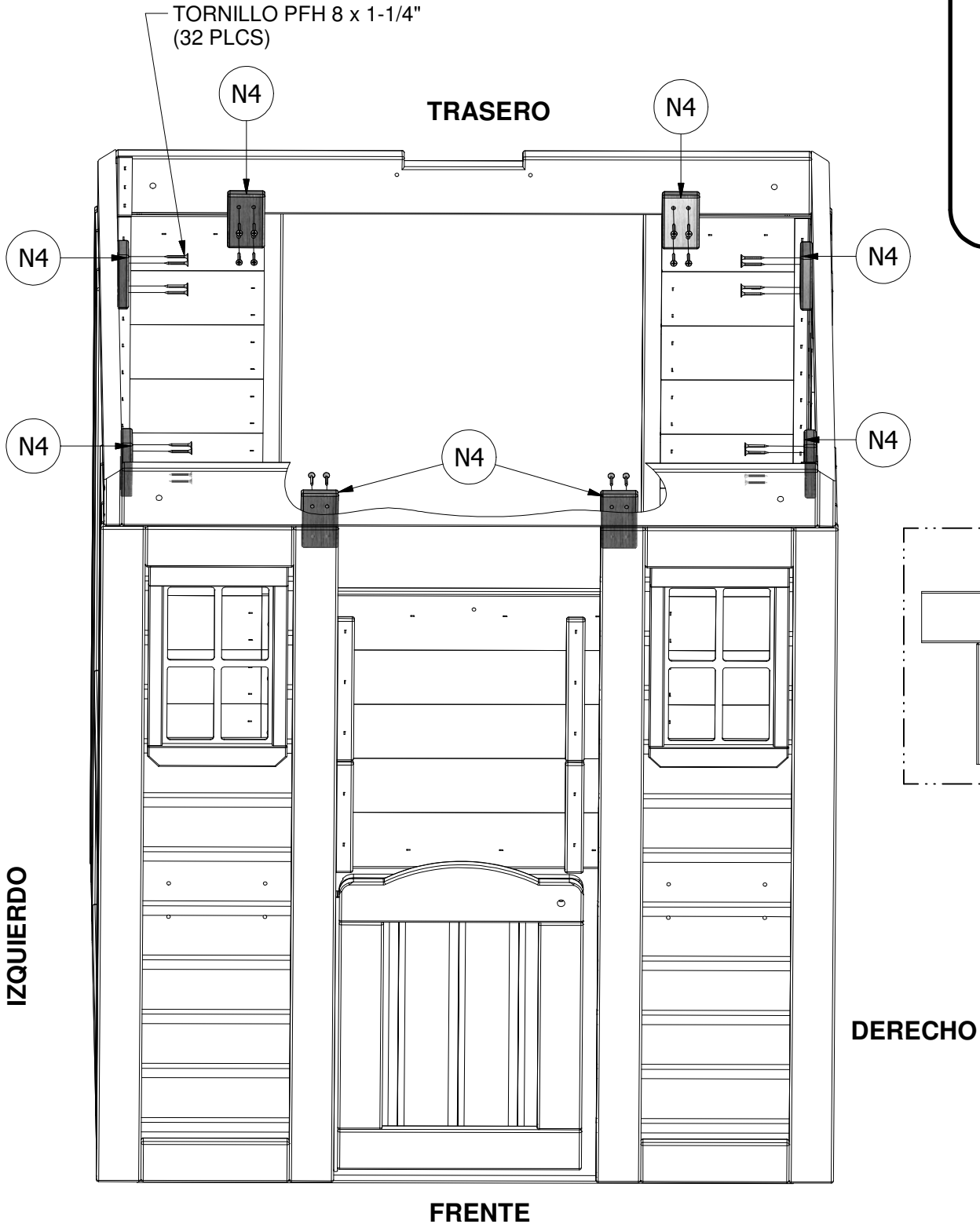

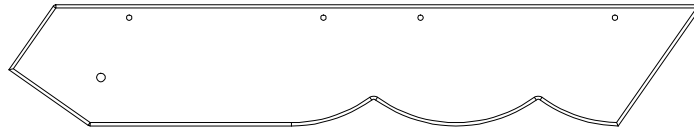

(4) **L1 - TABLÓN DE GABLETE - W4L04755**
5/8"x4 3/8"x25 3/8" (16x112x643)

PASO 9:

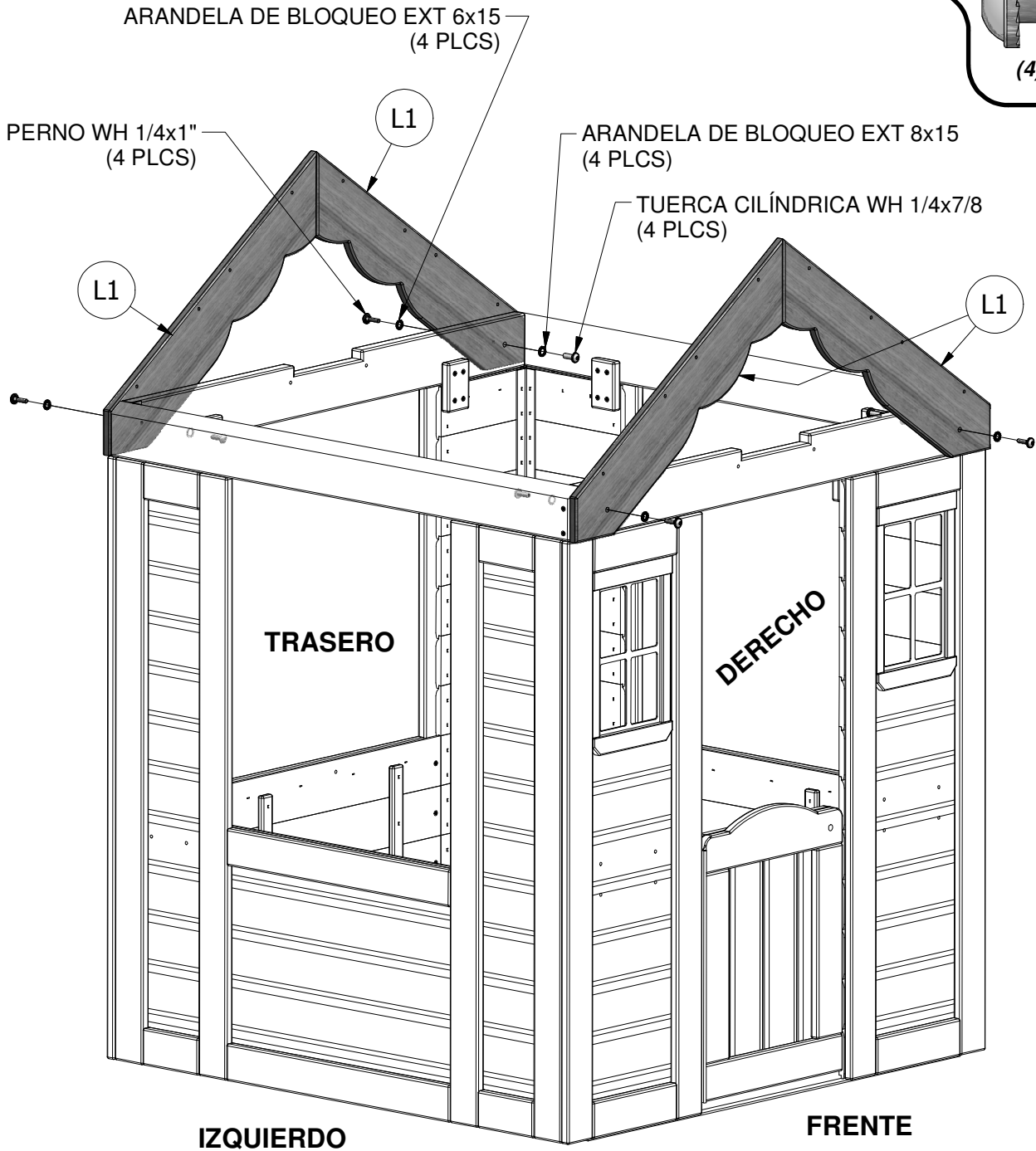
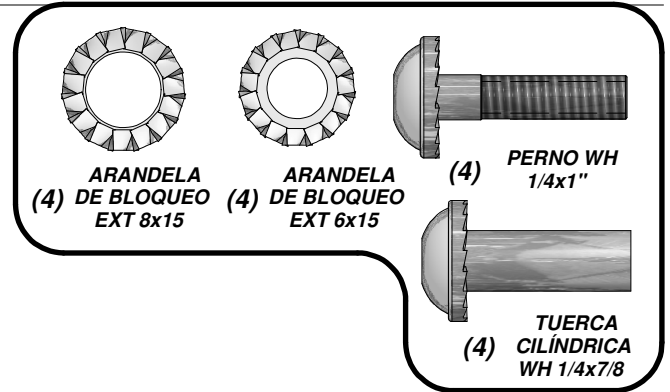

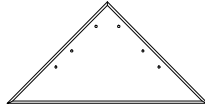

- (2) **K1 - RESPLANDOR SOLAR TRIÁNGULO - W4L04871**
5/8"x5 1/4"x10 3/8" (16x134x265)

- (2) **N5 - PATA DE RESPLANDOR SOLAR - W4L04872**
5/8"x2 3/8"x10 1/4" (16x60x260)



- (4) **N6 - PATA DE RESPLANDOR SOLAR - W4L04873**
5/8"x2 3/8"x8 1/4" (16x60x210)

PASO 10:

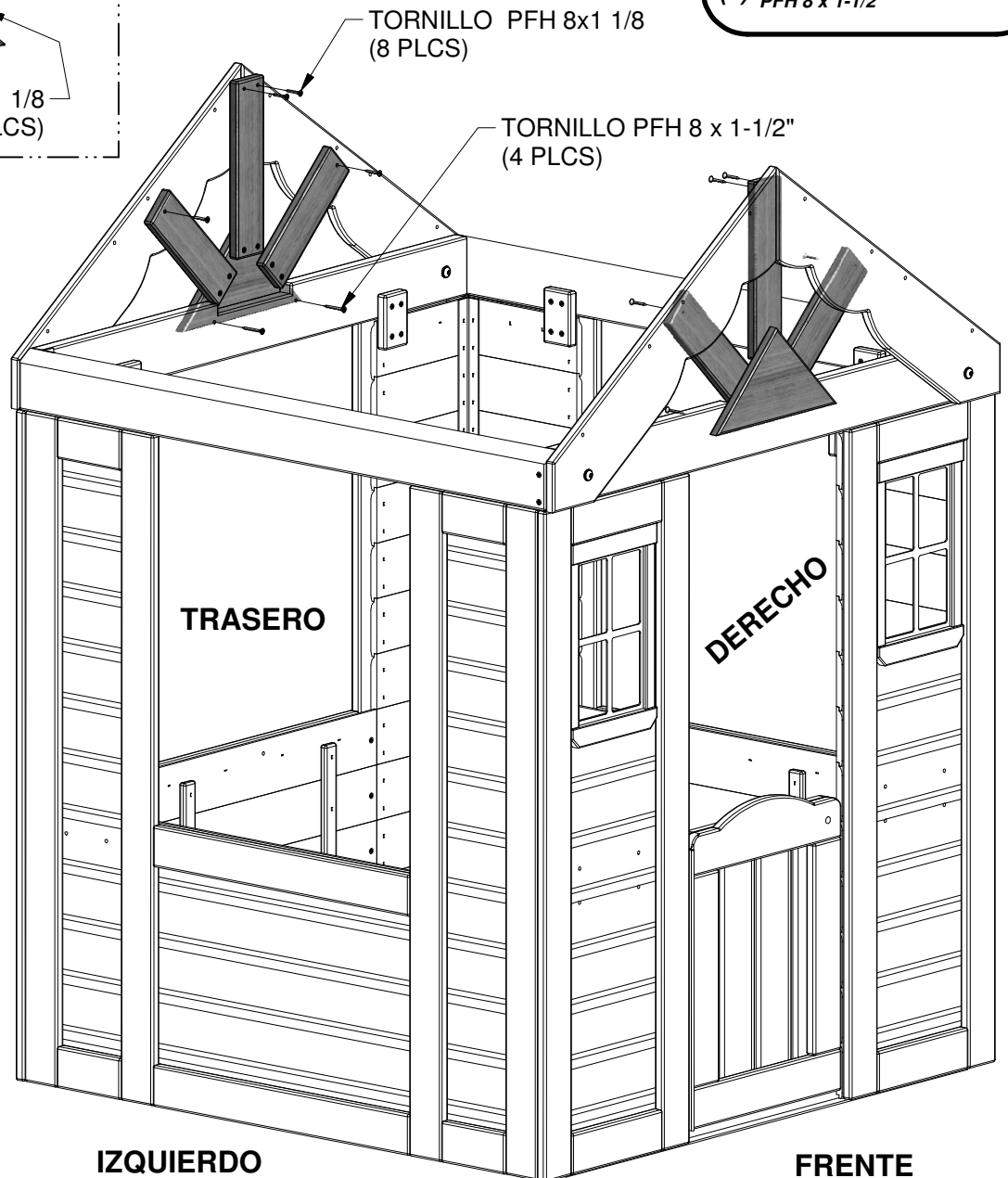
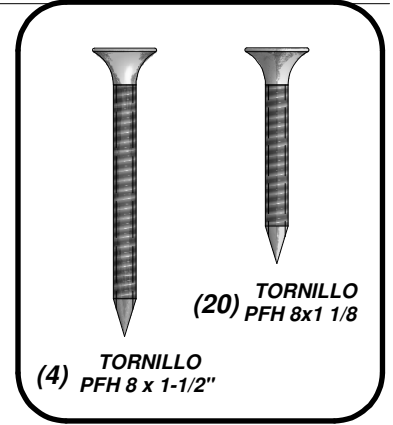
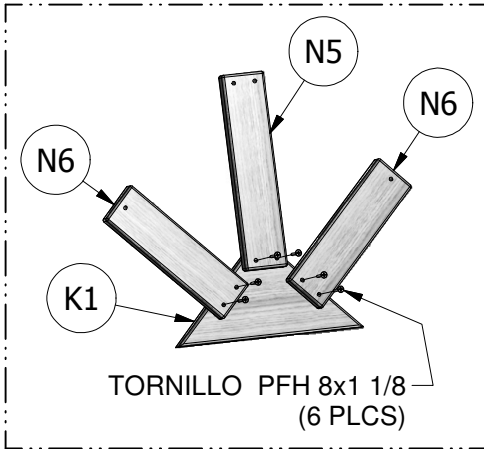

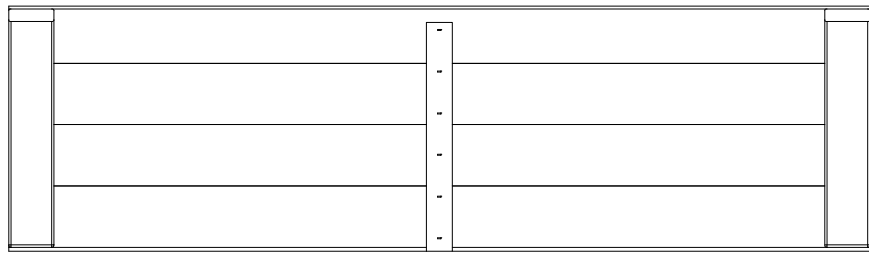

(2) RP2 - PANEL DE TEJADO SUPERIOR - W2A01514

PASO 11:

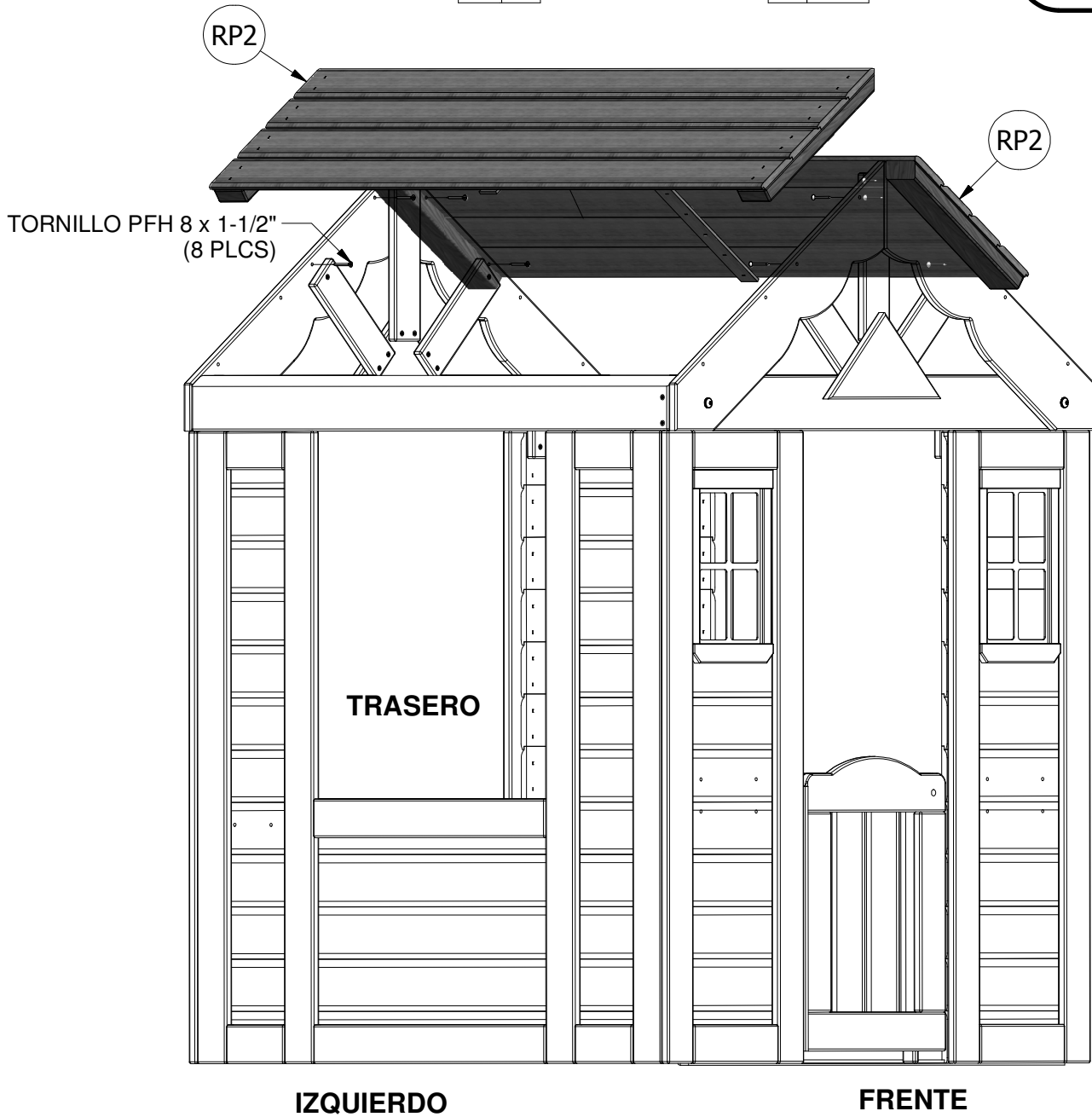
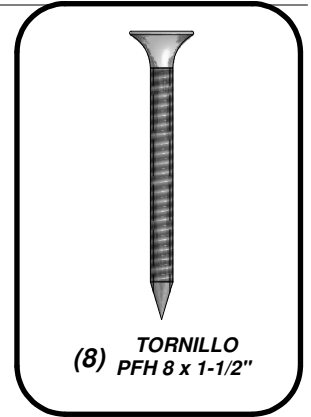
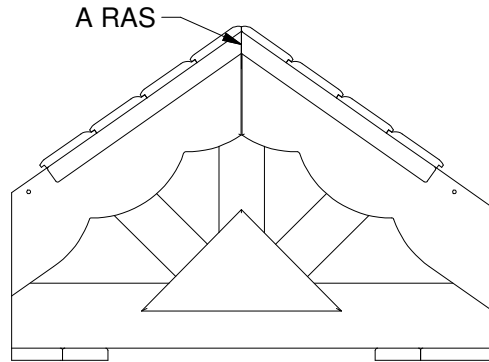

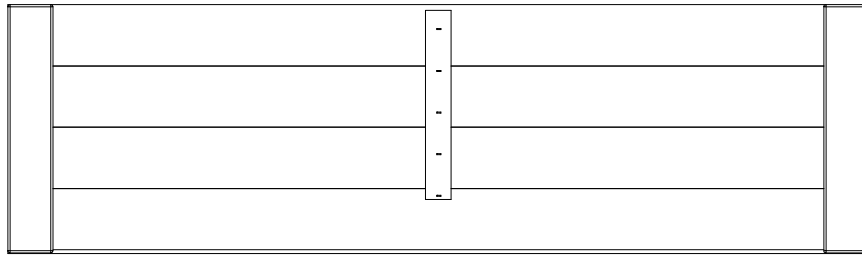

(2) RP1 - PANEL DE TEJADO INFERIOR - W2A01513

PASO 12:

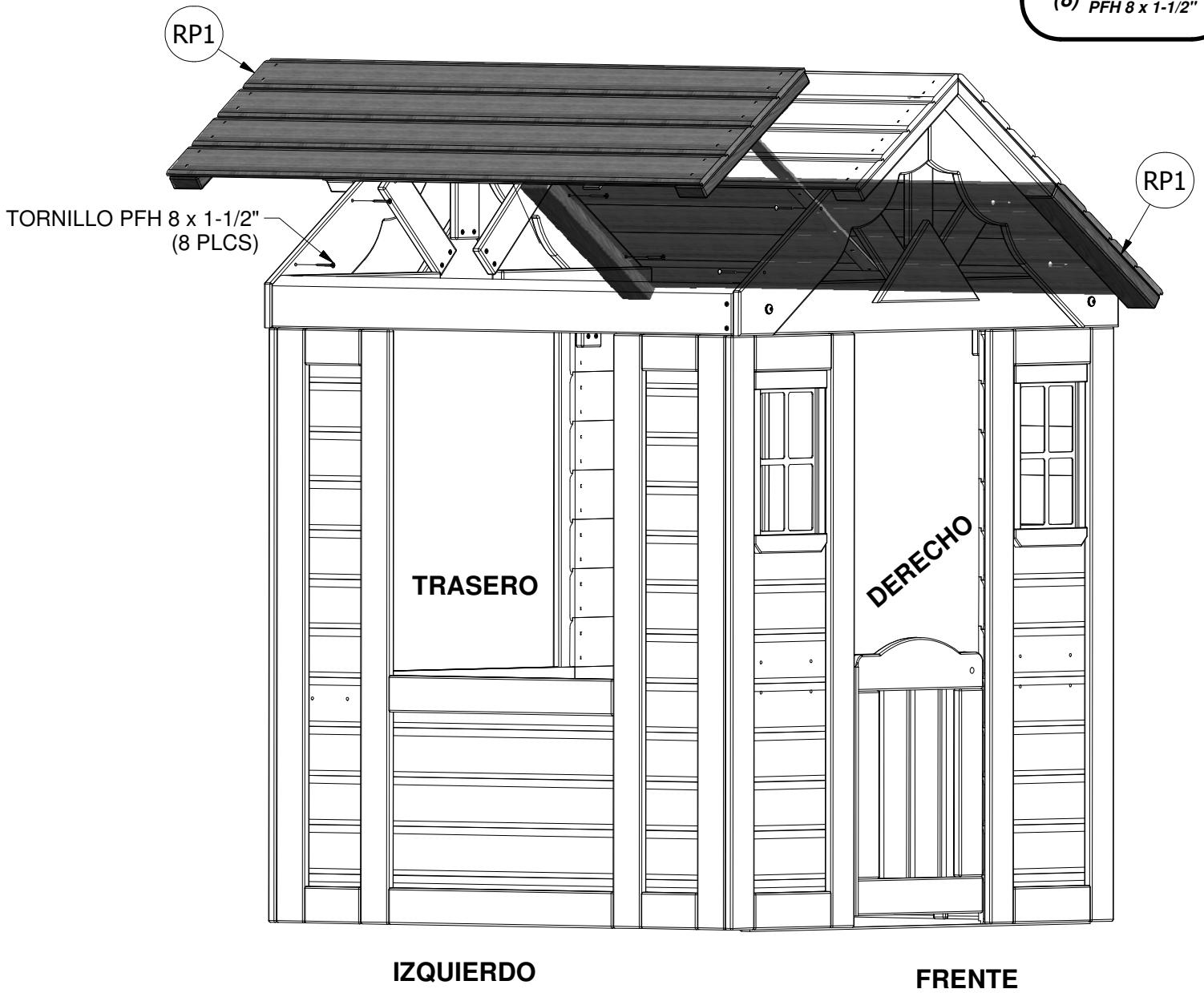
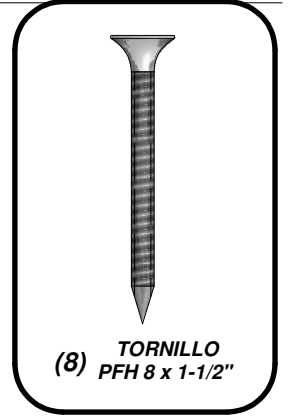

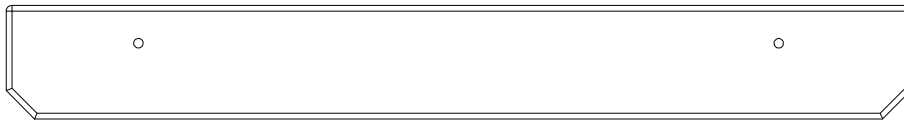

(1) **N1 - LATERAL VENTANA REPISA - W4L04751**
5/8"x2 3/8"x18 7/8" (16x60x479)

PASO 13:

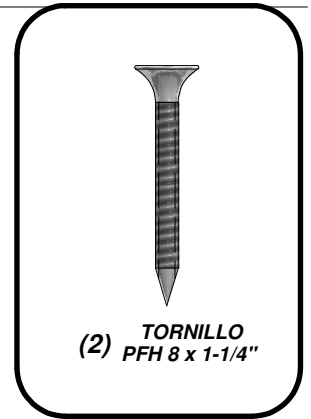
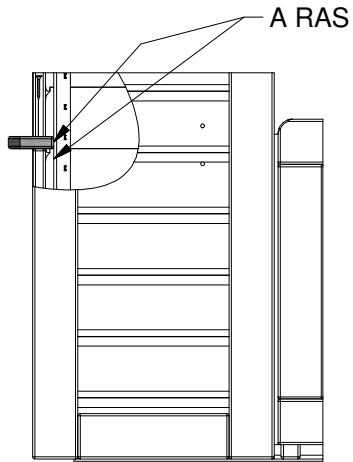

TORNILLO PFH 8 x 1-1/4"
(2 PLCS)

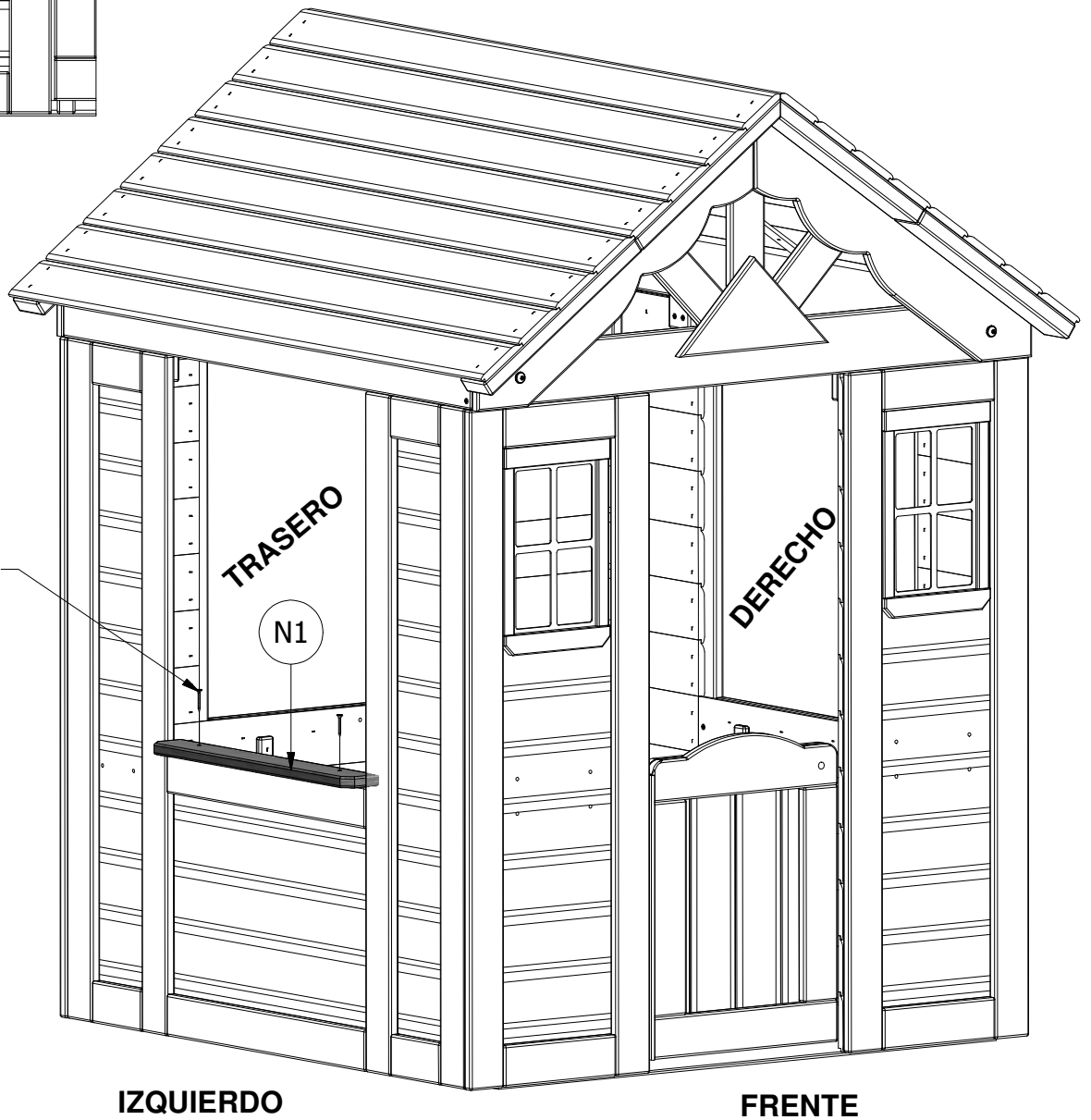

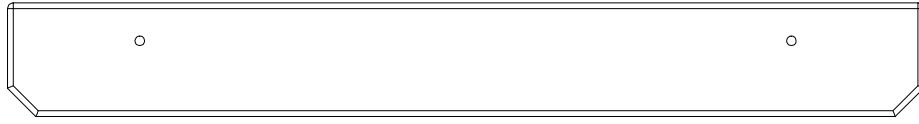

(1) **N2 - TRASERO VENTANA REPISA - W4L04760**
5/8"x2 3/8"x19 1/8" (16x60x485)

PASO 14:

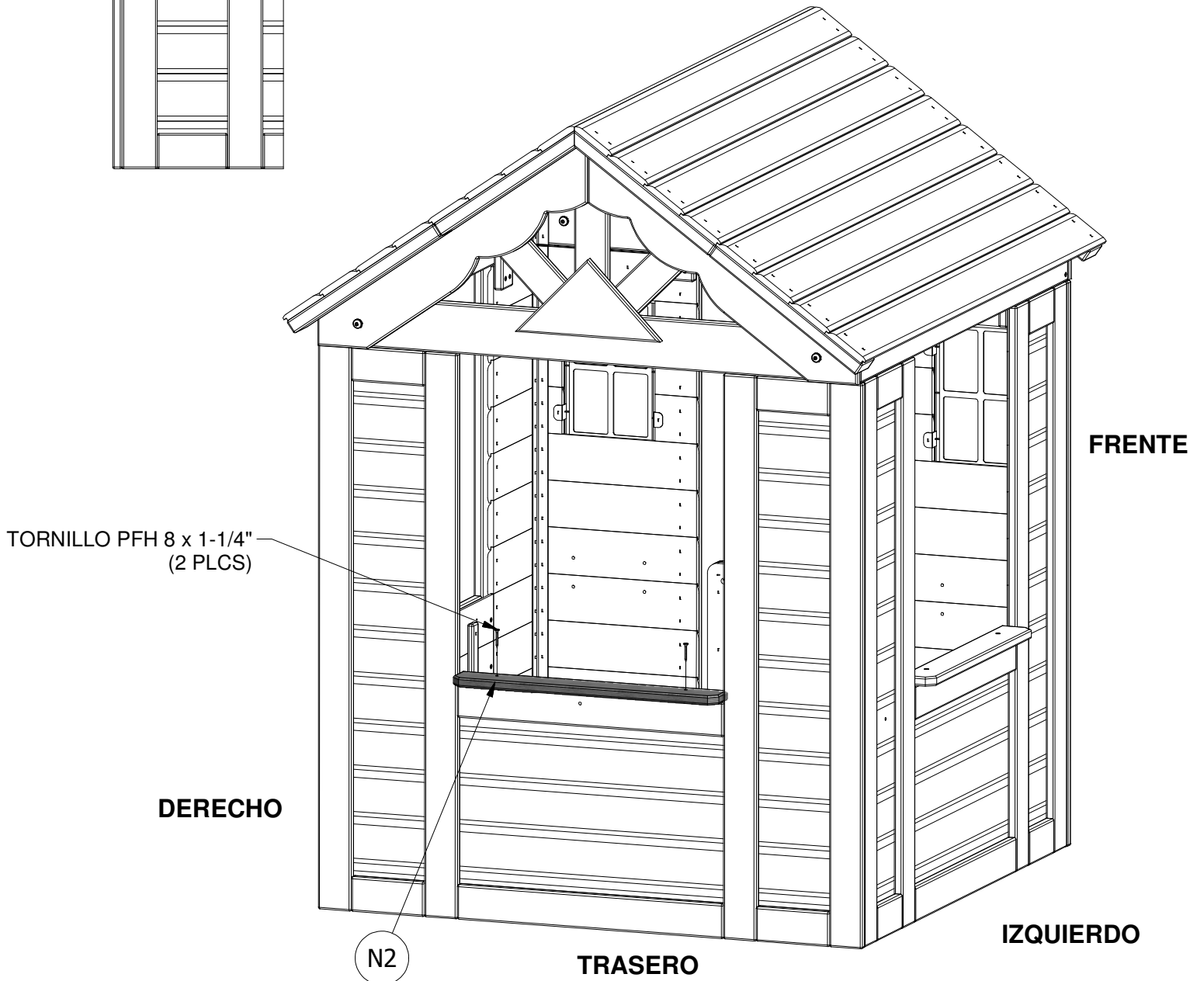
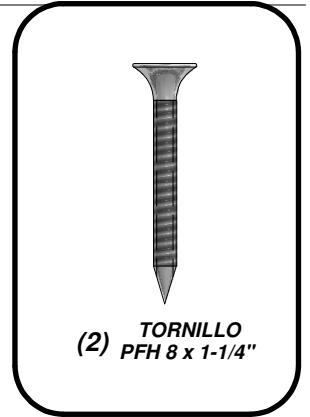
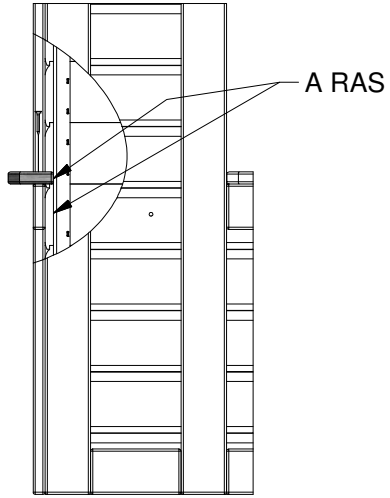

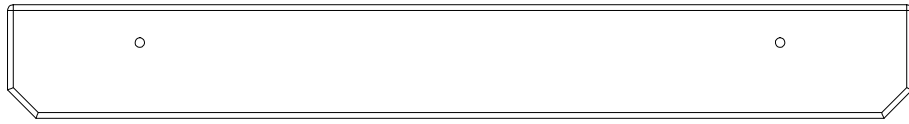

(1) **N1 - LATERAL VENTANA REPISA - W4L04751**
5/8"x2 3/8"x18 7/8" (16x60x479)

PASO 15:

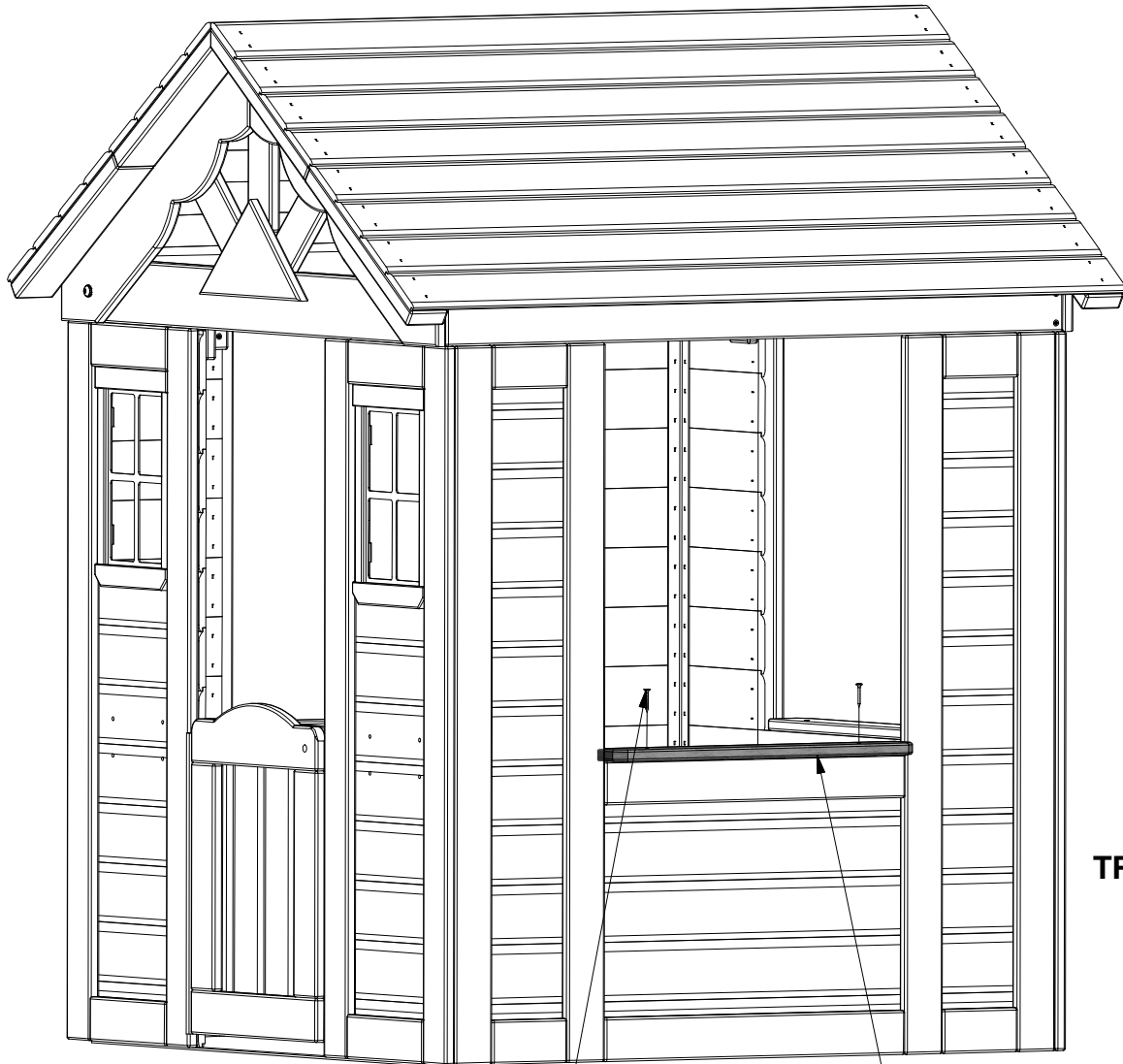
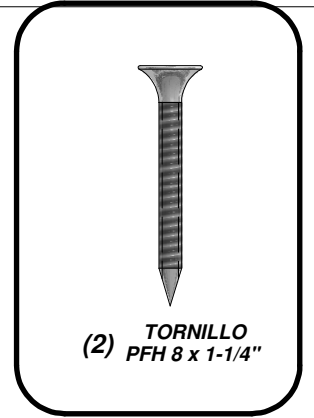
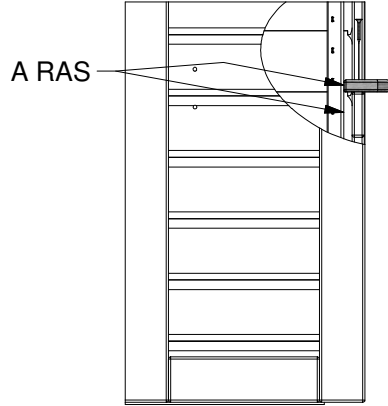

FRENTE

DERECHO

TRASERO

TORNILLO PFH 8 x 1-1/4"
(2 PLCS)

N1

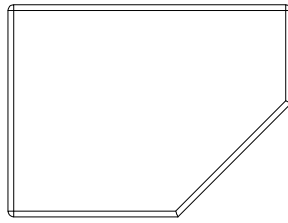

(1) **Q1 - SOPORTE DE MOSTRADOR - W4L04752**
1"x4 3/8"x5 7/8" (24x112x150)

PASO 16:

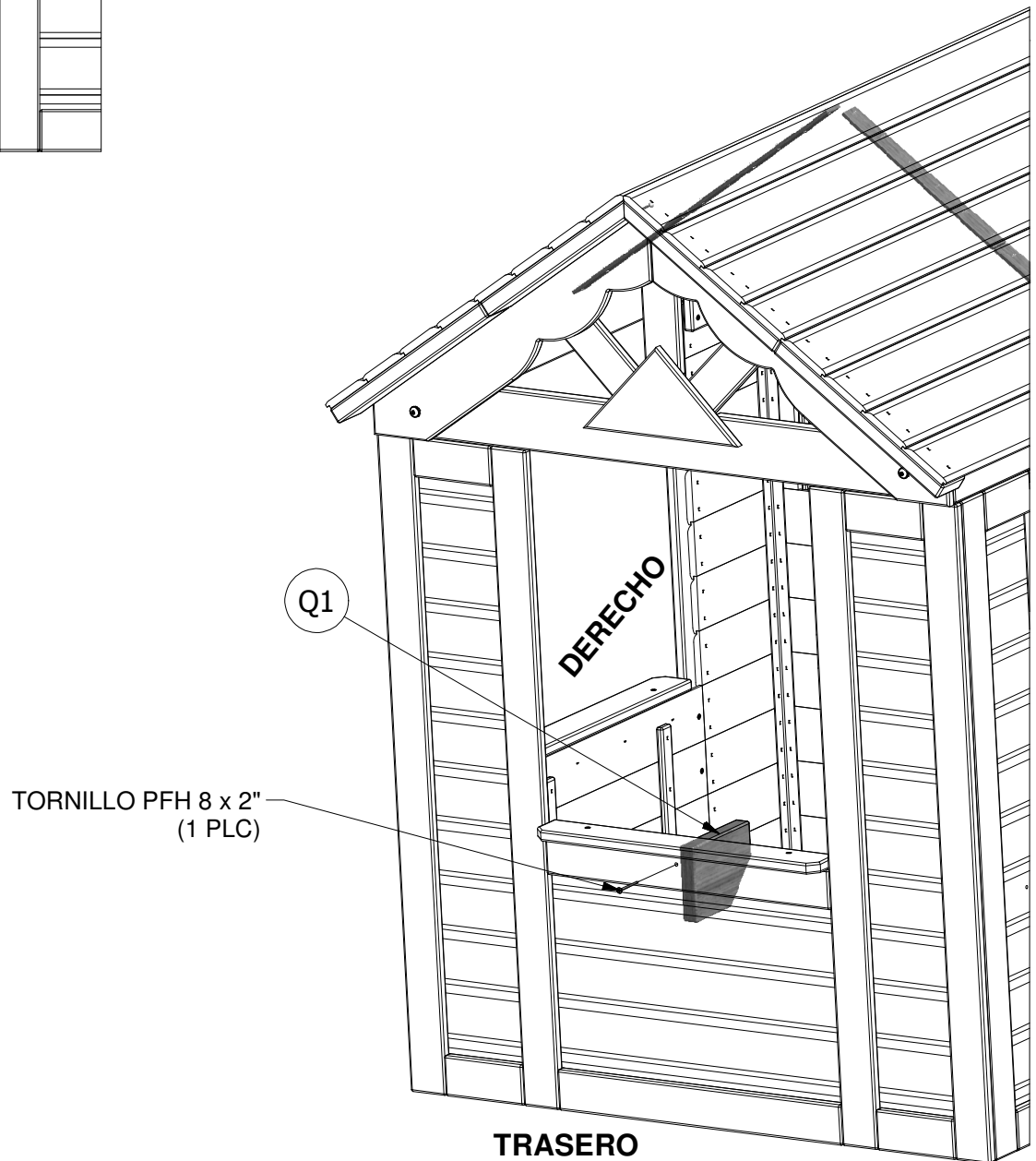
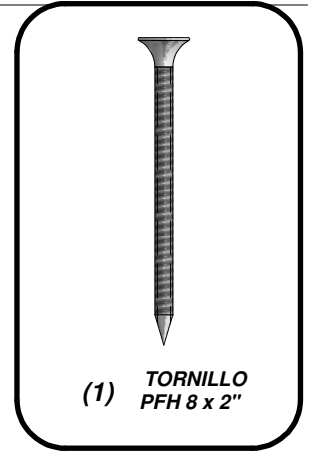
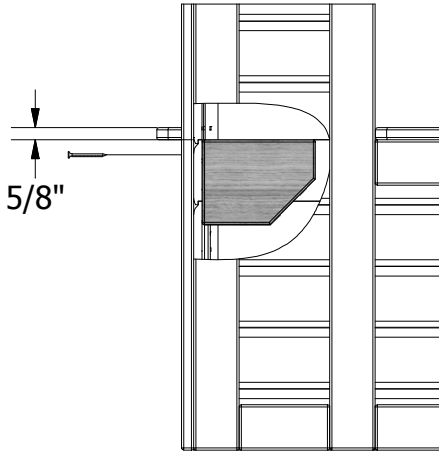

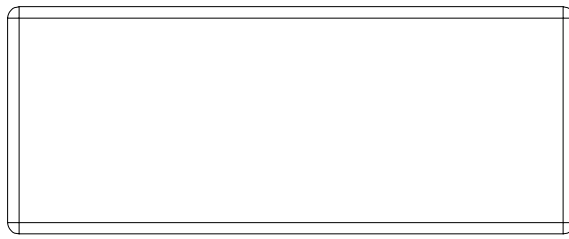

(1) **J1 - SOPORTE DE MOSTRADOR - W4L04753**
1"x2 3/8"x5 7/8" (24x60x150)

PASO 17:

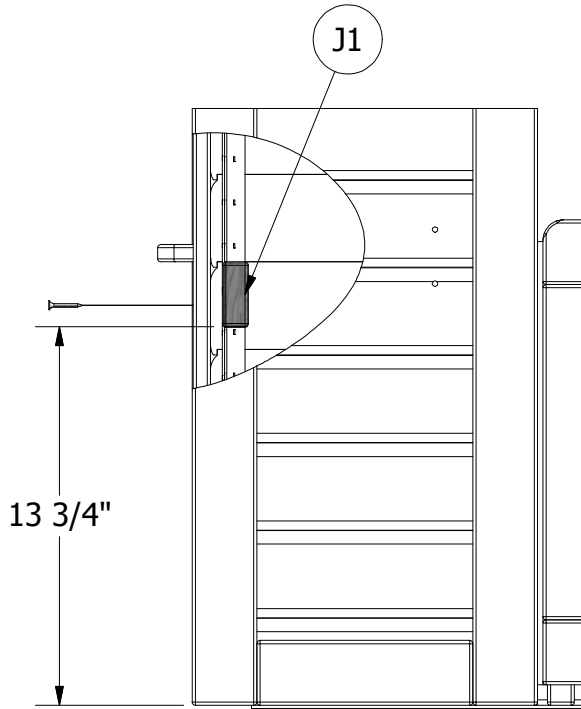

13 3/4"

FRENTE

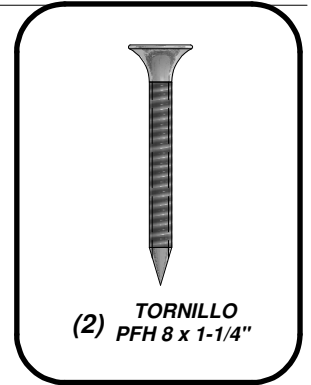

(2) **TORNILLO**
PFH 8 x 1-1/4"

TORNILLO PFH 8 x 1-1/4"
(2 PLCS)

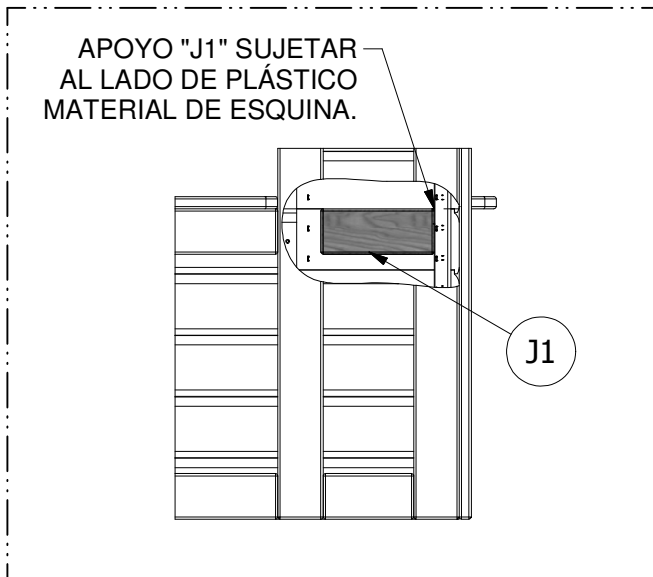

APOYO "J1" SUJETAR
AL LADO DE PLÁSTICO
MATERIAL DE ESQUINA.

J1

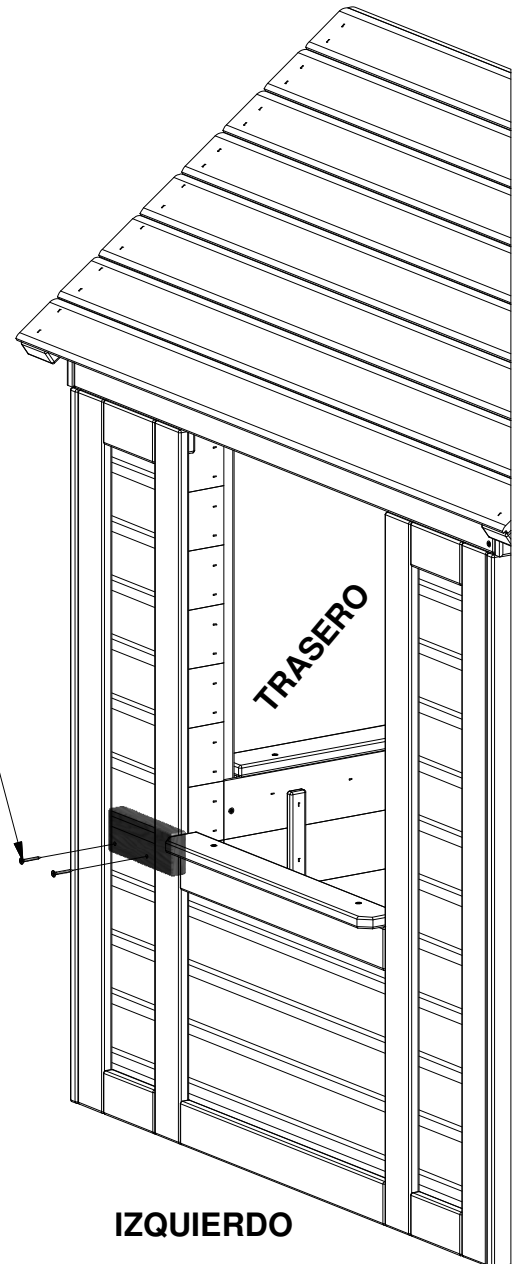

TRASERO

IZQUIERDO



(2) **M1 - MOSTRADOR - W4L04754**
5/8"x3 3/8"x23 5/8" (16x86x600)

PASO 18:

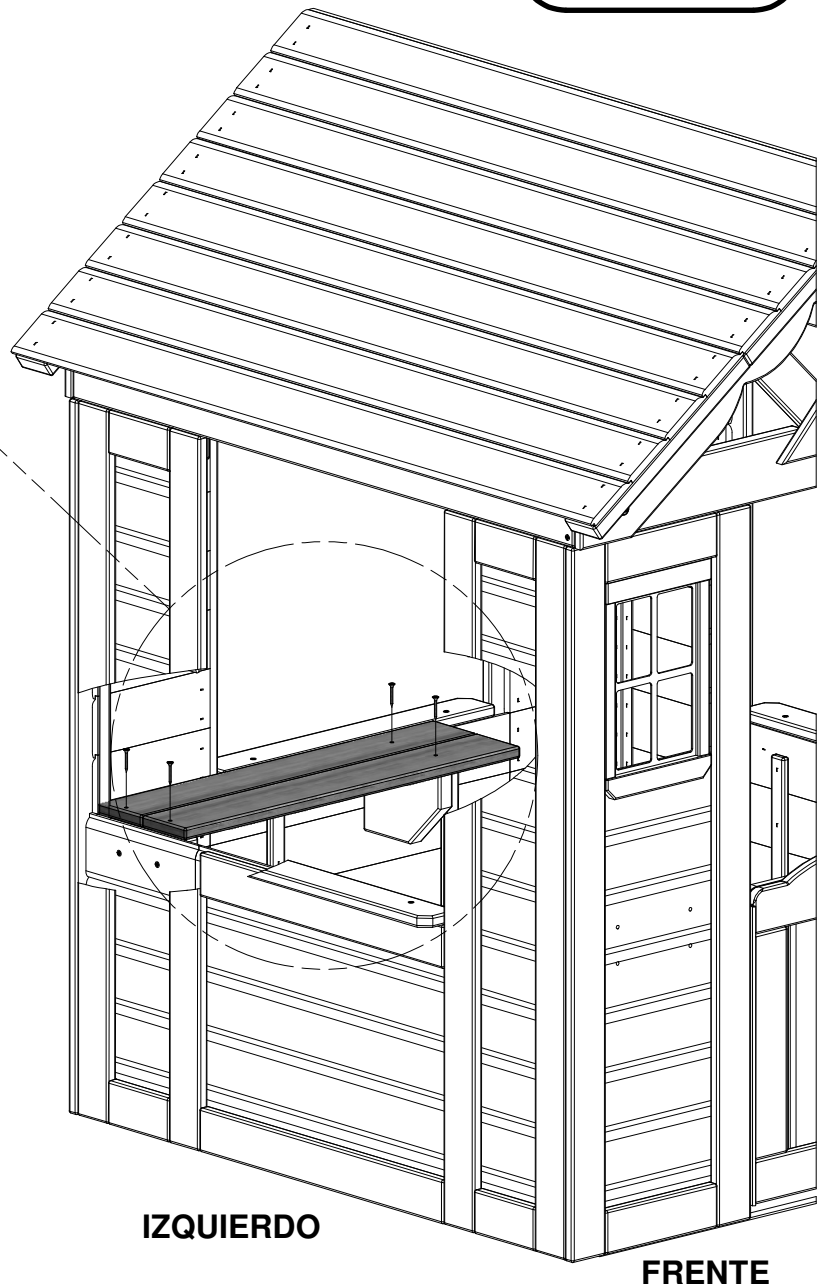
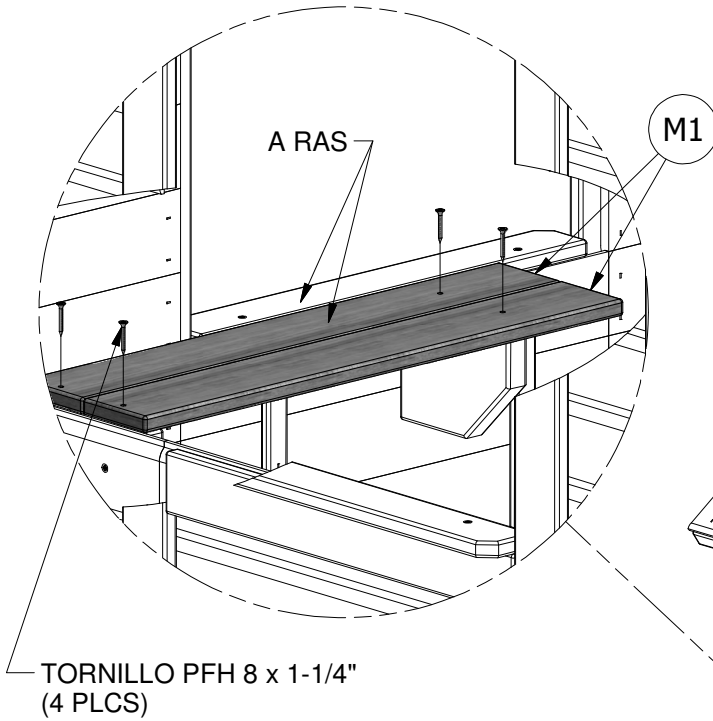
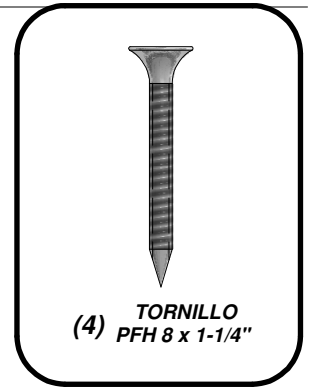

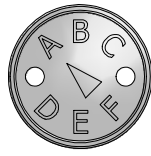

(1) SQ - ETIQUETA DE REVISIÓN "A" - A100314

PASO 19:

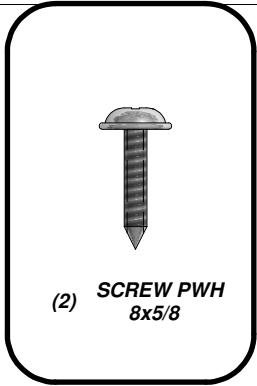
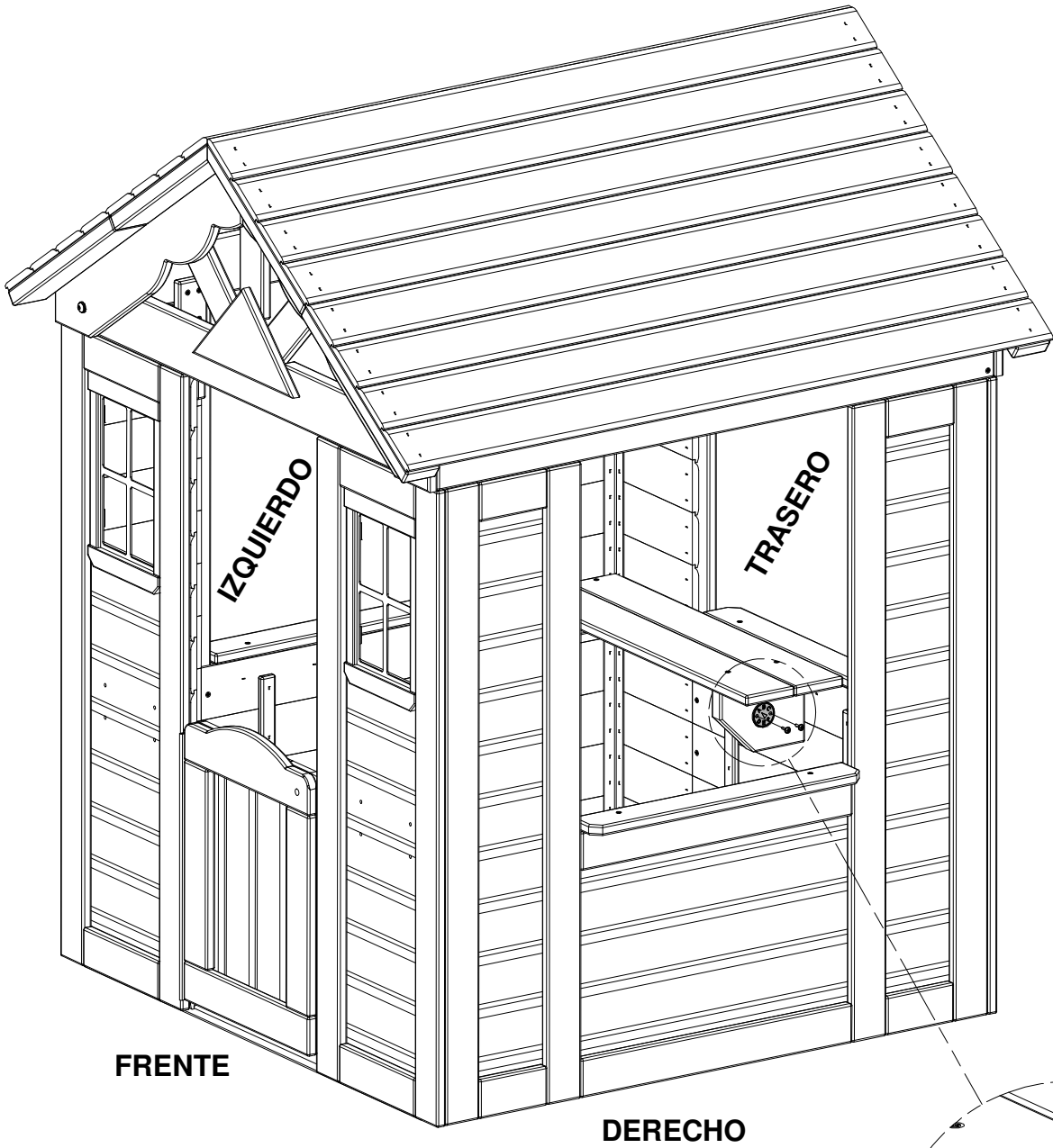

(2) SCREW PWH
8x5/8

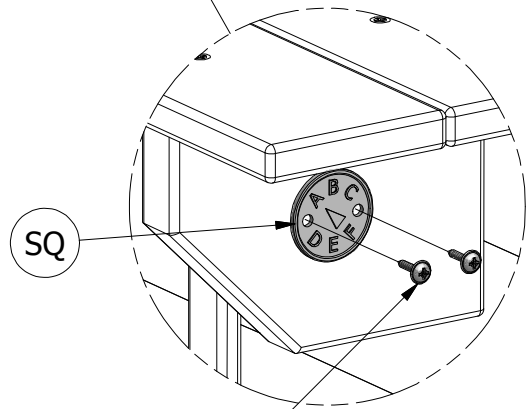

TORNILLO PWH #8 x 5/8"
(2 PLCS)

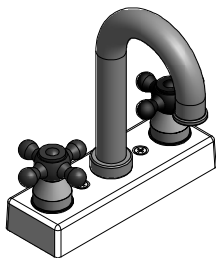

(1) - KIT DE GRIFERÍA - A6P00024

PASO 20:

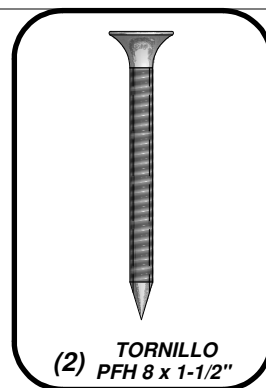

(2) TORNILLO
PFH 8 x 1-1/2''

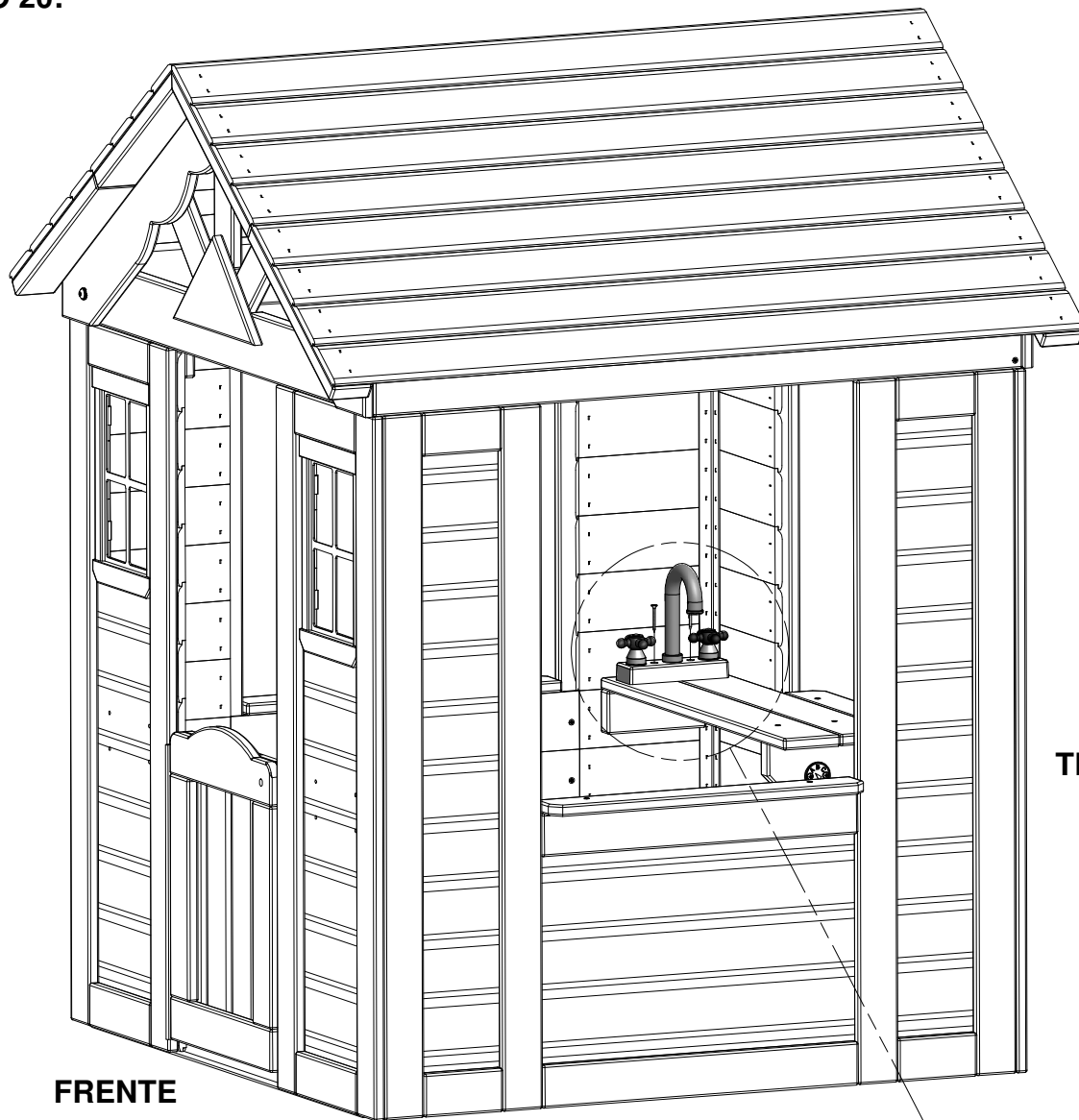

FRENTE

DERECHO

TRASERO

TORNILLO PFH 8 x 1-1/2''
(2 PLCS)

KIT DE GRIFERÍA

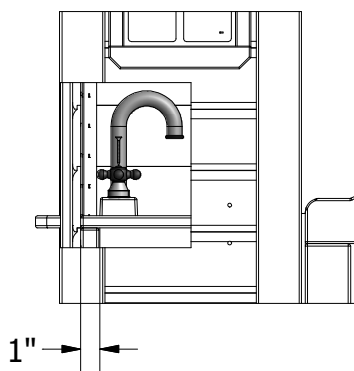

1''

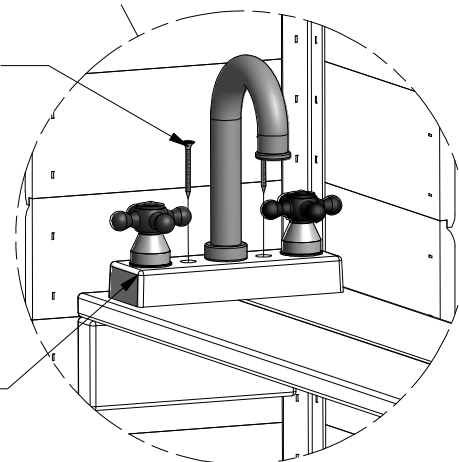

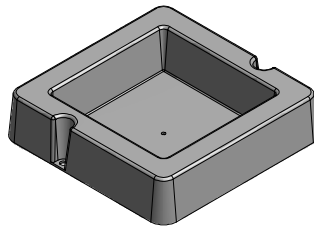

(1) - MONTAJE DE LA SUPERFICIE CUENCA - A6P00032

PASO 21:

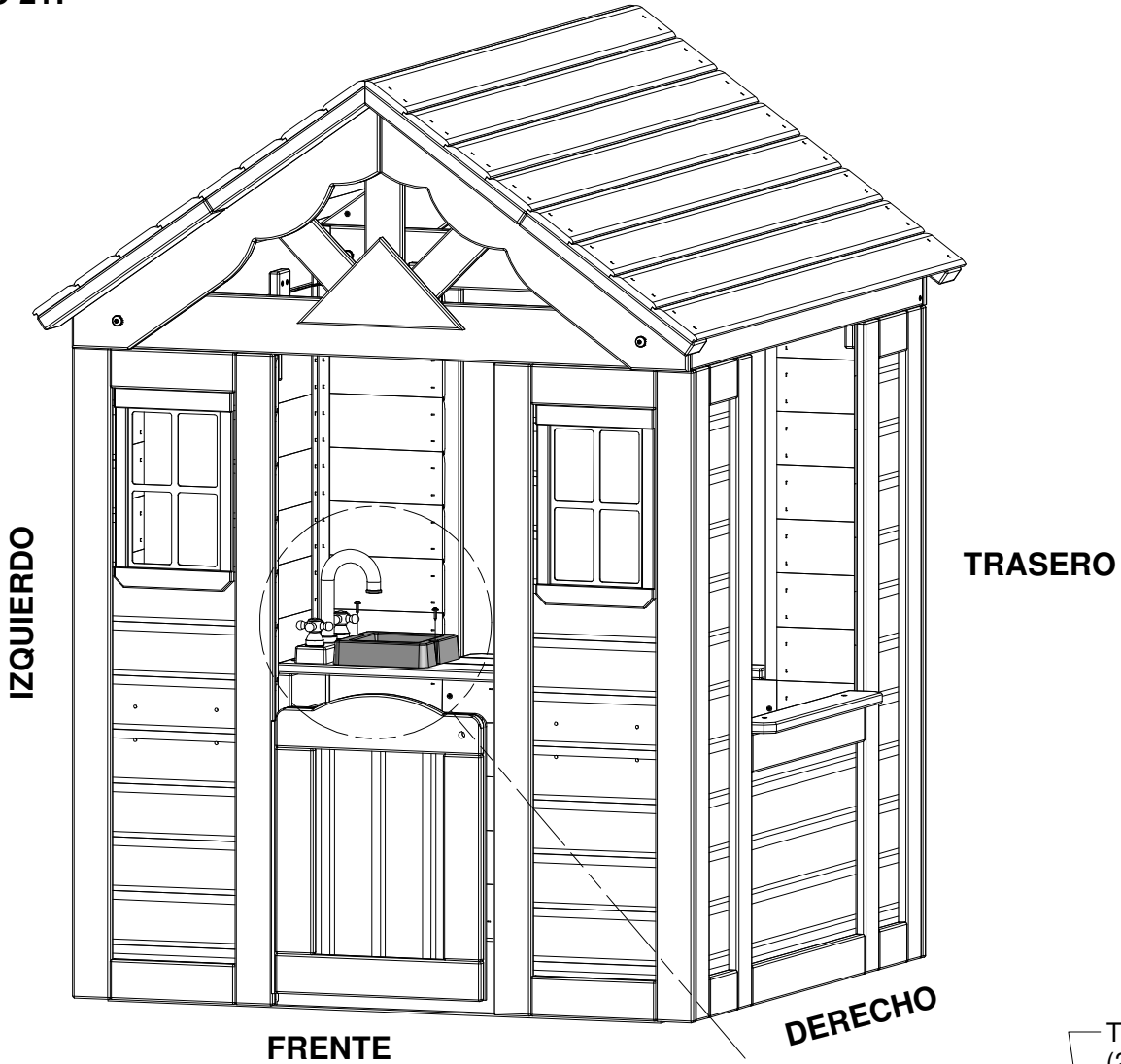
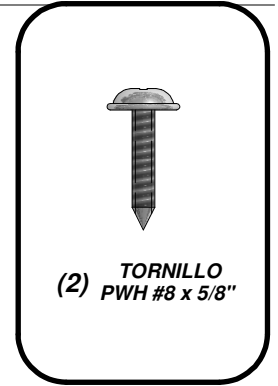

TORNILLO PWH #8 x 5/8"
(2 PLCS)

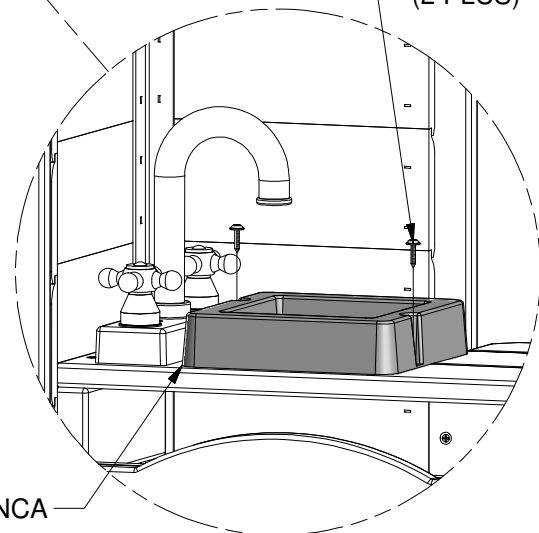
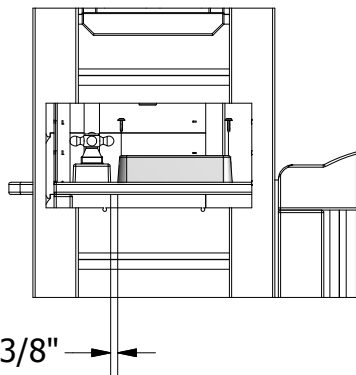

MONTAJE DE LA SUPERFICIE CUENCA

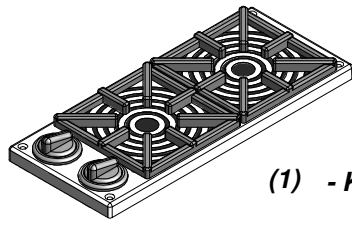

(1) - KIT DE LA ESTUFA - A6P00025

PASO 22:

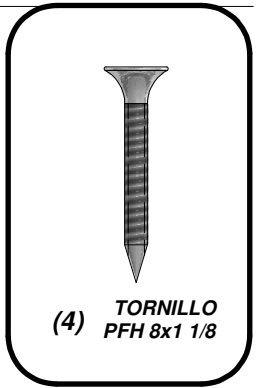
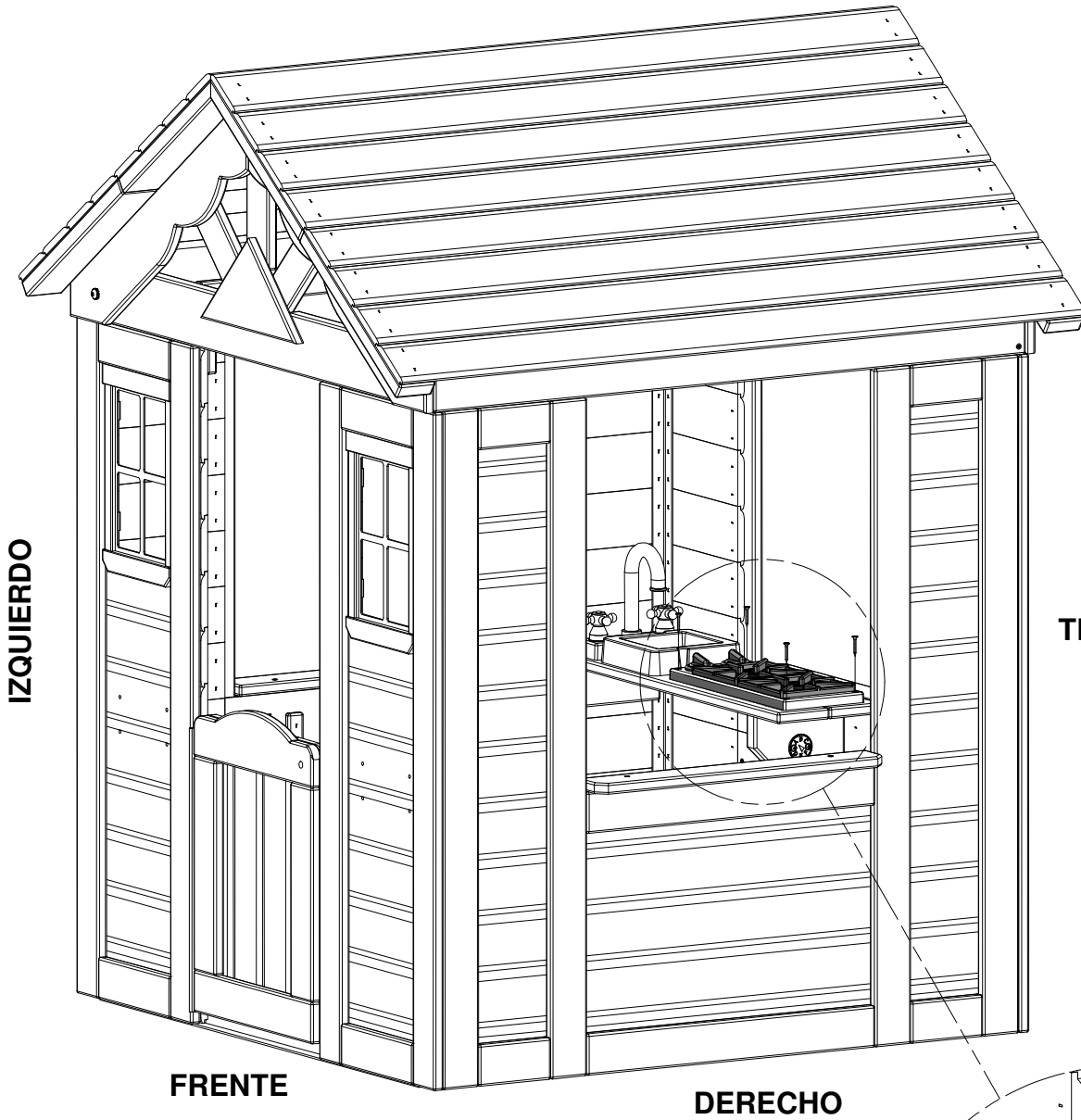

TRASERO

TORNILLO PFH 8x1 1/8
(4 PLCS)

DERECHO

FRENTE

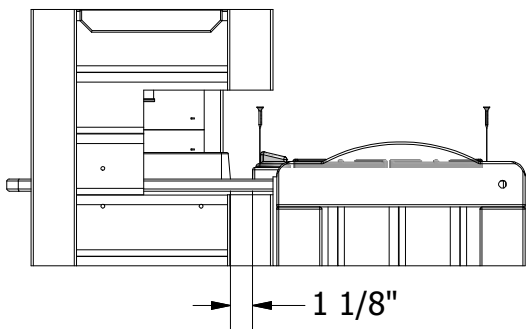

KIT DE LA ESTUFA

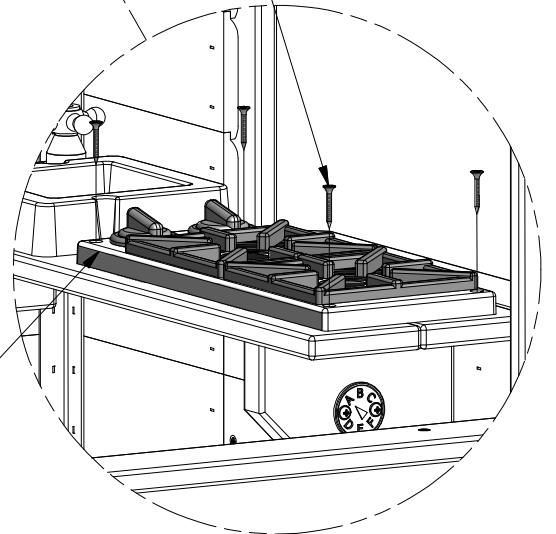

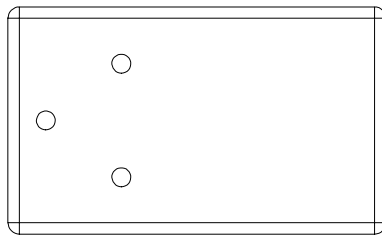

(1) **N3 - TOPE DE PUERTA - W4L04761**
5/8"x2 3/8"x3 7/8" (16x60x100)

PASO 23:

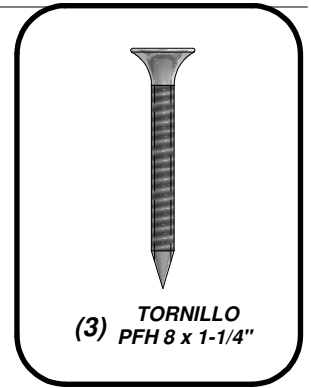
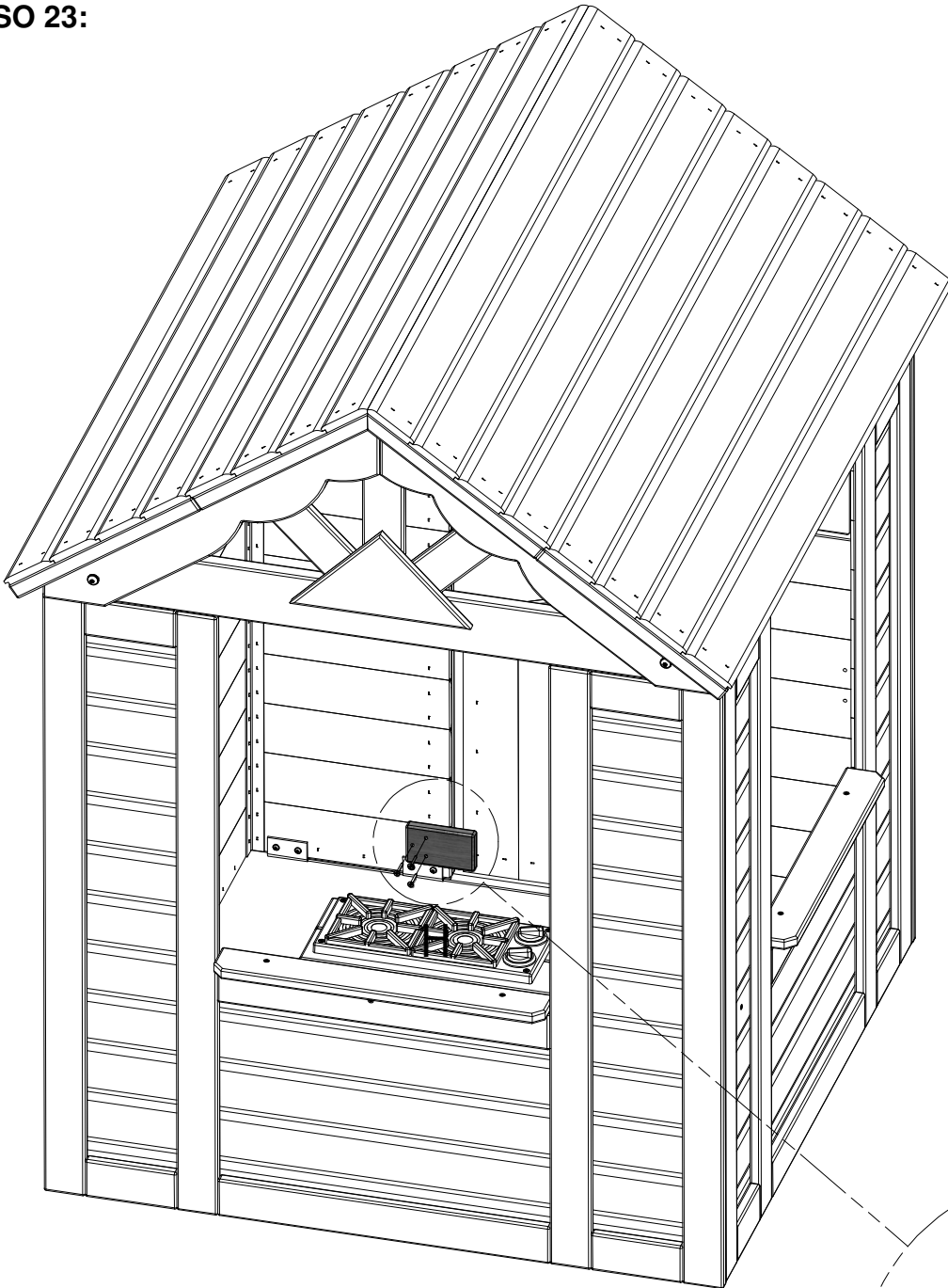

TORNILLO PFH 8 x 1-1/4"
(3 PLCS)

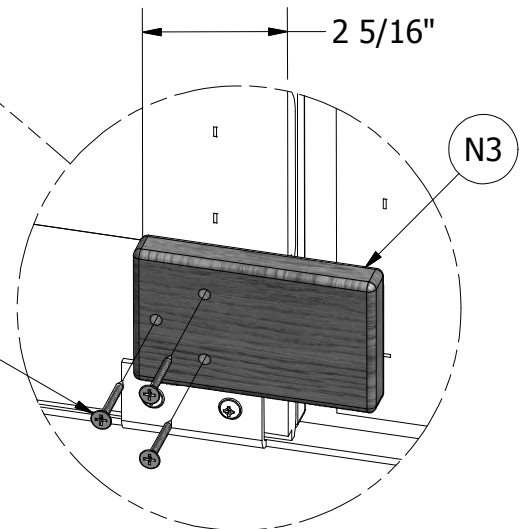

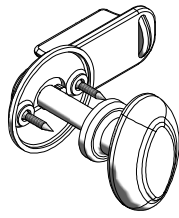

(1) PERILLA PESTILLO KIT - A6P00020

PASO 24:

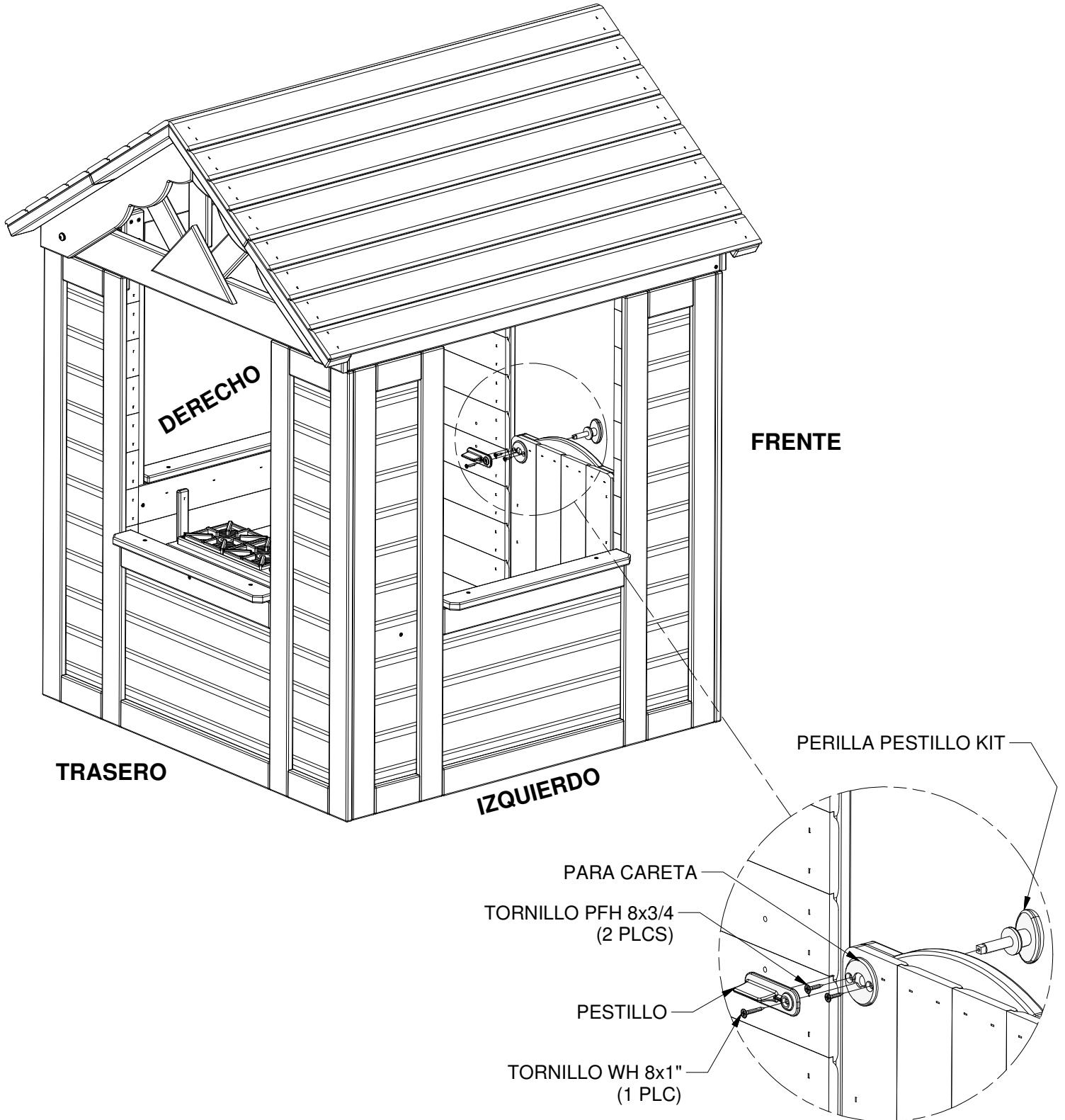



(1) MS - KIT TELEFÓNICO - A100132

PASO 25:

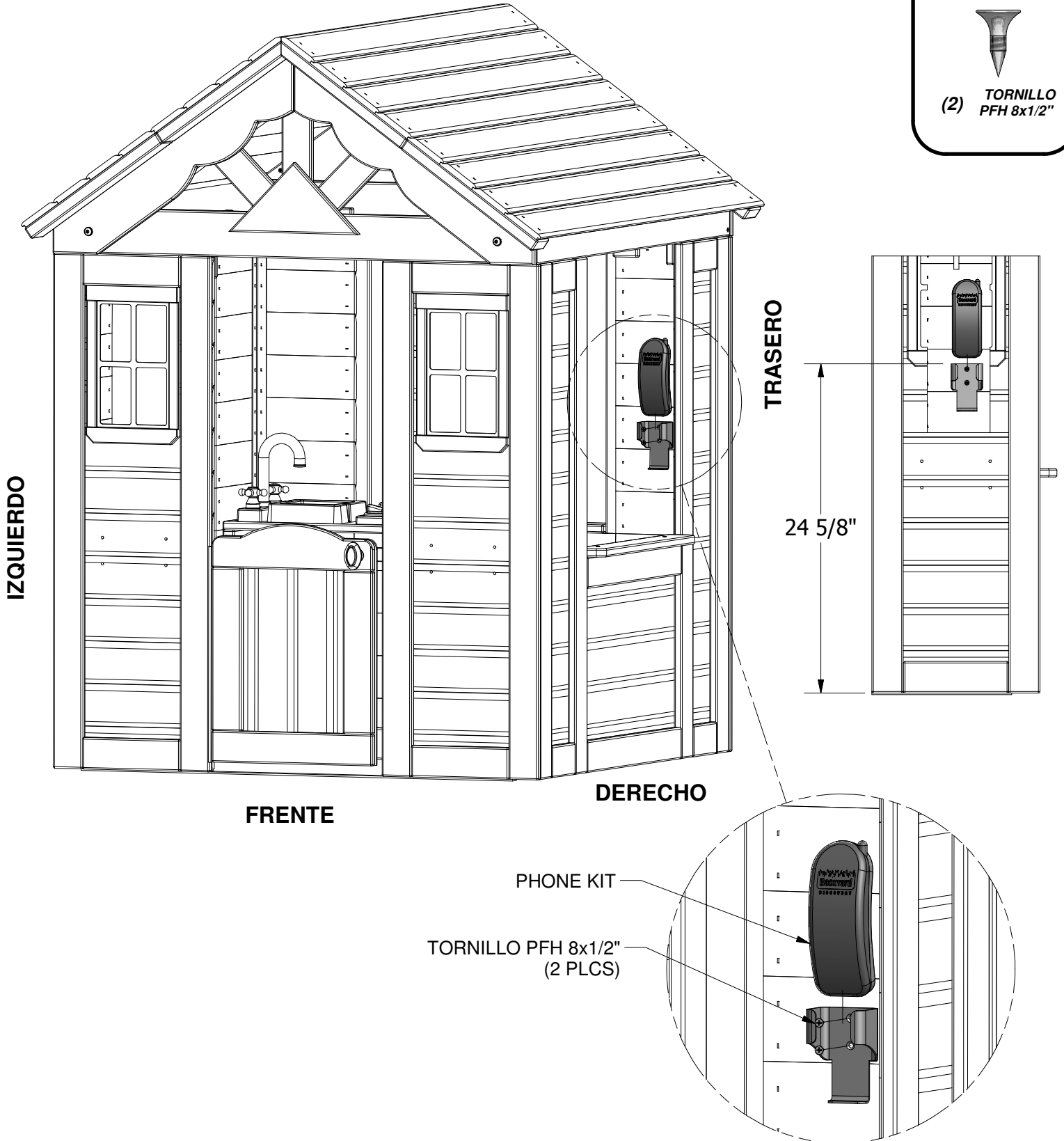
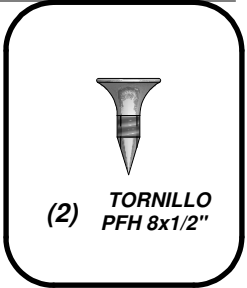

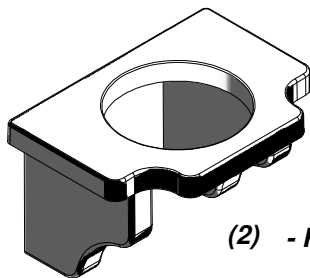

(2) - REPISA PARA LA MACETA - A6P00023

PASO 26:

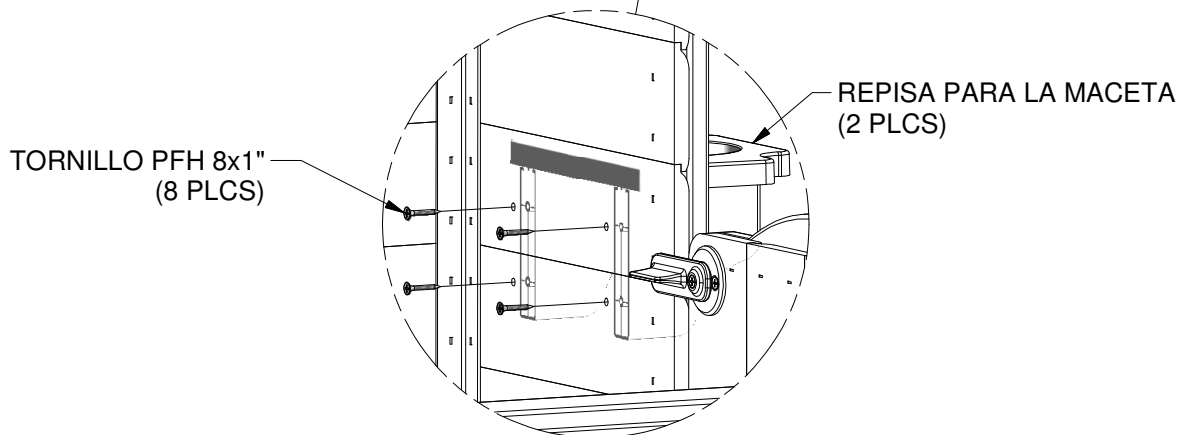
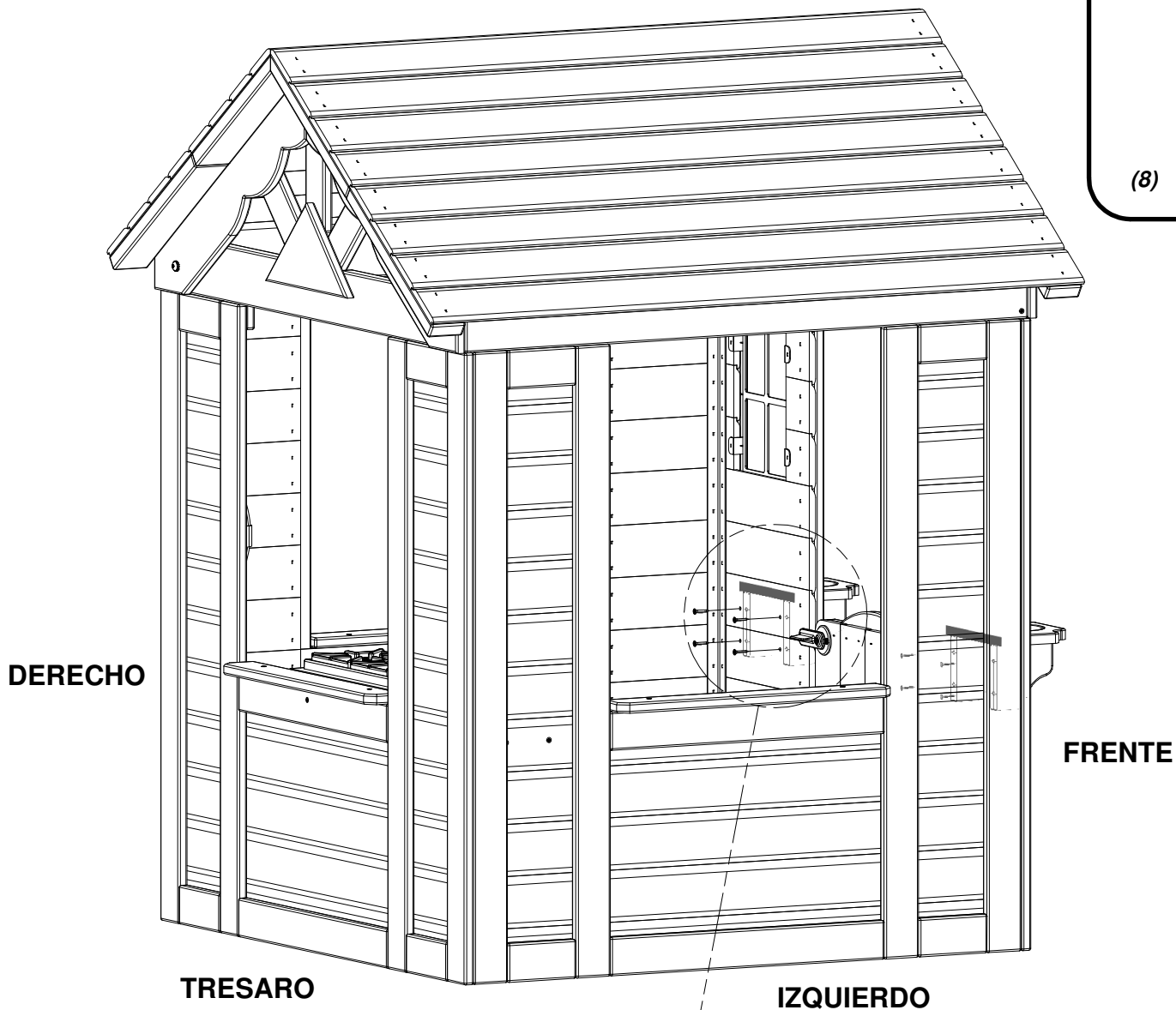
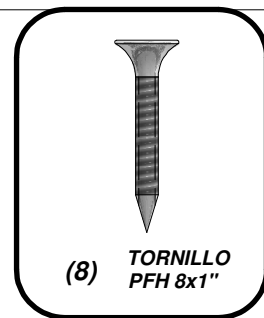



(1) - EL MEDIO DEL PLATO DE BYL IDENTIFICACIÓN SIN EDADES - A4M00528

PASO 27:

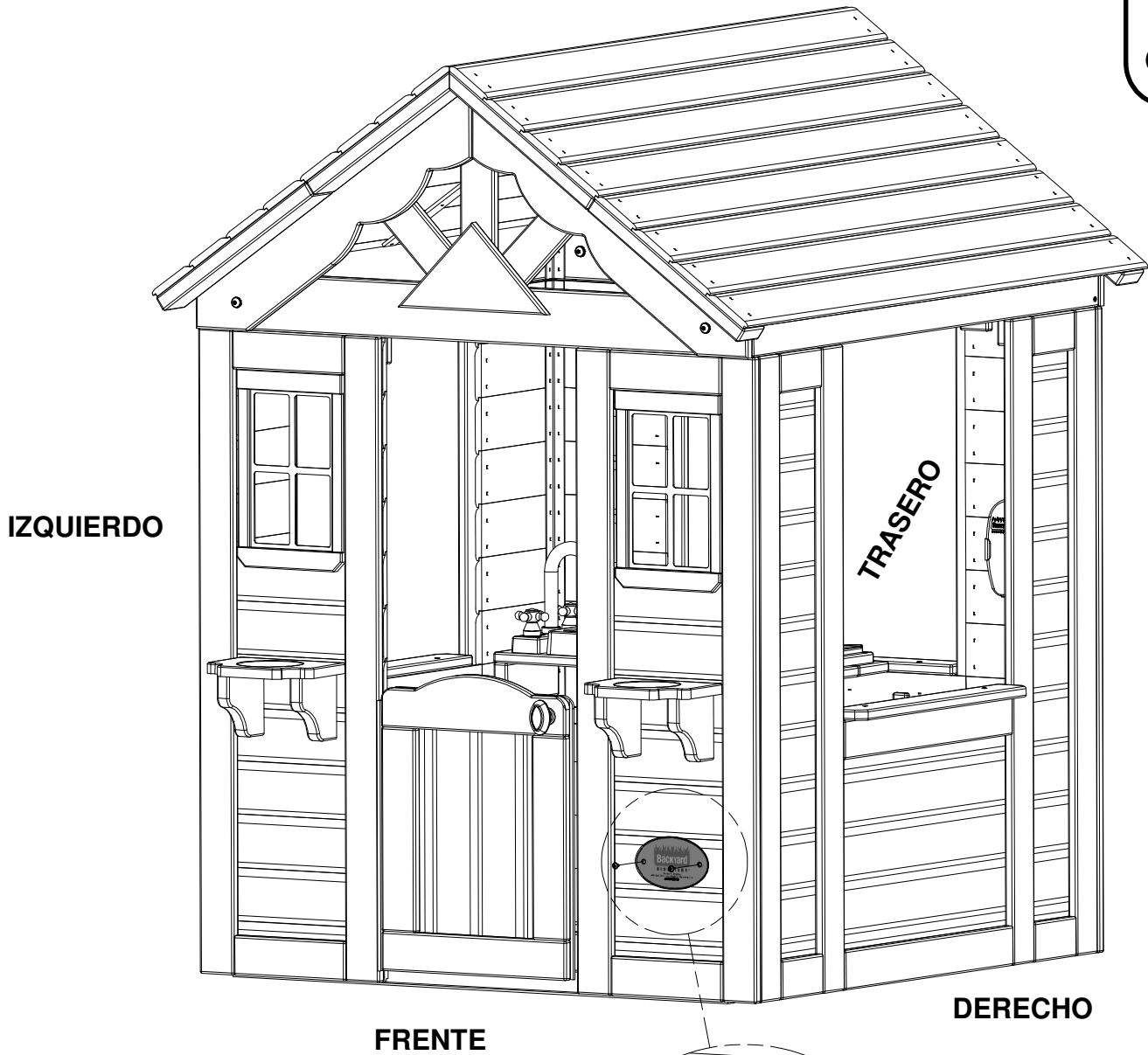
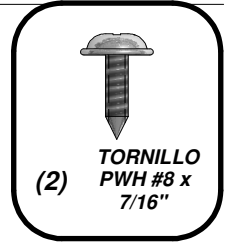

TORNILLO PWH #8 x 7/16"
(2 PLCS)

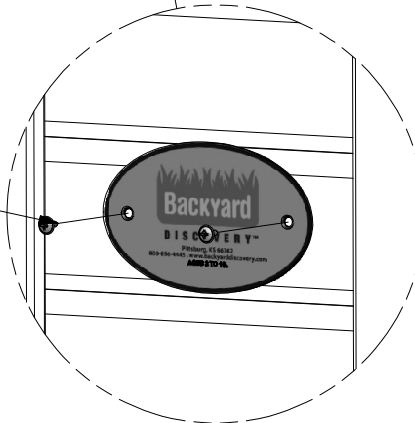

Garantía limitada

Esta garantía limitada de Backyard Discovery se aplica a productos fabricados bajo la marca Backyard Discovery o sus otras marcas entre las que se incluyen, a título informativo pero no limitativo, Backyard Botanical, Adventure Playsets y Leisure Time Products.

Backyard Discovery garantiza que este producto no tiene defectos de material ni de mano de obra durante el período de un (1) año a partir de la fecha original de compra. Esta garantía de un (1) año ampara todas las piezas incluso la madera, los herrajes y los accesorios. Toda la madera tiene una garantía prorrateada de cinco (5) años contra la descomposición y el deterioro. Refiérase a los parámetros a continuación para los cargos relacionados con el reemplazo de las piezas conforme a esta garantía limitada. Además, Backyard Discovery reemplazará cualesquiera piezas que faltaren en el empaque original o estuviesen dañadas dentro de los primeros 30 días a partir de la fecha de compra.

Esta garantía se aplica al propietario original y al registrante, y no es transferible. El mantenimiento regular es necesario para lograr la máxima vida útil y desempeño de este producto y la inobservancia de este requisito por parte del propietario puede anular esta garantía. Las pautas de mantenimiento se indican en el Manual del propietario.

T Esta garantía limitada no ampara:

- *Mano de obra por cualquier inspección*
- *Mano de obra para el reemplazo de cualesquiera piezas defectuosas*
- *Daños accidentales o resultantes*
- *Defectos de orden cosmético que no afecten el rendimiento ni la integridad de una pieza o del producto completo*
- *Vandalismo, uso inadecuado, fallas debido a la carga o el uso que excedan las capacidades establecidas en el Manual de ensamblaje correspondiente*
- *Actos de la naturaleza que incluyen, a título informativo más no limitativo, viento, tormentas, granizo, inundaciones, excesiva exposición al agua*
- *Instalación inadecuada que incluye, a título informativo más no limitativo, la instalación en tierra dispereja, desnivelada o poco compacta*
- *Torceduras menores, deformaciones, fisuras o cualquier otra característica natural de la madera que no afecte el rendimiento ni la integridad*

Los productos Backyard Discovery han sido diseñados para brindar seguridad y calidad. Cualquier modificación que se haga al producto original podría dañar la integridad estructural de la unidad, lo cual podría conducir a fallas y la posibilidad de lesiones. La modificación anula cualquier garantía en particular y todas las garantías en general, y Backyard Discovery no asume responsabilidad por ningún producto modificado ni por las consecuencias que resultaren de la falla de un producto modificado.

Este producto está garantizado para USO RESIDENCIAL ÚNICAMENTE. En ninguna circunstancia debe utilizarse un producto Backyard Discovery en lugares públicos. Tal uso podría ocasionar falla del producto y lesiones potenciales. El uso público anulará esta

garantía. Backyard Discovery desconoce toda otra representación o garantía de cualquier índole, expresa o implícita.

Esta garantía le otorga derechos legales específicos. También podría gozar de otros derechos, los cuales varían de un estado a otro o de una provincia a otra. Esta garantía excluye todos los daños resultantes. Sin embargo, algunos estados no permiten la limitación ni exclusión de los daños resultantes; por lo tanto, es posible que esta limitación no aplique en su caso.

Parametros para el reemplazo de piezas prorrateado

Edad del producto

El cliente paga

TODAS LAS PARTES

0-30 días a partir de la fecha de compra

\$0 y envío gratis

31 días a 1 año

\$0 + envío y manejo

Descomposición y deterioro de la madera únicamente

1 año

\$0 y envío gratis

2 años

20% + envío y manejo

3 años

40% + envío y manejo

4 años

60% + envío y manejo

5 años

80% + envío y manejo

Más de 5 años

100% + envío y manejo

