

Important safety

Please read carefully

FR | Informations de sécurité importantes

Veillez les lire attentivement

NL | Belangrijk voor de veiligheid

Lees zorgvuldig

DE | Wichtige Sicherheitsinformationen

Bitte sorgfältig lesen

ES | Seguridad importante

Lea con atención

PT | Informações de segurança importantes

Leia atentamente

IT | Importanti istruzioni di sicurezza

Leggere attentamente

PL | Ważna informacja dotycząca bezpieczeństwa

Przeczytaj uważnie



EN | Please retain instructions for future reference.

SAFETY INSTRUCTIONS

- When using electrical appliances, basic safety precautions should always be followed.
- Check that the voltage indicated on the rating plate corresponds with that of the local network before connecting the appliance to the mains power supply.
- This appliance can be used by children aged from 8 years and above and persons with reduced physical, sensory or mental capabilities and knowledge, if they have been supervised/instructed and understand the hazards involved.
- Children shall not play with the appliance.
- Children should not perform cleaning or user maintenance, unless they are older than 8 and supervised.
- This appliance is not a toy.
- If the power supply cord, plug or any part of the appliance is malfunctioning or if it has been dropped or damaged, cease using the product immediately to avoid potential injury.
- This appliance contains no user serviceable parts, only a qualified electrician should carry out repairs. Improper repairs may place the user at risk of harm.
- Keep the appliance and its power supply cord out of the reach of children.
- Keep the appliance out of the reach of children when it is switched on or cooling down.
- Keep the appliance and its power supply cord away from heat or sharp edges that could cause damage.
- Keep the power supply cord away from any parts of the appliance that may become hot during use.
- Keep the appliance away from other heat emitting appliances.
- Do not allow the power supply cord to hang over worktops, touch hot surfaces or become twisted.
- Do not immerse the electrical components of the appliance in water or any other liquid.
- Do not operate the appliance with wet hands or if any connections are wet.
- If this appliance falls or accidentally becomes immersed in water, unplug it from the wall outlet immediately. Do not reach into the water.
- Do not leave the appliance unattended whilst connected to the mains power supply.
- Do not remove the appliance from the mains power supply by pulling the cord; switch it off and remove the plug by hand.
- Do not pull or carry the appliance by its power supply cord.
- Do not use the appliance for anything other than its intended use.
- Do not use any accessories other than those supplied.
- Do not use this appliance outdoors.
- Do not store the appliance in direct sunlight or in high humidity conditions.
- Do not move the appliance whilst it is in use.
- Always unplug the appliance after use and allow it to cool fully before any cleaning, user maintenance or storing away.

- Always use the appliance on a stable, heat-resistant surface, at a height that is comfortable for the user.
- This appliance should not be operated by means of an external timer or separate remote control system.
- Use of an extension cord with the appliance is not recommended.
- This appliance is intended for domestic use only. It should not be used for commercial purposes.



CAUTION: Hot surface – do not touch hot sections or heating components of the appliance.



WARNING: Keep the appliance away from flammable materials.

FR | Veuillez conserver ces instructions pour référence ultérieure.

CONSIGNES DE SÉCURITÉ

- Lors de l'utilisation d'appareils électriques, les consignes élémentaires de sécurité doivent toujours être respectées.
- Vérifiez que la tension indiquée sur la plaque signalétique correspond à celle du réseau local avant de brancher l'appareil sur l'alimentation secteur.
- Cet appareil peut être utilisé par des enfants à partir de 8 ans et toute personne aux capacités physiques, sensorielles ou mentales réduites, à la seule condition qu'ils soient surveillés ou informés de l'utilisation appropriée de l'appareil et soient conscients des risques inhérents à son utilisation.
- Les enfants ne doivent pas jouer avec l'appareil.
- Les enfants ne doivent procéder ni au nettoyage ni à la maintenance de l'appareil sauf s'ils ont plus de 8 ans et qu'ils sont sous surveillance.
- Cet appareil n'est pas un jouet.
- Si le cordon d'alimentation, la prise ou toute autre partie de l'appareil ne fonctionne pas correctement, ou si l'appareil est tombé ou endommagé, cessez immédiatement d'utiliser le produit pour éviter tout risque de blessure.
- Cet appareil ne contient aucune pièce réparable par l'utilisateur ; seul un électricien qualifié est autorisé à effectuer des réparations. Des réparations hasardeuses peuvent mettre l'utilisateur en danger.
- Tenez l'appareil et son cordon d'alimentation hors de portée des enfants.
- Tenez l'appareil hors de portée des enfants lorsqu'il est allumé ou qu'il refroidit.
- Tenez l'appareil et son cordon d'alimentation à l'écart de toute source de chaleur ou de tout bord tranchant susceptible de les endommager.
- Tenez le cordon d'alimentation à l'écart de toute pièce de l'appareil qui pourrait devenir chaude pendant son utilisation.
- Tenez l'appareil à l'écart d'autres appareils émettant de la chaleur.
- Veillez à ce que le cordon d'alimentation ne pende pas au-dessus du plan de travail, ne touche pas de surfaces chaudes et ne se torde pas.

- N'immergez pas les composants électriques de l'appareil dans l'eau ni dans tout autre liquide.
- N'utilisez pas l'appareil avec les mains mouillées ou si les connecteurs sont mouillés.
- Si l'appareil tombe dans l'eau accidentellement, débranchez-le immédiatement de l'alimentation secteur. Ne mettez pas les mains dans l'eau.
- Ne laissez pas l'appareil sans surveillance lorsqu'il est branché sur l'alimentation secteur.
- Ne débranchez pas l'appareil de l'alimentation secteur en tirant sur le cordon d'alimentation ; éteignez-le et débranchez-le à la main.
- Ne tirez pas et ne transportez pas l'appareil par son cordon d'alimentation.
- N'utilisez pas l'appareil à d'autres fins que celles pour lesquelles il a été conçu.
- N'utilisez pas d'accessoires autres que ceux fournis.
- N'utilisez pas cet appareil à l'extérieur.
- Ne laissez pas l'appareil à la lumière directe du soleil ou dans des conditions d'humidité élevée.
- Ne déplacez pas l'appareil lorsqu'il est en cours d'utilisation.
- Débranchez toujours l'appareil après utilisation et laissez-le refroidir complètement avant de le nettoyer, de procéder à son entretien ou de le ranger.
- Utilisez toujours l'appareil sur une surface stable et résistante à la chaleur, à une hauteur confortable.
- N'utilisez pas de minuteur externe ni de système de commande à distance avec cet appareil.
- L'utilisation d'une rallonge avec l'appareil est déconseillée.
- Cet appareil est destiné à un usage domestique uniquement. Il ne doit pas être utilisé à des fins commerciales.



ATTENTION : surface chaude. Ne touchez pas les parties chaudes ou les composants chauffants de l'appareil.



AVERTISSEMENT : tenez l'appareil à l'écart des matériaux inflammables.

NL | Bewaar de instructies voor toekomstige raadpleging.

VEILIGHEIDSINSTRUCTIES

- Bij het gebruik van elektrische apparaten moeten altijd de standaard veiligheidsmaatregelen worden opgevolgd.
- Controleer of het voltage aangegeven op het typeplaatje overeenkomt met dat van het lokale netwerk voordat u het apparaat op de netspanning aansluit.
- Kinderen vanaf 8 jaar en mensen met verminderde lichamelijke, zintuiglijke of geestelijke vermogens of met een gebrek aan kennis mogen dit apparaat alleen onder toezicht gebruiken, of nadat ze instructie hebben ontvangen en als ze de gevaren van het gebruik begrijpen.
- Kinderen mogen niet met het apparaat spelen.
- Kinderen mogen dit apparaat alleen schoonmaken of onderhouden als ze ouder zijn dan 8 jaar en er toezicht wordt gehouden.

- Dit apparaat is geen speelgoed.
- Als het netsnoer, de stekker of een onderdeel van het apparaat defect, gevallen of beschadigd is, stop dan onmiddellijk met het gebruik van het product om mogelijk letsel te voorkomen.
- Dit apparaat bevat geen onderdelen die door de gebruiker kunnen worden onderhouden. Alleen een gekwalificeerde elektricien mag reparaties uitvoeren. Bij onjuiste reparaties kan de gebruiker letsel oplopen.
- Houd het apparaat en het netsnoer buiten het bereik van kinderen.
- Houd het apparaat buiten het bereik van kinderen wanneer het is ingeschakeld of aan het afkoelen is.
- Houd het apparaat en het netsnoer uit de buurt van warmtebronnen en scherpe randen die schade kunnen veroorzaken.
- Houd het netsnoer uit de buurt van onderdelen van het apparaat die tijdens gebruik heet kunnen worden.
- Houd het apparaat uit de buurt van andere apparaten die warmte afgeven.
- Laat het netsnoer niet over werkbladen hangen of in aanraking komen met hete oppervlakken, en zorg dat het niet gedraaid zit.
- Dompel de elektrische componenten van het apparaat niet onder in water of een andere vloeistof.
- Gebruik het apparaat niet met natte handen of als de aansluitingen nat zijn.
- Als dit apparaat valt of per ongeluk in water wordt ondergedompeld, haal dan onmiddellijk de stekker uit het stopcontact. Steek uw hand niet in het water.
- Laat het apparaat niet onbeheerd achter terwijl het is aangesloten op het stopcontact.
- Haal de stekker niet uit het stopcontact door aan het snoer te trekken; schakel het apparaat uit en verwijder de stekker met de hand.
- Draag het apparaat niet aan het netsnoer en trek ook niet aan het snoer.
- Gebruik het apparaat niet voor andere doeleinden dan waarvoor het is bedoeld.
- Gebruik geen andere accessoires dan de meegeleverde accessoires.
- Gebruik dit apparaat niet buitenshuis.
- Berg het apparaat niet op in direct zonlicht of in vochtige omstandigheden.
- Verplaats het apparaat niet terwijl het in gebruik is.
- Haal altijd na gebruik de stekker uit het stopcontact en laat het apparaat volledig afkoelen voordat u het schoonmaakt, onderhoudt of opbergt.
- Gebruik het apparaat altijd op een stabiele, hittebestendige ondergrond, op een hoogte die comfortabel is voor de gebruiker.
- Dit apparaat mag niet worden bediend met een externe timer of een afzonderlijk afstandsbedieningssysteem.
- Het gebruik van een verlengsnoer wordt afgeraden.
- Dit apparaat is uitsluitend bedoeld voor huishoudelijk gebruik. Het mag niet worden gebruikt voor commerciële doeleinden.



LET OP: Heet oppervlak – raak het hete gedeelte of de verwarmingsonderdelen van het apparaat niet aan.



WAARSCHUWING: Houd het product uit de buurt van brandbare materialen.

DE | Bitte bewahren Sie die Anweisungen zur späteren Verwendung auf.

SICHERHEITSHINWEISE

- Bei der Verwendung elektrischer Geräte sind stets die grundlegenden Sicherheitsvorkehrungen zu beachten.
- Überprüfen Sie, ob die auf dem Typenschild angegebene Spannung mit der des lokalen Netzwerks übereinstimmt, bevor Sie das Gerät an das Stromnetz anschließen.
- Dieses Gerät kann von Kindern ab 8 Jahren verwendet werden und Personen mit eingeschränkten physischen, sensorischen oder geistigen Fähigkeiten und Wissen, solange sie unter Aufsicht sind oder eine Anleitung erhalten haben und in der Lage sind, die Gefahrenquellen im vollen Umfang zu verstehen.
- Das Gerät ist kein Kinderspielzeug.
- Kinder dürfen Reinigungs- oder Wartungsarbeiten nur durchführen, wenn sie mindestens 8 Jahre alt sind und beaufsichtigt werden.
- Dieses Gerät ist kein Spielzeug.
- Wenn das Netzkabel, der Stecker oder ein Teil des Geräts defekt sind oder dieses fallen gelassen oder beschädigt wurde, stellen Sie die Benutzung des Produkts umgehend ein, um potenzielle Verletzungen zu vermeiden.
- Dieses Gerät enthält keine Teile, die vom Benutzer gewartet werden können. Reparaturen dürfen nur von einem ausgebildeten Elektriker durchgeführt werden. Durch unsachgemäße Reparaturen kann der Benutzer Risiken ausgesetzt werden.
- Bewahren Sie das Gerät und sein Netzkabel außerhalb der Reichweite von Kindern auf.
- Das Gerät muss sich, wenn es eingeschaltet ist oder abkühlt, außerhalb der Reichweite von Kindern befinden.
- Halten Sie das Gerät und sein Netzkabel von Hitze oder scharfen Kanten fern, die Schäden verursachen könnten.
- Halten Sie das Netzkabel von Teilen des Geräts fern, die während des Betriebs heiß werden könnten.
- Halten Sie das Gerät von anderen Geräten fern, die Wärme ausstrahlen.
- Lassen Sie das Netzkabel nicht über Arbeitsflächen hängen oder mit heißen Oberflächen in Kontakt kommen und verdrehen Sie es nicht.
- Tauchen Sie die elektrischen Komponenten des Geräts nicht in Wasser oder andere Flüssigkeiten.
- Betreiben Sie das Gerät nicht mit nassen Händen oder wenn die Anschlüsse nass sind.
- Wenn das Gerät herunterfällt oder versehentlich in Wasser getaucht wird, ziehen Sie sofort den Netzstecker aus der Steckdose. Greifen Sie nicht in das Wasser.
- Lassen Sie das Gerät nicht unbeaufsichtigt, während es an das Stromnetz angeschlossen ist.
- Ziehen Sie den Netzstecker des Geräts nicht aus der Steckdose, indem Sie am Kabel ziehen. Schalten Sie es aus und ziehen Sie den Stecker von Hand ab.

- Ziehen oder tragen Sie das Gerät nicht am Netzkabel.
- Verwenden Sie das Gerät nur für den vorgesehenen Zweck.
- Verwenden Sie ausschließlich das mitgelieferte Zubehör.
- Verwenden Sie dieses Gerät nicht im Freien.
- Lagern Sie das Gerät nicht in direktem Sonnenlicht oder bei hoher Luftfeuchtigkeit.
- Bewegen Sie das Gerät nicht, während es verwendet wird.
- Trennen Sie das Gerät nach der Verwendung immer vom Stromnetz und vergewissern Sie sich vor jeder Reinigung oder Wartung sowie vor dem Aufbewahren, dass es vollständig abgekühlt ist.
- Verwenden Sie das Gerät immer auf einer stabilen, hitzebeständigen Oberfläche, die sich für den Benutzer in einer angenehmen Höhe befindet.
- Dieses Gerät darf nicht mit einem externen Timer oder einem separaten Fernbedienungssystem betrieben werden.
- Es wird nicht empfohlen, das Gerät zusammen mit einem Verlängerungskabel zu verwenden.
- Dieses Gerät ist nur für den Hausgebrauch vorgesehen. Es sollte nicht für kommerzielle Zwecke verwendet werden.



ACHTUNG: Heiße Oberfläche – Berühren Sie keine heißen Bereiche und Bauteile des Geräts.



WARNUNG: Das Gerät von entflammaren Materialien fernhalten.

ES | Conserve estas instrucciones para poder consultarlas en el futuro.

INSTRUCCIONES DE SEGURIDAD

- Siga siempre las precauciones básicas de seguridad al usar aparatos eléctricos.
- Compruebe que el voltaje indicado en la placa coincide con el de la red local antes de conectar el dispositivo a la corriente eléctrica.
- Este dispositivo puede ser usado por niños de 8 años en adelante y por personas con capacidades físicas, sensoriales o mentales reducidas o sin conocimientos al respecto, siempre y cuando se les den instrucciones y se los supervise, y solo si comprenden los riesgos que su uso conlleva.
- Los niños no deben jugar con el dispositivo.
- A menos que sean mayores de 8 años y estén bajo supervisión, los niños no deben realizar labores de limpieza ni de mantenimiento del dispositivo.
- Este dispositivo no es un juguete.
- Deje de utilizar el dispositivo inmediatamente si el cable de alimentación, el enchufe o cualquier otra pieza no funcionan correctamente, o si ha sufrido alguna caída o algún otro tipo de daño, para evitar posibles lesiones.
- Este dispositivo contiene piezas que el usuario no puede reparar, por lo que es necesario que un electricista cualificado se ocupe de las reparaciones pertinentes. Una reparación inadecuada puede poner al usuario en riesgo de sufrir daños.
- Mantenga el dispositivo y el cable de alimentación fuera del alcance de los niños.

- Mantenga el dispositivo fuera del alcance de los niños cuando esté encendido o mientras se esté enfriando.
- Mantenga el dispositivo y el cable de alimentación alejados de fuentes de calor o bordes afilados que puedan causar daños.
- Mantenga el cable de alimentación alejado de las partes del dispositivo que puedan calentarse durante el uso.
- Mantenga el dispositivo alejado de otros que emitan calor.
- No deje que el cable de alimentación cuelgue de la encimera, toque superficies calientes ni se retuerza.
- No sumerja los componentes eléctricos del aparato en agua u otros líquidos.
- No manipule el aparato con las manos mojadas ni si alguna de las conexiones está húmeda.
- Si el aparato sufre una caída o se sumerge accidentalmente en agua, desenchúfelo inmediatamente de la toma de corriente. No sumerja las manos en el agua.
- Supervise el dispositivo mientras esté conectado a la corriente eléctrica.
- No desconecte el aparato de la corriente eléctrica tirando del cable. En su lugar, apáguelo y retire el enchufe con la mano.
- No transporte ni mueva el dispositivo agarrándolo por el cable de alimentación.
- No utilice el dispositivo para ningún otro uso que no sea el previsto.
- No utilice accesorios diferentes a los incluidos.
- No utilice el dispositivo al aire libre.
- Guarde el dispositivo alejado de la luz solar directa y de la humedad.
- No mueva el dispositivo mientras esté en uso.
- Desenchufe siempre el aparato después de cada uso y deje que se enfríe por completo antes de almacenarlo o de realizar cualquier labor de limpieza o de mantenimiento.
- Utilice siempre el dispositivo sobre una superficie estable, resistente al calor y a una altura que sea cómoda para el usuario.
- Este dispositivo no debe utilizarse con un temporizador externo ni un sistema de control remoto independiente.
- No se recomienda el uso de un cable alargador con el dispositivo.
- Este dispositivo está diseñado exclusivamente para el uso doméstico. No debe utilizarse para fines comerciales.



PRECAUCIÓN: Superficie caliente: no toque las partes calientes ni los componentes calefactores del aparato.



ADVERTENCIA: Mantenga el dispositivo alejado de materiales inflamables.

PT | Conserve estas instruções para referência futura.

INSTRUÇÕES DE SEGURANÇA

- Quando utilizar aparelhos elétricos, as precauções básicas de segurança devem ser sempre seguidas.

- Verifique se a tensão indicada na placa de classificação corresponde à da rede local antes de ligar o aparelho à tomada elétrica.
- Este aparelho pode ser utilizado por crianças a partir dos 8 anos de idade e por pessoas com limitações físicas, sensoriais ou mentais ou com falta de conhecimento, desde que as mesmas tenham sido supervisionadas/instruídas e compreendam os perigos associados.
- O aparelho não deve servir de brinquedo para crianças.
- As crianças não devem efetuar a limpeza ou a manutenção a realizar pelo utilizador, exceto se tiverem idade superior a 8 anos e sejam supervisionadas.
- Este aparelho não é um brinquedo.
- Em caso de queda ou danos do aparelho ou de avaria no cabo de alimentação, na ficha ou em qualquer peça do aparelho, pare imediatamente de utilizar o produto para evitar potenciais ferimentos.
- Este aparelho não contém peças que possam ser reparadas pelo utilizador; apenas um eletricista qualificado deve efetuar reparações. As reparações incorretas podem colocar o utilizador em risco de ferimentos.
- Mantenha o aparelho e o respetivo cabo de alimentação fora do alcance das crianças.
- Mantenha o aparelho fora do alcance das crianças quando estiver ligado ou a arrefecer.
- Mantenha o aparelho e o cabo de alimentação afastados de fontes de calor ou arestas afiadas que possam causar danos.
- Mantenha o cabo de alimentação afastado de quaisquer peças do aparelho que possam aquecer durante a utilização.
- Mantenha o aparelho afastado de outros aparelhos que irradiem calor.
- Não permita que o cabo de alimentação fique pendurado em bancadas, toque em superfícies quentes ou fique torcido.
- Não mergulhe os componentes elétricos do aparelho dentro de água ou de qualquer outro líquido.
- Não utilize o aparelho com as mãos molhadas ou se alguma ligação estiver molhada.
- Se cair ou ficar acidentalmente submerso em água, desligue o aparelho imediatamente da tomada. Não toque na água.
- Não deixe o aparelho sem vigilância enquanto estiver ligado à tomada elétrica.
- Não desligue o aparelho da tomada elétrica puxando pelo cabo. Desligue e retire a ficha à mão.
- Não puxe nem transporte o aparelho segurando-o pelo cabo de alimentação.
- Não utilize o aparelho para outro fim que não o previsto.
- Não utilize outros acessórios que não os fornecidos.
- Não utilize este aparelho no exterior.
- Não guarde o aparelho sob luz solar direta ou em condições de humidade elevada.
- Não tente mudar o aparelho de local enquanto estiver em funcionamento.
- Desligue sempre a ficha do aparelho após a utilização e deixe-o arrefecer completamente antes de efetuar qualquer operação de limpeza ou manutenção do utilizador ou de o armazenar.

- Utilize sempre o aparelho numa superfície estável e resistente ao calor, a uma altura confortável para o utilizador.
- Este aparelho não deve ser utilizado com um temporizador externo nem um sistema de controlo remoto separado.
- Não se recomenda a utilização de um cabo de extensão com o aparelho.
- Este aparelho destina-se apenas a uso doméstico. Não deve ser utilizado para fins comerciais.



CUIDADO: superfície quente – não toque nas secções quentes nem nos componentes de aquecimento do aparelho.



AVISO: mantenha o aparelho afastado de materiais inflamáveis.

IT | Conservare il manuale di istruzioni per riferimento futuro.

ISTRUZIONI DI SICUREZZA

- Durante l'uso di apparecchiature elettriche, è necessario osservare le precauzioni di sicurezza di base.
- Prima di collegare l'apparecchio all'alimentazione elettrica, verificare che la tensione indicata sull'apposita targhetta corrisponda a quella della rete locale.
- Questo apparecchio può essere usato da bambini a partire da 8 anni e da persone con ridotte capacità fisiche, sensoriali o mentali, o non in possesso della necessaria esperienza e conoscenza, solo in presenza di un supervisore e solo dopo aver ricevuto istruzioni sul suo impiego e sui rischi associati.
- Non lasciare che i bambini giochino con il prodotto.
- La pulizia e la manutenzione non devono essere effettuate da bambini, a meno che non abbiano almeno 8 anni e non siano supervisionati da un adulto.
- Questo apparecchio non è un giocattolo.
- Se il cavo di alimentazione, la spina o una qualsiasi parte dell'apparecchio non funziona correttamente o se ha subito cadute o danni, interrompere immediatamente l'uso del prodotto onde evitare possibili lesioni.
- Questo apparecchio non contiene parti riparabili dall'utente, rivolgersi esclusivamente a un elettricista qualificato per la riparazione. Le riparazioni improprie possono provocare danni agli utenti.
- Tenere l'apparecchio e il cavo di alimentazione fuori dalla portata dei bambini.
- Tenere l'apparecchio fuori dalla portata dei bambini quando è acceso e in fase di raffreddamento.
- Tenere l'apparecchio e il cavo di alimentazione lontano da fonti di calore o bordi affilati per evitare danni.
- Tenere il cavo di alimentazione lontano da qualsiasi parte dell'apparecchio che potrebbe surriscaldarsi durante l'uso.
- Tenere l'apparecchio lontano da altre apparecchiature che producono calore.
- Evitare che il cavo di alimentazione rimanga sospeso su piani di lavoro, entri in contatto con superfici calde o si intrecci.
- Non immergere i componenti elettrici dell'apparecchio in acqua o in altri liquidi.

- Non utilizzare l'apparecchio con le mani bagnate o se i collegamenti sono umidi.
- Se l'apparecchio cade o viene involontariamente immerso nell'acqua, scollegarlo immediatamente dalla presa a muro. Non tentare di afferrarlo in acqua.
- Non lasciare l'apparecchio incustodito quando è collegato all'alimentazione elettrica.
- Non scollegare l'apparecchio dall'alimentazione elettrica tirando il cavo; è consigliabile prima spegnerlo e poi estrarre la spina con cautela.
- Non tirare o trasportare l'apparecchio tramite il cavo di alimentazione.
- Non utilizzare l'apparecchio per scopi diversi dall'uso previsto.
- Non utilizzare accessori diversi da quelli forniti in dotazione.
- Non utilizzare questo apparecchio all'aperto.
- Non conservare l'apparecchio alla luce diretta del sole o in condizioni di umidità elevata.
- Non spostare l'apparecchio mentre è in funzione.
- Scollegare l'apparecchio dall'alimentazione elettrica dopo l'uso e lasciarlo raffreddare completamente prima di eseguire operazioni di pulizia o manutenzione o prima di riporlo.
- Utilizzare sempre l'apparecchio su una superficie stabile e resistente al calore, a un'altezza confortevole.
- L'apparecchio non deve essere azionato mediante timer esterno o telecomando separato.
- Si sconsiglia l'uso di prolunghie.
- Questo apparecchio è destinato esclusivamente all'uso domestico, non a scopi commerciali.



ATTENZIONE: superficie calda! Non toccare le superfici calde o i componenti dell'apparecchio che generano calore.



AVVERTENZA: tenere l'apparecchio lontano da materiali infiammabili.

PL | Prosimy o zachowanie niniejszej instrukcji na przyszłość.

ISTRUKCJE DOTYCZĄCE BEZPIECZEŃSTWA

- Podczas używania urządzeń elektrycznych zawsze należy stosować podstawowe środki ostrożności.
- Przed podłączeniem urządzenia do zasilania sieciowego należy sprawdzić, czy napięcie podane na tabliczce znamionowej jest zgodne z napięciem w sieci lokalnej.
- To urządzenie może być użytkowane przez dzieci w wieku od 8 lat oraz przez osoby o ograniczonej sprawności fizycznej, sensorycznej lub umysłowej, a także przez osoby nieposiadające odpowiedniej wiedzy, o ile znajdują się one pod nadzorem osoby odpowiedzialnej za ich bezpieczeństwo lub otrzymały od niej instrukcje dotyczące bezpiecznego użytkowania urządzenia i o ile są świadome związanych z tym zagrożeń.
- Zabrania się dzieciom zabawy urządzeniem.
- Dzieci nie powinny przeprowadzać czyszczenia ani konserwacji urządzenia, chyba że mają co najmniej 8 lat i są nadzorowane.
- Ten produkt nie jest zabawką.

- Jeśli przewód zasilający, wtyczka lub inna część urządzenia nie działają prawidłowo bądź zostały upuszczone lub zniszczone, należy natychmiast przerwać użytkowanie urządzenia w celu uniknięcia potencjalnych obrażeń.
- To urządzenie nie zawiera części, które mogą być serwisowane przez użytkownika. Naprawy należy powierzyć wyłącznie wykwalifikowanemu elektrykowi. Nieprawidłowo przeprowadzona naprawa może narazić użytkownika na niebezpieczeństwo.
- Urządzenie i jego przewód zasilający należy przechowywać w miejscu niedostępnym dla dzieci.
- Włączone lub stygnące urządzenie należy przechowywać w miejscu niedostępnym dla dzieci.
- Urządzenie i jego kabel zasilania należy przechowywać z dala od źródeł ciepła i ostrych krawędzi, które mogą spowodować uszkodzenia.
- Kabel zasilania należy przechowywać z dala od części urządzenia, które mogą się nagrzewać podczas pracy.
- Urządzenie należy trzymać z dala od urządzeń emitujących ciepło.
- Nie wolno dopuścić, aby przewód zasilający zwiisał z blatów roboczych, dotykał gorących powierzchni lub się skręcał.
- Nie należy zanurzać elementów elektrycznych urządzenia w wodzie ani innym płynie.
- Nie należy obsługiwać urządzenia mokrymi rękoma ani jeśli złącza są mokre.
- Jeśli urządzenie wpadnie do wody lub przypadkowo zostanie w niej zanurzone, należy natychmiast wyjąć wtyczkę z gniazdka elektrycznego. Nie należy próbować wyławiać urządzenia.
- Nie należy pozostawiać urządzenia bez nadzoru po podłączeniu do sieci elektrycznej.
- Nie należy odłączać urządzenia od zasilania, ciągnąc za przewód — należy wyłączyć urządzenie i wyjąć wtyczkę ręcznie.
- Nie wolno ciągnąć ani przenosić urządzenia za przewód zasilający.
- Nie wolno używać produktu do celów innych niż jego przeznaczenie.
- Nie należy używać akcesoriów innych niż dołączone do zestawu.
- Nie należy używać urządzenia na zewnątrz.
- Nie należy przechowywać produktu w miejscu narażonym na bezpośrednie działanie promieni słonecznych ani w warunkach wysokiej wilgotności.
- Nie należy przesuwać urządzenia, gdy jest ono używane.
- Zawsze po użyciu należy odłączać urządzenie od zasilania, a przed czyszczeniem, konserwacją lub odłożeniem na dłuższy czas — pozostawiać je do ostygnięcia.
- Zawsze należy używać urządzenia na stabilnej, odpornej na wysoką temperaturę powierzchni, na wysokości zapewniającej komfort użytkownika.
- Urządzenia nie należy obsługiwać za pomocą zewnętrznego zegara ani oddzielnego układu zdalnego sterowania.
- Nie zaleca się używania przedłużacza do zasilania urządzenia.

- To urządzenie jest przeznaczone wyłącznie do użytku domowego. Nie należy go używać do celów komercyjnych.



UWAGA: gorąca powierzchnia — nie należy dotykać gorących części ani elementów grzejnych urządzenia.



OSTRZEŻENIE: urządzenie należy przechowywać z dala od materiałów łatwopalnych.



EN | Disposal of Waste Batteries and Electrical and Electronic Equipment

This product is labelled with this crossed out wheel bin symbol in accordance with European Directive 2012/19/EC to indicate that it must not be disposed of with your other household waste. Due to the presence of hazardous substances, mixtures or components, electrical and electronic devices that are not subject to selective sorting are potentially dangerous to the environment and human health. Please check your local city office or waste disposal service for the return and recycling of this product.

FR | Élimination des piles usagées et des équipements électriques et électroniques

Ce produit est étiqueté avec ce symbole de poubelle barrée conformément à la directive européenne 2012/19/EC pour indiquer qu'il ne doit pas être éliminé avec vos autres déchets ménagers. En raison de la présence de substances, de mélanges ou de composants dangereux, les appareils électriques et électroniques qui ne sont pas soumis à un tri sélectif sont potentiellement dangereux pour l'environnement et la santé humaine. Veuillez consulter votre bureau municipal local ou votre service d'élimination des déchets pour plus de détails sur le retour et le recyclage de ce produit.

NL | Weggoeien van afgedankte batterijen en elektrische en elektronische apparatuur

Dit product is gemarkeerd met dit symbool van een doorgekruiste vuilnisbak in overeenstemming met de Europese Richtlijn 2012/19/EC om aan te geven dat het niet weggegooid mag worden met uw andere huishoudelijke afval. Door de aanwezigheid van gevaarlijke stoffen, mengsels en derivaten, elektrische en elektronische apparaten die niet selectief worden gesorteerd, kunnen gevaarlijk zijn voor het milieu en de menselijke gezondheid. Raadpleeg uw gemeente of de afvalverwijderingsdienst voor het inleveren en recyclen van dit product.

DE | Entsorgung von Altbatterien und Elektro- und Elektronikaltgeräten

Das nebenstehende Symbol einer durchgestrichenen Mülltonne auf Rädern zeigt an, dass dieses Gerät der Richtlinie 2012/19/EC unterliegt. Diese Richtlinie besagt, dass Sie dieses Gerät am Ende seiner Nutzungszeit nicht mit dem normalen Haushaltsmüll entsorgen dürfen, sondern in speziell eingerichteten Sammelstellen, Wertstoffhöfen oder Entsorgungsbetrieben abgeben müssen. Aufgrund des Vorhandenseins von gefährlichen Stoffen, Gemischen oder Komponenten können elektrische und elektronische Geräte, die nicht selektiv sortiert werden, eine Gefahr für die Umwelt und die menschliche Gesundheit darstellen. Diese Entsorgung ist für Sie kostenfrei. Schonen Sie die Umwelt und entsorgen Sie fachgerecht.

Sofern Ihr Altgerät personenbezogene Daten enthält, sind Sie selbst für deren Löschung verantwortlich, bevor Sie es zurückgeben. Sofern dies ohne Zerstörung des Altgerätes möglich ist, entnehmen Sie die alten Batterien oder Akkus sowie Lampen bevor Sie das Altgerät zur Entsorgung zurückgeben und führen Sie sie einer separaten Sammlung zu. Bei fest eingebauten Akkus ist bei der Entsorgung darauf hinzuweisen, dass das Gerät einen Akku enthält. Weitere Möglichkeiten zur Entsorgung des ausgedienten Produkts erfahren Sie bei Ihrer Gemeinde- oder Stadtverwaltung.

ES | Eliminación de residuos de baterías y de equipos eléctricos y electrónicos

Este producto está etiquetado con el símbolo de un cubo de basura tachado de acuerdo con la Directiva Europea 2012/19/EC para indicar que no puede desecharse junto con los demás residuos domésticos. Debido a su contenido en sustancias, mezclas o componentes peligrosos, los aparatos eléctricos y electrónicos que no se clasifican de forma selectiva para su reciclado son potencialmente peligrosos para el medio ambiente y la salud humana. Consulte a su Ayuntamiento o a su servicio de recogida de residuos local para la devolución y el reciclaje del producto.

PT | Eliminação de resíduos de equipamentos elétricos e eletrônicos e pilhas/baterias

Este produto é rotulado com este símbolo do contentor do lixo barrado, em conformidade com a Diretiva Europeia 2012/19/EC, para indicar que não deve ser eliminado juntamente com os seus restantes resíduos domésticos. Devido à presença de substâncias, misturas ou componentes nocivos, os dispositivos elétricos e eletrônicos que não estão sujeitos a triagem seletiva são potencialmente perigosos para o ambiente e para a saúde humana. Consulte o seu departamento municipal ou serviço de eliminação de resíduos locais para realizar a devolução e a reciclagem deste produto.

IT | Smaltimento delle batterie e delle apparecchiature elettriche ed elettroniche

Il simbolo del cassonetto barrato riportato sull'apparecchiatura indica che questo prodotto non deve essere smaltito con i normali rifiuti domestici. I dispositivi elettronici ed elettrici non inclusi in un processo di riciclo sono potenzialmente pericolosi per l'ambiente e la salute umana a causa della presenza di sostanze pericolose. Si prega di smaltire l'apparecchiatura in modo responsabile presso centri idonei di raccolta differenziata o di consegnarla al rivenditore seguendo una delle seguenti modalità:

- nel caso di apparecchiature di piccolissime dimensioni (dimensioni esterne inferiori a 25 cm), consegna gratuita senza obbligo di acquisto nei negozi con superficie di vendita di apparecchiature elettriche ed elettroniche superiore ai 400 mq (modalità "uno contro zero"). Per i negozi con superficie inferiore tale modalità è facoltativa.
- nel caso di apparecchiature di dimensioni esterne superiori a 25 cm, consegna gratuita al rivenditore all'atto dell'acquisto di un prodotto equivalente (modalità "uno contro uno").

PL | Utylizacja zużytych akumulatorów oraz urządzeń elektrycznych i elektronicznych

Ten produkt jest oznaczony symbolem przekreślonego pojemnika na śmieci zgodnie z dyrektywą europejską 2012/19/EC, co oznacza, że nie można go wyrzucać wraz z innymi odpadami domowymi. Ze względu na obecność niebezpiecznych substancji, mieszanin lub części składowych, urządzenia elektryczne i elektroniczne, które nie są selektywnie sortowane, stanowią potencjalne zagrożenie dla środowiska i zdrowia ludzi. Informacje na temat zwrotu i recyklingu tego produktu można uzyskać w lokalnym urzędzie miasta lub w firmie zajmującej się utylizacją odpadów.



Manufactured by:
Ultimate Products UK Ltd.,
Victoria Street, Manchester OL9 0DD. **UK.**
Ultimate Products Europe Ltd.,
19 Baggot Street Lower, Dublin D02 X658. **ROI.**

MADE IN CHINA.

CD300125/MD000000/V1

EN | Description of parts

- Toaster housing
- Loading lever
- Toaster slots
- Cancel button (✕)
- Reheat button (🔥)
- Defrost button (❄️)
- Browning control dial
- Removable crumb tray

FR | Description des pièces

- Boîtier du grille-pain
- Levier
- Fentes du grille-pain
- Bouton d'annulation (✕)
- Bouton de réchauffage (🔥)
- Bouton de décongélation (❄️)
- Bouton de contrôle du brunissement
- Tiroir à miettes amovible

NL | Beschrijving van de onderdelen

- Behuizing broodrooster
- Laadhendel
- Roostersleuven
- Knop Annuleren (✕)
- Knop Opwarmen (🔥)
- Knop Ontdooien (❄️)
- Bruiningsknop
- Uitneembare kruimellade

DE | Beschreibung der Teile

- Toastergehäuse
- Toasthebel
- Toastschlitze
- Abbruchtaste (✕)
- Aufwärmaste (🔥)
- Auftastete (❄️)
- Drehregler für Bräunungsstufe
- Herausnehmbares Krümelblech

EN | Please retain instructions for future reference.

Dos and don'ts

DO: Switch off the toaster and disconnect it from the mains power supply before changing or fitting attachments.

DONT: Use attachments if they are loose, damaged or broken.

Care and maintenance

STEP 1: Before attempting any cleaning or maintenance, unplug the toaster from the mains power supply and allow to fully cool.

STEP 2: Wipe the toaster housing with a soft, damp cloth and dry thoroughly.

STEP 3: Remove crumbs from inside the base of the toaster by sliding open the crumb tray following the instructions in the section entitled **‘Crumb tray’**.



CAUTION: Never use harsh or abrasive cleaning detergents or scourers to clean the toaster, as this could damage the surface. Never place fingers near or inside the toasting slots. Always unplug the toaster and allow it to cool thoroughly before attempting to remove any bread that has become stuck inside the toasting slot. Take care when removing food from the toasting slots to avoid damage to the internal mechanism and heating element. Do not allow crumbs to build up inside the base of the toaster. Empty the crumb tray periodically. Do not operate the toaster without bread, as this may cause damage to the toaster.

Toaster housing

Instructions for use

Before first use

Before using the toaster for the first time, wipe the toaster housing with a soft, damp cloth and dry thoroughly.



Storage

The toaster must be cool, clean and dry before storing in a cool, dry place.

Never wrap the cord tightly around the toaster; wrap it loosely to avoid causing damage.

Specifications	
Product code: EK5823	Output: 1370–1630 W
Input: 220–240 V ~ 50/60 Hz	Power consumption (off/standby): 0 W

FR | Veuillez conserver ces instructions pour référence ultérieure.

À faire et à ne pas faire

À FAIRE :

Éteignez le grille-pain et débranchez-le de l'alimentation secteur avant de changer ou d'installer des accessoires.

À NE PAS FAIRE :

Ne pas utiliser les accessoires s'ils sont desserrés, endommagés ou cassés.

Entretien et maintenance

ÉTAPE 1 : avant de procéder à un nettoyage ou à une maintenance, débranchez le grille-pain de l'alimentation secteur et laissez-le refroidir complètement.

ÉTAPE 2 : essuyez le boîtier du grille-pain avec un chiffon doux et humide et séchez-le soigneusement.

ÉTAPE 3 : retirez les miettes à l'intérieur du grille-pain en ouvrant le tiroir à miettes, conformément aux instructions de la section intitulée « **Tiroir à miettes** ».



ATTENTION: n'utilisez jamais de détergents agressifs ou abrasifs ni d'éponges métalliques pour nettoyer le grille-pain, car cela pourrait endommager la surface. Ne placez jamais vos doigts à proximité ou à l'intérieur des fentes du grille-pain. Veillez à toujours le débrancher et à le laisser refroidir complètement avant d'essayer de retirer tout morceau de pain coincé dans la fente. Veillez à retirer les aliments de la fente pour éviter d'endommager le mécanisme interne et l'élément chauffant. Ne laissez pas de miettes s'accumuler à l'intérieur du grille-pain. Videz régulièrement le tiroir à miettes. N'utilisez pas l'appareil sans pain car vous risqueriez de l'endommager.

Toaster housing

Mode d'emploi

Avant la première utilisation

Avant d'utiliser le grille-pain pour la première fois, nettoyez sa surface extérieure avec un chiffon doux et humide et séchez-la soigneusement.



REMARQUE: lors de la première utilisation du grille-pain, une légère fumée ou odeur peut se dégager. Ce phénomène est normal et ne dure pas. Laissez suffisamment de ventilation autour de l'appareil.

Utilisation du grille-pain

ÉTAPE 1 : placez le grille-pain sur une surface plane, stable et résistante à la chaleur, à une hauteur confortable pour l'utilisateur. Assurez-vous que le tiroir à miettes est correctement inséré dans le boîtier du grille-pain et que le levier est levé, sans pain ou autres objets insérés dans les fentes.

ÉTAPE 2 : branchez le grille-pain sur l'alimentation secteur et allumez-le.

ÉTAPE 3 : réglez le grille-pain sur la position désirée. Sélectionnez 3–4 pour obtenir un brunissement moyen.

ÉTAPE 4 : insérez le pain ou les aliments à griller dans les fentes et abaissez le levier jusqu'à ce qu'il s'enclenche. Les aliments commencent à griller une fois le levier complètement abaissé.

ÉTAPE 5 : lorsque le pain est suffisamment grillé, les tranches sont éjectées automatiquement.

ÉTAPE 6 : éteignez le grille-pain et débranchez-le de l'alimentation secteur.

ÉTAPE 7 : retirez les aliments et les miettes des fentes à l'aide de gants résistants à la chaleur. Soulevez légèrement le levier pour faire sortir les aliments des fentes, afin de pouvoir les enlever plus facilement.



REMARQUE : pour interrompre le brunissement, appuyez sur « ✕ ». Le bouton d'annulation reste allumé tout au long du cycle de brunissement.



ATTENTION : ne grillez pas de pâtisseries avec des garnitures ou du glaçage dans le grille-pain. Ne grillez pas de tranches de pain émettées. Ne laissez pas le pain brûler.



NOTE: When using the toaster for the first time, a slight smoke or odour may be emitted. This is normal and will soon subside. Allow for sufficient ventilation around the toaster.

Using the toaster

STEP 1: Place the toaster onto a flat, stable, heat-resistant surface at a height that is comfortable for the user. Make sure that the crumb tray is pushed fully into the toaster housing and that the toasting lever is in the upright position, with no bread or other objects inserted to the toasting slots.

STEP 2: Plug in and switch on the toaster at the mains power supply.

STEP 3: Turn the browning control dial to the desired setting. Select 3–4 for medium brown toast.

STEP 4: Insert the bread or food to be toasted into the toasting slots and lower the loading lever until it is locked into place. Toasting will begin when the lever is fully down.

STEP 5: When the bread reaches the desired browning level, the toast will pop up automatically.

STEP 6: Turn the toaster off and unplug it from the mains power supply.

STEP 7: Remove the food and any crumbs from the toasting slots using heat-resistant gloves. Gently lift the loading lever to raise the food out of the toasting slots so that it can be more easily removed.



NOTE: To interrupt toasting mid-setting, press « ✕ ». The cancel button will remain illuminated throughout the toasting cycle.



CAUTION: Do not toast pastries with runny fillings or frosting. Do not toast torn slices of bread. Do not allow bread to burn.



WARNING: Never use a fork or sharp-edged utensil to remove toast, as this may damage the heating element or cause injury.

Using the defrost setting

The defrost setting allows bread to defrost or it can toast bread from frozen.

STEP 1: Make sure that the crumb tray is pushed fully into the toaster and that the toasting lever is in the upright position.

STEP 2: Plug in and switch on the toaster at the mains power supply.

STEP 3: Set the browning control dial to the desired setting.

STEP 4: Insert the frozen bread into the toasting slots and lower the loading lever until it is locked into position. Defrosting will begin once the lever is fully lowered, and « ❄️ » has been pressed (this will remain illuminated throughout the defrost process).

STEP 5: When the defrost setting has completed its cycle, the bread will pop up automatically.

STEP 6: If the bread has not fully defrosted, repeat steps 4–5. To stop the cycle, press « ✕ ».

STEP 7: Switch off and unplug the toaster from the mains power supply.

STEP 8: Remove the food from the toasting slots using heat-resistant oven gloves. Gently lift the loading lever to raise the toast out of the toasting slots so that it can be more easily removed.

Using the reheat setting

The reheat setting allows toast to be reheated which has gone cold.

STEP 1: Make sure that the crumb tray is pushed fully into the toaster and that the toasting lever is in the upright position.

STEP 2: Plug in and switch on the toaster at the mains power supply.

STEP 3: Set the browning control dial to the desired setting.

STEP 4: Insert the cold toast into the toasting slots and lower the loading lever until it is locked into position. Reheating will begin once the lever is fully lowered and « 🔥 » has been pressed (this will remain illuminated throughout the reheating process).

STEP 5: When the reheat setting has completed its cycle, the toast will pop up automatically.

STEP 6: If the bread has not fully reheated, repeat steps 4–5. To stop the cycle, press « ✕ ».

STEP 7: Switch off and unplug the toaster from the mains power supply.

STEP 8: Remove the food from the toasting slots using heat-resistant oven gloves. Gently lift the loading lever to raise the toast out of the toasting slots so that it can be more easily removed.

Automatic centring guides

Lowering the loading lever closes the centring guides and holds the bread centrally in the toasting slots.



NOTE: The loading lever will not lock down unless the toaster is plugged into a mains power supply and is switched on.

Crumb tray

The toaster is equipped with a crumb tray; it should be periodically emptied so that the toaster operates correctly. To remove the crumb tray, which is situated at the back of the toaster housing, pull the back handle towards the user. Empty the crumb tray and then reinsert it, pushing it until it clicks back into position.



AVERTISSEMENT : n'utilisez jamais une fourchette ou un ustensile à bords tranchants pour retirer le pain grillé, car cela pourrait endommager l'élément chauffant ou vous pourriez vous blesser.



Utilisation du mode Décongélation

Le mode Décongélation permet de décongeler du pain ou de griller du pain congelé.

ÉTAPE 1 : assurez-vous que le tiroir à miettes est correctement inséré dans le grille-pain et que le levier est levé.

ÉTAPE 2 : branchez le grille-pain sur l'alimentation secteur et allumez-le.

ÉTAPE 3 : réglez le bouton de contrôle du brunissement sur la position désirée.

ÉTAPE 4 : insérez le pain congelé dans les fentes et abaissez le levier jusqu'à ce qu'il s'enclenche. La décongélation commence une fois que le levier est complètement abaissé et que le bouton « ❄️ » a été activé (celui-ci reste allumé tout au long du processus de décongélation).

ÉTAPE 5 : une fois le cycle de décongélation terminé, le pain est éjecté automatiquement.

ÉTAPE 6 : si le pain n'est pas complètement déconglé, répétez les étapes 4–5. Pour arrêter le cycle, appuyez sur « ✕ ».

ÉTAPE 7 : éteignez le grille-pain et débranchez-le de l'alimentation secteur.

ÉTAPE 8 : retirez les aliments des fentes à l'aide de gants résistants à la chaleur. Soulevez légèrement le levier pour faire sortir le pain grillé des fentes, afin de pouvoir l'enlever plus facilement.

Utilisation du mode Réchauffage

Le mode Réchauffage permet de réchauffer le pain grillé ayant refroidi.

ÉTAPE 1 : assurez-vous que le tiroir à miettes est correctement inséré dans le grille-pain et que le levier est levé.

ÉTAPE 2 : branchez le grille-pain sur l'alimentation secteur et allumez-le.

ÉTAPE 3 : réglez le bouton de contrôle du brunissement sur la position désirée.

ÉTAPE 4 : insérez le pain grillé froid dans les fentes et abaissez le levier jusqu'à ce qu'il s'enclenche. Le réchauffage commence une fois que le levier est complètement abaissé et que le bouton « 🔥 » a été activé (celui-ci reste allumé tout au long du processus de réchauffage).

ÉTAPE 5 : une fois le cycle de réchauffage terminé, le pain est éjecté automatiquement.

ÉTAPE 6 : si le pain n'est pas complètement réchauffé, répétez les étapes 4–5. Pour arrêter le cycle, appuyez sur « ✕ ».

ÉTAPE 7 : éteignez le grille-pain et débranchez-le de l'alimentation secteur.

ÉTAPE 8 : retirez les aliments des fentes à l'aide de gants résistants à la chaleur. Soulevez légèrement le levier pour faire sortir le pain grillé des fentes, afin de pouvoir l'enlever plus facilement.

Grilles de centrage automatique

Abaissez le levier pour fermer les grilles de centrage automatique et maintenir le pain au centre des fentes.



REMARQUE: le levier ne se verrouille pas tant que le grille-pain n'est pas branché et qu'il n'est pas allumé.

Tiroir à miettes

Le grille-pain est équipé d'un tiroir à miettes, qui doit être vidé régulièrement afin que l'appareil fonctionne correctement. Pour retirer le tiroir à miettes, qui est situé à l'arrière du boîtier du grille-pain, tirez la poignée arrière vers l'utilisateur. Videz le tiroir à miettes, puis réinsérez-le en le poussant jusqu'à ce qu'il s'enclenche.

Rangement

Le grille-pain doit être froid, propre et sec avant d'être rangé dans un endroit frais et sec.

N'enroulez jamais le cordon étroitement autour du grille-pain ; enroulez-le sans le serrer pour éviter de l'endommager.

Spécifications

Code produit : EK5823

Entrée : 220–240 V ~ 50/60 Hz

Sortie : 1370–1630 W

Consommation électrique (arrêt/veille) : 0 W

NL | Bewaar de instructies voor toekomstige raadpleging.

Wat u wel en niet moet doen

WEL DOEN:

Schakel de broodrooster uit en haal de stekker uit het stopcontact voordat u hulpstukken vervangt of monteert.

NIET DOEN:

Gebruik geen hulpstukken als deze loszitten of beschadigd of kapot zijn.

Verzorging en onderhoud

STAP 1: Haal de stekker van het broodrooster uit het stopcontact en laat het apparaat volledig afkoelen voordat u het gaat schoonmaken of onderhouden.

STAP 2: Veeg de behuizing van het broodrooster schoon met een zachte, vochtige doek en droog goed af.

STAP 3: Verwijder kruimels uit de onderkant van het broodrooster door de kruimellade open te schuiven volgens de instructies in het gedeelte **‘Kruimellade’**.

Salter Guarantee

UK CUSTOMERS ONLY

EN | Subject to the care and use being followed, the Salter guarantee promises to replace, substitute or refund any product that fails due to faulty workmanship or materials. This guarantee does not cover any damage caused by accident or misuse and is in addition to your statutory rights. Should any defects due to faulty workmanship or materials appear within 12 months from the date of purchase, please return the goods with proof of purchase to the retailer. For any further queries, visit www.salter.com. To be eligible for the extended guarantee, go to guarantee.upplc.com/salter and register your product within 30 days of purchase.

EU CUSTOMERS ONLY

EN | Should any defects due to faulty workmanship or materials appear within 2 years from the date of purchase, please return the goods with proof of purchase to the retailer. For any further queries, visit www.salter.com. To be eligible for the extended guarantee, go to guarantee.upplc.com/salter and register your product within 30 days of purchase.

FR | Si des défauts dus à un problème de fabrication ou aux matériaux apparaissent dans les deux ans suivant la date d'achat, veuillez renvoyer les articles avec la preuve d'achat au détaillant. Pour toute autre question, veuillez nous contacter à l'adresse customerservices@salterhomewares.com. Pour bénéficier de l'extension de garantie, rendez-vous sur guarantee.upplc.com/salter et enregistrez votre produit dans les 30 jours suivant l'achat.

NL | Indien er binnen 2 jaar na de aankoopdatum defecten optreden als gevolg van een productiefout of gebrekkig materiaal, kunt u het product met het aankoopbewijs retourneren. Neem voor verdere vragen contact met ons op via customerservices@salterhomewares.com. Om in aanmerking te komen voor de verlengde garantie, gaat u naar guarantee.upplc.com/salter en registreert u uw product binnen 30 dagen na aankoop.

DE | Sollten in den ersten 2 Jahren nach dem Kauf Verarbeitungs- oder Materialmängel auftreten, senden Sie die Ware bitte samt Kaufbeleg an den Einzelhändler zurück. Wenn Sie weitere Fragen haben, kontaktieren Sie uns unter customerservices@salterhomewares.com. Um Anspruch auf die erweiterte Garantie zu haben, gehen Sie zu guarantee.upplc.com/salter und registrieren Sie Ihr Produkt innerhalb von 30 Tagen ab dem Kaufdatum.

ES | Si aparece cualquier defecto debido a un acabado o materiales defectuosos en un plazo de 2 años a partir de la fecha de compra, devuelva el producto con el justificante de compra al distribuidor. Para cualquier otra consulta, póngase en contacto con nosotros en customerservices@salterhomewares.com. Para acceder a la garantía ampliada, vaya a guarantee.upplc.com/salter y registre el producto en un plazo de 30 días a partir de la fecha de compra.

PT | Caso surjam quaisquer avarias devido a defeitos de fabrico ou materiais no prazo de 2 anos após a data de compra, devolva os produtos com um comprovativo de compra ao comerciante. Para outras questões, contacte-nos através do e-mail customerservices@salterhomewares.com. Para ser elegível para a garantia prolongada, aceda a guarantee.upplc.com/salter e registe o seu produto até 30 dias após a compra.

IT | Se dovessero presentarsi problemi dovuti a difetti di fabbricazione o dei materiali impiegati entro 2 anni dalla data di acquisto, restituire il prodotto con la prova di acquisto al rivenditore. Per ulteriori domande, è possibile contattarci all'indirizzo customerservices@salterhomewares.com. Per usufruire della garanzia estesa, accedere alla pagina guarantee.upplc.com/salter e registrare il prodotto entro 30 giorno dalla data di acquisto.

PL | W przypadku pojawienia się wad roboczych lub wad materiałowych w ciągu 2 lat od daty zakupu produktu należy zwrócić go sprzedawcy wraz z dowodem zakupu. W przypadku dalszych pytań prosimy o kontakt pod adresem: customerservices@salterhomewares.com. Aby skorzystać z przedłużonej gwarancji, przejdź na stronę guarantee.upplc.com/salter i zarejestruj swój produkt w ciągu 30 dni od daty zakupu.



Manufactured by:
Ultimate Products UK Ltd.,
Victoria Street, Manchester OL9 0DD.
UK.
Ultimate Products Europe Ltd.,
19 Baggot Street Lower, Dublin D02 X658.
ROI.

MADE IN CHINA.

©Salter trademark. All rights reserved.

CD070324/MD140125/V2

User manual

4-slice toaster

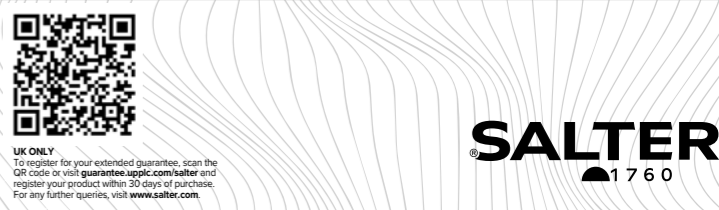
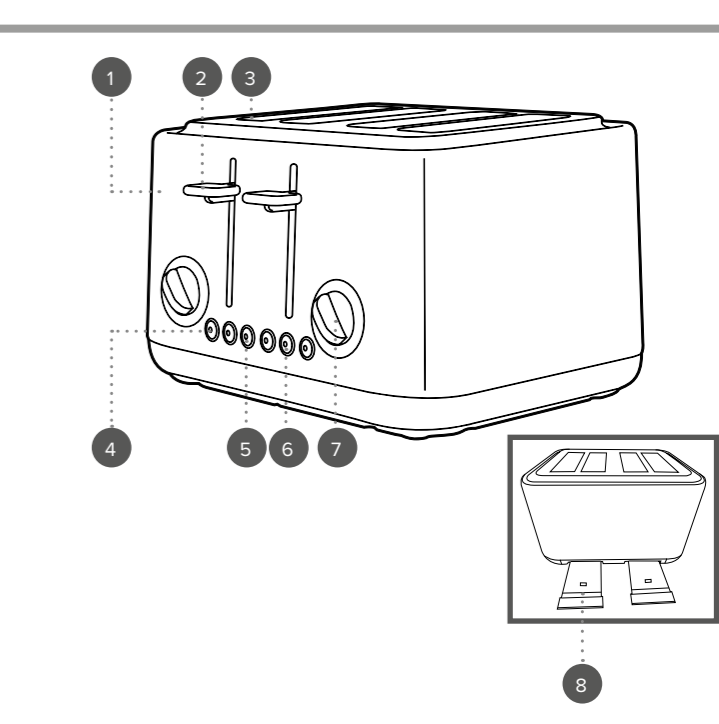

FR | Veuillez conserver ces instructions pour référence ultérieure.

STAP 4: Plaats het afgekoelde gerosterde brood in de roostersleuven en duw de hendel omlaag tot deze vastklikt. Het opnieuw opwarmen begint zodra de hendel volledig omlaag is gebracht en de knop Opwarmen (🔥) is ingedrukt (deze blijft gedurende het verwarmingsproces branden).

STAP 5: Wanneer het opnieuw verwarmen is voltooid, springt het brood automatisch omhoog.

STAP 6: Als het brood niet volledig opnieuw is opgewarmd, herhaalt u stap 4–5. Druk op de knop Annuleren (✕) om de cyclus te stoppen.

STAP 7: Schakel het broodrooster uit en haal de stekker uit het stopcontact.

STAP 8: Verwijder het gerosterde brood en eventuele kruimels met hittebestendige handschoenen uit de roostersleuven. Til de hendel voorzichtig omhoog om het gerosterde brood gemakkelijker uit de roostersleuven te kunnen nemen.

Geleiders voor automatisch centreren

Als u de hendel omlaag duwt,

Verwendung des Toasters

SCHRITT 1: Stellen Sie den Toaster in einer für den Benutzer angenehmen Höhe auf eine flache, stabile und hitzebeständige Oberfläche. Vergewissern Sie sich, dass das Krümelblech vollständig in das Toastergehäuse geschoben, der Toastebel nicht heruntergedrückt ist und dass sich kein Brot in den Toastschlitzen befindet.

SCHRITT 2: Schließen Sie den Toaster an das Stromnetz an und schalten Sie ihn ein.

SCHRITT 3: Drehen Sie den Drehregler für die Bräunungsstufe in die gewünschte Position. Wählen Sie für eine mittlere Bräunung Stufe 3–4.

SCHRITT 4: Legen Sie das Brot oder das zu röstende Lebensmittel in die Toastschlitze und drücken Sie den Toasthebel nach unten, bis er einrastet. Der Toastvorgang beginnt, sobald sich der Hebel in der unteren Position befindet.

SCHRITT 5: Wenn das Brot die gewünschte Bräunungsstufe erreicht hat, springt es automatisch nach oben.

SCHRITT 6: Schalten Sie den Toaster aus und ziehen Sie den Netzstecker.

SCHRITT 7: Entfernen Sie sämtliche Lebensmittel und Krümel mit hitzebeständigen Handschuhen aus den Toastschlitzen. Heben Sie den Toasthebel vorsichtig an. Das Toastbrot wird so angehoben und kann leichter aus den Toastschlitzen entnommen werden.

HINWEIS: Wenn Sie den Toastvorgang unterbrechen möchten, drücken Sie . Die Abbruchtaste leuchtet während des gesamten Toastvorgangs.

ACHTUNG: Toasten Sie kein Gebäck mit flüssigen Füllungen oder Zuckerguss. Toasten Sie keine zerfallenen Brotscheiben. Lassen Sie das Brot nicht anbrennen.

WARNUNG: Verwenden Sie niemals eine Gabel oder ein scharfkantiges Utensil, um Toast zu entfernen, da dies das Heizelement beschädigen oder Verletzungen verursachen kann.

Verwendung der Auftaufunktion

Mit der Auftaufunktion kann Brot aufgetaut oder gefrorenes Brot getoastet werden.

SCHRITT 1: Vergewissern Sie sich, dass das Krümelblech vollständig in den Toaster geschoben und der Toasthebel nicht heruntergedrückt ist.

SCHRITT 2: Schließen Sie den Toaster an das Stromnetz an und schalten Sie ihn ein.

SCHRITT 3: Stellen Sie den Drehregler für die Bräunungsstufe auf die gewünschte Position.

SCHRITT 4: Legen Sie das gefrorene Brot in die Toastschlitze. Drücken Sie den Toasthebel nach unten, bis er einrastet. Der Auftaufvorgang beginnt, sobald der Hebel vollständig heruntergedrückt und  gedrückt wurde (diese leuchtet während des Auftaufvorgangs).

SCHRITT 5: Wenn das Auftauen abgeschlossen ist, wird das Brot automatisch ausgeworfen.

SCHRITT 6: Wenn das Brot nicht vollständig aufgetaut ist, wiederholen Sie die Schritte 4 bis 5. Um den Vorgang zu beenden, drücken Sie .

SCHRITT 7: Schalten Sie den Toaster aus und ziehen Sie den Netzstecker aus der Steckdose.

SCHRITT 8: Entnehmen Sie die Lebensmittel aus den Toastschlitzen. Verwenden Sie dazu hitzebeständige Ofenhandschuhe. Heben Sie den Toasthebel vorsichtig an. Das Toastbrot wird so angehoben und kann leichter aus den Toastschlitzen entnommen werden.

Verwendung der Aufwärmfunktion

Mit der AufwärmEinstellung kann kalt gewordener Toast wieder aufgewärmt werden.

SCHRITT 1: Vergewissern Sie sich, dass das Krümelblech vollständig in den Toaster geschoben und der Toasthebel nicht heruntergedrückt ist.

SCHRITT 2: Schließen Sie den Toaster an das Stromnetz an und schalten Sie ihn ein.

SCHRITT 3: Stellen Sie den Drehregler für die Bräunungsstufe auf die gewünschte Position.

SCHRITT 4: Legen Sie das kalt Toastbrot in die Toastschlitze und drücken Sie den Toasthebel nach unten, bis er einrastet. Der Aufwärmvorgang beginnt, sobald der Hebel vollständig heruntergedrückt und  gedrückt wurde (diese leuchtet während des Aufwärmvorgangs).

SCHRITT 5: Wenn das Aufwärmen abgeschlossen ist, wird das Toastbrot automatisch ausgeworfen.

SCHRITT 6: Wenn das Brot nicht vollständig aufgewärmt ist, wiederholen Sie die Schritte 4 bis 5. Um den Vorgang zu beenden, drücken Sie .

SCHRITT 7: Schalten Sie den Toaster aus und ziehen Sie den Netzstecker aus der Steckdose.

SCHRITT 8: Entnehmen Sie die Lebensmittel aus den Toastschlitzen. Verwenden Sie dazu hitzebeständige Ofenhandschuhe. Heben Sie den Toasthebel vorsichtig an. Das Toastbrot wird so angehoben und kann leichter aus den Toastschlitzen entnommen werden.

Automatische Zentrierungsfunktion

Wenn Sie den Toasthebel nach unten drücken, schließen sich die Führungen der Zentrierung, sodass das Brot mittig in den Toastschlitzen gehalten wird.

HINWEIS: Der Toasthebel rastet nur dann in der unteren Position ein, wenn der Toaster an das Stromnetz angeschlossen und eingeschaltet ist.

PASSO 7: desligue a torradeira e retire a ficha da tomada da rede elétrica.
PASSO 8: remova os alimentos das aberturas de torragem utilizando luvas resistentes ao calor. Suba cuidadosamente a alavanca de torragem para levantar a torrada nas aberturas de torragem, de forma a que possa ser mais facilmente retirada.

Utilizar a definição de reaquecer
A definição de reaquecer permite voltar a aquecer uma torrada fria.
PASSO 1: certifique-se de que o tabuleiro das migalhas está totalmente encaixado na torradeira e que a alavanca de torragem está na posição mais elevada.
PASSO 2: ligue a ficha da torradeira à tomada de rede elétrica e ligue a torradeira.
PASSO 3: regule o botão de controlo de torragem para a definição pretendida.
PASSO 4: insira a torrada fria nas aberturas de torragem e baixe a alavanca de torragem até ficar bloqueada na devida posição. O reaquecimento começa quando a alavanca estiver totalmente para baixo e o botão  for premido (permanecerá aceso durante todo o processo de reaquecimento).

PASSO 5: quando a definição de reaquecer concluir o ciclo, a torrada salta automaticamente.
PASSO 6: se o pão não ficar totalmente reaquecido, repita os passos 4–5. Para parar o ciclo, prima .
PASSO 7: desligue a torradeira e retire a ficha da tomada da rede elétrica.
PASSO 8: remova os alimentos das aberturas de torragem utilizando luvas resistentes ao calor. Suba cuidadosamente a alavanca de torragem para levantar a torrada nas aberturas de torragem, de forma a que possa ser mais facilmente retirada.

Guias de travagem automática
Baixar a alavanca de torragem fecha as guias de travagem e segura o pão no centro das aberturas de torragem.
NOTA: a alavanca de torragem não bloqueia em baixo se a torradeira não estiver ligada a uma tomada da rede elétrica e ligada.

Tabuleiro das migalhas
A torradeira está equipada com um tabuleiro das migalhas, este deve ser esvaziado periodicamente para que a torradeira funcione corretamente. Para retirar o tabuleiro das migalhas, que se encontra na parte de trás dos compartimentos da torradeira, puxe a pega traseira na direção do utilizador. Esvazie o tabuleiro das migalhas e, em seguida, volte a inseri-lo, empurrando-o até que volte a encaixar na devida posição.

Armazenamento
A torradeira tem de estar fria, limpa e seca antes de a guardar num local fresco e seco. Nunca enrole o cabo muito apertado à volta da torradeira. Enrole-o sem apertar para evitar danos.
Especificações
Código do produto: EK5823
Entrada: 220–240 V~ 50/60 Hz
Saída: 1370–1630 W
Consumo de energia (desligado/standby): 0 W

IT | Conservare le istruzioni per riferimento futuro.
Cosa fare e cosa non fare
COSA FARE: Spegnere il tostapane e scollegarlo dall'alimentazione elettrica prima di sostituire o montare gli accessori.
COSA NON FARE: Non utilizzare gli accessori se sono allentati, danneggiati o rotti.
Cura e manutenzione
FASE 1: prima di effettuare qualsiasi operazione di pulizia o manutenzione, scollegare il tostapane dall'alimentazione elettrica e lasciarlo raffreddare completamente.
FASE 2: pulire la superficie esterna del tostapane con un panno morbido e umido, quindi asciugare accuratamente l'apparecchio.
FASE 3: rimuovere le briciole depositate alla base del tostapane estraendo il apposito vassoio come indicato nella sezione "Vassoio raccoglibriciole" delle istruzioni.

ATTENZIONE: non utilizzare detergenti abrasivi o aggressivi o spugne abrasive per pulire il tostapane, onde evitare di danneggiare la superficie. Non avvicinare le dita alle fessure del tostapane e non introdurre nelle stesse. Scollegare sempre il tostapane dall'alimentazione elettrica e farlo raffreddare completamente prima di tentare rimuovere il pane all'interno delle fessure. Procedere con cautela alla rimozione del cibo dalle fessure per evitare di danneggiare il meccanismo interno e l'elemento riscaldante. Evitare l'accumulo di briciole sulla base del tostapane. Svuotare regolarmente il vassoio raccoglibriciole. Non utilizzare l'apparecchio senza avervi inserito del pane poiché potrebbe subire dei danni.

Krümelblech

Der Toaster ist mit einem Krümelblech ausgestattet, das regelmäßig geleert werden sollte, damit der Toaster ordnungsgemäß funktioniert. Um das Krümelblech zu entfernen, das sich auf der Unterseite des Toastergehäuses befindet, ziehen Sie den hinteren Griff auf sich zu. Leeren Sie das Krümelblech, und ziehen Sie es wieder ein, bis es hörbar einrastet.

Aufbewahrung

Der Toaster muss abgekühlt, sauber und trocken sein, bevor Sie ihn an einem kühlen, trockenen Ort aufbewahren. Wickeln Sie das Kabel niemals fest um den Toaster. Wickeln Sie es lose auf, um Schäden zu vermeiden.

Technische Daten
Produktcode: EK5823
Ausgangsleistung: 1370–1630 W
Stromverbrauch (aus/Standby): 0 W
Eingangsspannung: 220–240 V ~ 50/60 Hz

ES | Conserve estas instrucciones para poder consultarlas en el futuro.
Qué hacer y qué no hacer
QUÉ HACER: Apague la tostadora y desenchúfela de la corriente eléctrica antes de cambiar o colocar los accesorios.
QUÉ NO HACER: No utilice los accesorios si están sueltos, dañados o rotos.

Cuidados y mantenimiento
PASO 1: Antes de limpiar la tostadora o realizar alguna labor de mantenimiento, desenchúfe el aparato de la corriente eléctrica y deje que se enfrie por completo.
PASO 2: Limpie la carcasa de la tostadora con un paño suave y húmedo y séquela bien.
PASO 3: Retire las migas del interior de la base de la tostadora deslizando la bandeja recogemigas, para ello, siga las instrucciones de la sección titulada "Bandeja recogemigas".

PRECAUCIÓN: No utilice productos de limpieza fuertes o abrasivos ni estropajos para limpiar la tostadora, ya que podrían causar daños en la superficie. Nunca coloque los dedos dentro o cerca de las ranuras de la tostadora. Desenchufe siempre el aparato y deje que se enfrie bien antes de retirar el pan que se haya quedado atascado en el interior de las ranuras de la tostadora. Tenga cuidado al retirar los alimentos de las ranuras de la tostadora para evitar daños en el mecanismo interno y la resistencia. No deje que las migas se acumulen en el interior de la base de la tostadora. Vacíe la bandeja recogemigas periódicamente. No utilice la tostadora sin pan, ya que podría dañarla.

Instrucciones de uso
Antes del primer uso
Antes de utilizar la tostadora por primera vez, limpie la carcasa con un paño suave y húmedo, y séquela bien.
NOTA: Cuando utilice la tostadora por primera vez, esta puede desprender un ligero humo u olor. Es algo normal y desaparece pronto. Ventile adecuadamente la ubicación de la tostadora.

Uso de la tostadora
PASO 1: Coloque la tostadora sobre una superficie plana, estable y resistente al calor, y a una altura que sea cómoda para el usuario. Asegúrese de que la bandeja recogemigas está completamente insertada en la carcasa de la tostadora y de que la palanca de elevación está en la posición superior, sin pan ni otros alimentos en las ranuras.
PASO 2: Conecte la tostadora a la corriente eléctrica y enciéndala.
PASO 3: Gire el control de tostado hasta la posición deseada. Seleccione 3–4 para un tostado medio.
PASO 4: Introduzca el pan o los alimentos para tostar en las ranuras de la tostadora y baje la palanca de elevación hasta que quede bloqueada. El tostado comenzará cuando la palanca esté bajada completamente.
PASO 5: Cuando el pan alcance el nivel de tostado deseado, subirá de golpe automáticamente.
PASO 6: Apague el aparato y desenchúfelo de la corriente eléctrica.
PASO 7: Retire el pan tostado y las migas de las ranuras con la ayuda de guantes resistentes al calor. Levante suavemente la palanca para elevar la comida en las ranuras de la tostadora, de forma que pueda extraerse más fácilmente.

NOTA: Para detener el tostado a mitad, pulse . El botón de cancelación permanecerá iluminado durante todo el ciclo de tostado.



Istruzioni per l'uso
Prima del primo utilizzo
Prima di utilizzare il tostapane per la prima volta, pulire la superficie esterna con un panno morbido e umido, quindi asciugare accuratamente l'apparecchio.
NOTA: al primo utilizzo, il tostapane potrebbe emettere del fumo o un lieve odore. Questo fenomeno è normale e scompare in breve tempo. Mantenere una ventilazione adeguata intorno al tostapane.



Utilizzo del tostapane
FASE 1: collocare il tostapane su una superficie piana, stabile e resistente al calore a un'altezza confortevole per l'utente. Accertarsi che il vassoio raccoglibriciole sia completamente inserito nel tostapane, che la leva di caricamento sia sollevata e che le fessure del tostapane siano vuote.
FASE 2: collegare il tostapane all'alimentazione elettrica e accenderlo.
FASE 3: ruotare la manopola di controllo della doratura fino al livello desiderato. Selezionare 3–4 per una doratura media.
FASE 4: inserire il pane o il cibo da tostare nelle apposite fessure e abbassare la leva di caricamento finché non si blocca. La tostatura inizia non appena la leva è completamente abbassata.
FASE 5: una volta raggiunto il livello di doratura desiderato, il toast viene estratto automaticamente.
FASE 6: spegnere il tostapane e scollegarlo dall'alimentazione elettrica.
FASE 7: rimuovere cibo e briciole dalle fessure utilizzando guanti resistenti al calore. Sollevare delicatamente la leva di caricamento per estrarre il cibo dalle fessure del tostapane con maggiore facilità.

NOTA: per interrompere la tostatura, premere il pulsante . Tale pulsante resterà acceso per tutto il ciclo di tostatura.

ATTENZIONE: non tostare dolci con farciture liquide o glasse. Non tostare fette di pane non integre. Non far bruciare il pane.

AVVERTENZA: non utilizzare forchette o utensili appuntiti per rimuovere i toast, onde evitare lesioni personali o danni all'elemento riscaldante.



Uso dell'impostazione di scongelamento
L'impostazione di scongelamento consente di scongelare il pane o di tostare il pane congelato.
FASE 1: accertarsi che il vassoio raccoglibriciole sia completamente inserito nel tostapane e che la leva di caricamento sia sollevata.
FASE 2: collegare il tostapane all'alimentazione elettrica e accenderlo.
FASE 3: ruotare la manopola di controllo della doratura fino al livello desiderato.
FASE 4: inserire il pane congelato nelle fessure del tostapane e abbassare la leva di caricamento finché non si blocca. Il processo di scongelamento comincia quando la leva viene completamente abbassata e si preme il pulsante  (che rimarrà acceso durante tutto il processo).
FASE 5: al termine del ciclo di scongelamento, il pane viene estratto automaticamente.
FASE 6: qualora il pane non fosse completamente scongelato, ripetere le fasi 4 e 5. Per interrompere il ciclo, premere il pulsante .
FASE 7: spegnere il tostapane e scollegarlo dall'alimentazione elettrica.
FASE 8: rimuovere il cibo dalle fessure utilizzando guanti resistenti al calore. Sollevare delicatamente la leva di caricamento per estrarre il toast con maggiore facilità.



Uso dell'impostazione di riscaldamento
L'impostazione di riscaldamento consente di scaldare nuovamente il pane che si è raffreddato.
FASE 1: accertarsi che il vassoio raccoglibriciole sia completamente inserito nel tostapane e che la leva di caricamento sia sollevata.
FASE 2: collegare il tostapane all'alimentazione elettrica e accenderlo.
FASE 3: ruotare la manopola di controllo della doratura fino al livello desiderato.
FASE 4: inserire il toast freddo nelle apposite fessure e abbassare la leva di caricamento finché non si blocca. Il processo di riscaldamento comincia quando la leva viene completamente abbassata e si preme il pulsante  (che rimarrà acceso durante tutto il processo).
FASE 5: al termine del ciclo di riscaldamento, il toast viene estratto automaticamente.
FASE 6: qualora il pane non fosse adeguatamente riscaldato, ripetere le fasi 4 e 5. Per interrompere il ciclo, premere il pulsante .
FASE 7: spegnere il tostapane e scollegarlo dall'alimentazione elettrica.
FASE 8: rimuovere il cibo dalle fessure utilizzando guanti resistenti al calore. Sollevare delicatamente la leva di caricamento per estrarre il toast con maggiore facilità.

Guide di centratura automatica
Abbassando la leva di caricamento si chiudono le guide di centratura, che consentono di mantenere il pane al centro delle fessure.

PRECAUCIÓN: No tueste pasteles con rellenos cremosos o glaseados. No tueste rebanadas de pan rotas. No deje que el pan se quem.

ADVERTENCIA: Nunca utilice un tenedor ni un utensilio con bordes afilados para extraer el pan tostado, ya que puede dañar la resistencia o causar lesiones.

Uso de la función de descongelación
La función de descongelación permite descongelar pan o tostar pan congelado.
PASO 1: Asegúrese de que la bandeja recogemigas está completamente insertada en la tostadora y de que la palanca de elevación está en la posición superior.
PASO 2: Conecte la tostadora a la corriente eléctrica y enciéndala.
PASO 3: Ajuste el control de tostado en la posición deseada.
PASO 4: Introduzca el pan congelado en las ranuras de la tostadora y baje la palanca de elevación hasta que quede encajada. La descongelación comenzará cuando la palanca esté completamente bajada y se haya pulsado  (permanecerá iluminado durante todo el proceso de descongelación).
PASO 5: Cuando la función de descongelación haya completado su ciclo, el pan saltará automáticamente.
PASO 6: Si el pan no se ha descongelado por completo, repita los pasos 4 y 5. Para detener el ciclo, pulse .
PASO 7: Apague y desenchufe la tostadora de la corriente eléctrica.
PASO 8: Retire el pan tostado de las ranuras con la ayuda de guantes resistentes al calor. Levante suavemente la palanca para elevar el pan en las ranuras, de forma que pueda extraerse más fácilmente.

Uso de la función para recalentar
La función para recalentar permite recalentar tostadas que se han enfriado.
PASO 1: Asegúrese de que la bandeja recogemigas está completamente insertada en la tostadora y de que la palanca de elevación está en la posición superior.
PASO 2: Conecte la tostadora a la corriente eléctrica y enciéndala.
PASO 3: Ajuste el control de tostado en la posición deseada.
PASO 4: Introduzca la tostada que se ha enfriado en las ranuras de la tostadora y baje la palanca de elevación hasta que quede encajada. El calentamiento comenzará cuando la palanca esté completamente bajada y se haya pulsado  (permanecerá iluminado durante todo el proceso de calentamiento).
PASO 5: Cuando la función de calentamiento haya completado su ciclo, el pan saltará automáticamente.
PASO 6: Si el pan no se ha calentado completamente, repita los pasos 4 y 5. Para detener el ciclo, pulse .
PASO 7: Apague y desenchufe la tostadora de la corriente eléctrica.
PASO 8: Retire el pan tostado de las ranuras con la ayuda de guantes resistentes al calor. Levante suavemente la palanca para elevar el pan en las ranuras, de forma que pueda extraerse más fácilmente.

Guías de centrado automático
Cuando se baja la palanca de elevación, se cierran las guías de centrado para sostener el pan en el centro de las ranuras de la tostadora.

NOTA: La palanca de elevación no se queda bloqueada abajo si la tostadora no está enchufada a la corriente eléctrica o no está encendida.

Bandeja recogemigas
La tostadora está equipada con una bandeja para recoger las migas; esta debe vaciarse con frecuencia para que la tostadora funcione correctamente. Para extraer la bandeja recogemigas, que se encuentra en la parte trasera de la carcasa de la tostadora, tire del asa posterior hacia usted. Vacíe la bandeja recogemigas, vuelva a insertarla y empuje hasta que encaje.

Almacenamiento
La tostadora debe estar fría, limpia y seca antes de guardarla en un lugar fresco y seco. No enrolle el cable con fuerza alrededor de la tostadora; enróllelo sin apretar para evitar causar daños.

Especificaciones
Código de producto: EK5823
Entrada: 220–240 V ~ 50/60 Hz
Salida: 1370–1630 W
Consumo de energía (apagado/espera): 0 W

PT | Conserve estas instruções para referência futura.
O que fazer e o que não fazer
O QUE FAZER: Desligar a torradeira e retirar a ficha da tomada elétrica antes de substituir ou instalar acessórios.
O QUE NÃO FAZER: Utilizar acessórios se estiverem soltos, danificados ou partidos.

NOTA: la leva di caricamento può essere bloccata solo quando il tostapane è collegato all'alimentazione elettrica e acceso.

Vassoio raccoglibriciole
Il tostapane è dotato di un vassoio raccoglibriciole che dovrebbe essere svuotato periodicamente per assicurare il corretto funzionamento dell'apparecchio. Per rimuovere il vassoio raccoglibriciole, situato sul retro del tostapane, tirare la maniglia posteriore verso di sé. Svuotare il vassoio raccoglibriciole e reinsertirlo spingendolo, finché non scatta in posizione.

Come riporre il prodotto
Controllare che il tostapane sia freddo, pulito e asciutto prima di riporlo in un luogo fresco e privo di umidità. Avvolgere il cavo attorno al tostapane senza stringerlo troppo, onde evitare danni.

Specifiche
Codice prodotto: EK5823
Ingresso: 220–240 V ~ 50/60 Hz
Uscita: 1370–1630 W
Consumo energetico (spento/standby): 0 W

PL | Prosimy o zachowanie niniejszej instrukcji na przyszłość.
Zalecenia i ograniczenia
ZALECENIA: przed wymianą lub zamontowaniem akcesoriów należy wyłączyć toster i odłączyć go od zasilania sieciowego.
OGANICZENIA: Nie należy używać akcesoriów, jeśli są luźne, uszkodzone lub pęknięte.

Konserwacja
KROK 1: Przed przystąpieniem do czyszczenia lub konserwacji należy odłączyć toster od zasilania sieciowego i poczekać, aż całkowicie ostygnie.
KROK 2: Przetrzyj toster miękką, wilgotną ściereczką i dokładnie osusz.
KROK 3: Usuń okruszki ze środka podstawy tostera, wysuwając tackę na okruchy zgodnie z instrukcjami w części „Tacka na okruchy”.

UWAGA: Do czyszczenia tostera nie wolno używać silnych lub ściernych detergentów ani druczianych zmywaków, ponieważ może to spowodować uszkodzenie powierzchni. Nie wolno dotykać otworów do opiekania ani wkładać palców do ich środka.Przed wycięciem pieczywa, które utknęło w otworze do opiekania, zawsze wyjmij wyczkę z gniazdka elektrycznego i poczekaaj, aż toster całkowicie ostygnie. Podczas wyjmowania jedzenia z otworów do opiekania należy zachować ostrożność, aby nie uszkodzić wewnętrzny mechanizmu i elementu grzejnego. Nie dopuszczaj do nagromadzenia się okruchów wewnątrz podstawy tostera. Okresowo opróżniaj tackę na okruchy. Nie włączaj tostera bez pieczywa, ponieważ może to spowodować jego uszkodzenie.

Instrukcja obsługi
Przed pierwszym użyciem
Przed pierwszym użyciem tostera należy wytrzeć jego obudowę miękką, wilgotną szmatką i dokładnie osuszyć.
UWAGA: Przed pierwszym użyciu tostera może pojawić się nieprzyjemny zapach lub trochę dym. Jest to zjawisko normalne i wkrótce ustąpi. Należy zapewnić odpowiednią wentylację wokół tostera.

Korzystanie z tostera
KROK 1: Umieść toster na płaskiej, stabilnej powierzchni na wysokości zapewniającej użytkownikowi wygodę obsługi. Upewnij się, że tacka na okruszki jest całkowicie wsunięta do obudowy tostera, dźwignia podajnika znajduje się w pozycji pionowej, a w otworach do opiekania nie ma pieczywa ani innych przedmiotów.
KROK 2: Podłącz toster do źródła zasilania i włącz.
KROK 3: Obróć pokrętko regulacji przyrumienienia, aby wybrać żądane ustawienie. Wybierz ustawienie 3–4, aby uzyskać średnio przyrumienione tosty.
KROK 4: Włóż pieczywo lub inne produkty do opiekania do otworów do opiekania i opuść dźwignię do momentu zablokowania jej. Opiekanie rozpocznie się po całkowitym opuszczeniu dźwigni.
KROK 5: Gdy pieczywo osiągnie pożądany poziom przyrumienienia, zostanie automatycznie wysunięte.
KROK 6: Wyłącz toster i odłącz go od źródła zasilania.
KROK 7: Używając rękawic odpornych na wysoką temperaturę, wyjmij jedzenie i okruchy z otworów do opiekania. Delikatnie unieś dźwignię podajnika, aby podnieść tosty znajdujące się w otworach do opiekania, co ułatwi ich wyjęcie.

Cuidados e manutenção
PASSO 1: antes de tentar efetuar qualquer operação de limpeza ou manutenção, desligue a torradeira da fonte de alimentação e deixe arrefecer completamente.
PASSO 2: limpe os compartimentos da torradeira com um pano macio e húmido, e seque-os cuidadosamente.
PASSO 3: remova as migalhas do interior da base da torradeira deslizando o tabuleiro das migalhas para o abrir, seguindo as instruções na secção "Tabuleiro das migalhas".

CUIDADO: nunca utilize detergentes de limpeza agressivos ou abrasivos nem esfregões para limpar a torradeira, pois pode danificar a superfície. Nunca coloque os dedos perto ou dentro das aberturas de torragem. Desligue sempre a torradeira da tomada e deixe-a arrefecer completamente antes de tentar remover qualquer pão que tenha ficado preso dentro da abertura de torragem. Tenha cuidado ao retirar alimentos das aberturas de torragem para evitar causar danos no mecanismo interno e na resistência. Não deixe que as migalhas acumulem dentro da base da torradeira. Esvazie o tabuleiro das migalhas periodicamente. Não utilize a torradeira sem pão, pois tal pode danificar a torradeira.

Instruções de utilização
Antes da primeira utilização
Antes de utilizar a torradeira pela primeira vez, limpe os compartimentos da torradeira com um pano macio e húmido e seque-a cuidadosamente.



NOTA: ao utilizar a torradeira pela primeira vez, pode ser emitido um ligeiro fumo ou odor. É uma situação normal e irá desaparecer em breve. Mantenha uma ventilação suficiente em redor da torradeira.

Utilizar a torradeira
PASSO 1: coloque a torradeira numa superfície plana, estável e resistente ao calor, a uma altura confortável para o utilizador. Certifique-se de que o tabuleiro das migalhas está totalmente encaixado nos compartimentos da torradeira e que a alavanca de torragem está na posição mais elevada, sem pão ou outros objetos inseridos nas aberturas de torragem.
PASSO 2: ligue a ficha da torradeira à tomada de rede elétrica e ligue a torradeira.
PASSO 3: rode o botão de controlo de torragem para a definição pretendida. Seleccione 3–4 para obter torradas com torragem média.
PASSO 4: insira o pão ou os alimentos a serem torrados nas aberturas de torragem e baixe a alavanca de torragem até ficar bloqueada na devida posição. A torragem começa quando a alavanca estiver totalmente para baixo.
PASSO 5: quando o pão atinge o nível de torragem pretendido, a torrada salta automaticamente.
PASSO 6: desligue a torradeira e retire a ficha da tomada da rede elétrica.
PASSO 7: remova os alimentos e quaisquer sobras das aberturas de torragem utilizando luvas resistentes ao calor. Suba cuidadosamente a alavanca de torragem para levantar os alimentos nas aberturas de torragem, de forma a que possam ser mais facilmente retirados.

NOTA: para interromper a torragem a meio do processo, prima . O botão de cancelar permanece aceso durante todo o ciclo de torragem.

CUIDADO: não torre pastéis com recheios ou coberturas líquidas. Não torre fatias de pão dilaceradas. Não deixe o pão queimar.

AVISO: nunca utilize um garfo ou um utensílio com arestas afiadas para remover a torrada, uma vez que tal pode danificar a resistência ou podem ser causados fermentos.

Utilizar a definição de descongelar
A definição de descongelar permite descongelar pão ou torrar pão congelado.
PASSO 1: certifique-se de que o tabuleiro das migalhas está totalmente encaixado na torradeira e que a alavanca de torragem está na posição mais elevada.
PASSO 2: ligue a ficha da torradeira à tomada de rede elétrica e ligue a torradeira.
PASSO 3: regule o botão de controlo de torragem para a definição pretendida.
PASSO 4: insira o pão congelado nas aberturas de torragem e baixe a alavanca de torragem até ficar bloqueada na devida posição. O descongelamento começa quando a alavanca estiver totalmente para baixo e o botão  for premido (permanecerá aceso durante todo o processo de descongelamento).
PASSO 5: quando a definição de descongelar concluir o ciclo, o pão salta automaticamente.
PASSO 6: se o pão não estiver totalmente descongelado, repita os passos 4–5. Para parar o ciclo, prima .

UWAGA: Aby przerwać opiekanie w środku procesu, nacisnąć przycisk . Przycisk anulowania będzie podświetlony przez cały cykl opiekania.

UWAGA: Nie opiekaj wypieków z płynnym nadzieniem lub lukrem. Nie opiekaj przerwanych kromek chleba. Nie wolno dopuścić do spalenia chleba.

OSTRZEŻENIE: Nie wolno używać widelców ani ostro zakończonych narzędzi do wyjmowania tostów, ponieważ może to spowodować uszkodzenie elementu grzejnego lub obrażenia ciała.

Korzystanie z rozmrażania
Ustawienie rozmrażania umożliwia rozmrożenie pieczywa lub opiekanie zamrożonego pieczywa.
KROK 1: Upewnij się, że tacka na okruszki została całkowicie wsunięta do tostera i że dźwignia podajnika znajduje się w pozycji pionowej.
KROK 2: Podłącz toster do źródła zasilania i włącz.
KROK 3: Ustaw pokrętko regulacji przyrumienienia, aby wybrać żądane ustawienie.
KROK 4: Włóż zamrożone pieczywo do otworów do opiekania i opuść dźwignię podajnika tak, aby się zablokowała. Rozmrażanie rozpocznie się po całkowitym opuszczeniu dźwigni i naciśnięciu przycisku