

PL | Prosimy o zachowanie niniejszej instrukcji na przyszłość.

Montaż suszarki

Rozsuwane drążki składają się z dwóch części. Zob. 'Fig. 1'.

KROK 1: ostrożnie usunąć opakowanie.

KROK 2: aby zmontować, włóż małą końcówkę cieńszej rurki do małego końca grubszej rurki i wepchnij ją, aż wyjdzie z drugiej strony. Zob. 'Fig. 2'.

KROK 3: weź dwa rozsuwane drążki i całkowicie je rozsuń. Zob. 'Fig. 3'.

KROK 4: weź końcówkę „R” i przymocuj do małej końcówki obu drążków. Przytrzymaj rozsuwane drążki, gdy są wciśnięte do końcówki i mocno je przymocuj. Zob. 'Fig. 4'.

KROK 5: weź końcówkę „L” i przymocuj do dużego końca obu rozsuwanych drążków. Przytrzymaj rozsuwane drążki, gdy są wciśnięte do końcówki i mocno je przymocuj. Zob. 'Fig. 5'.

KROK 6: rozsuń lub zsłoń suszarkę do żądanej długości, ciągnąc lub pchając obie końcówki. Zob. 'Fig. 6'.

KROK 7: po zmontowaniu końcówki nie powinny łatwo się ściągać. Umieścić suszarkę na kaloryferze. Zob. 'Fig. 7'.



UWAGA: nie zaleca się zdejmowania końcówek po zmontowaniu suszarki, ponieważ może to z czasem osłabić konstrukcję.



PRZESTROGA: maksymalne obciążenie suszarki wynosi 1 kg. Rozłożyć ciężar równomiernie na całej przestrzeni suszarki, nie przeciążać suszarki.

Beldray Guarantee

UK CUSTOMERS ONLY

EN | Subject to the care and use being followed, the Beldray guarantee promises to replace, substitute or refund any product that fails due to faulty workmanship or materials. This guarantee does not cover any damage caused by accident or misuse and is in addition to your statutory rights. Should any defects due to faulty workmanship or materials appear within 12 months from the date of purchase, please return the goods with proof of purchase to the retailer. For any further queries, visit www.beldray.com.

EU CUSTOMERS ONLY

EN | Should any defects due to faulty workmanship or materials appear within 2 years from the date of purchase, please return the goods with proof of purchase to the retailer. For any further queries, visit www.beldray.com.

FR | Si des défauts dus à un problème de fabrication ou aux matériaux apparaissent dans les deux ans suivant la date d'achat, veuillez renvoyer les articles avec la preuve d'achat au détaillant. Pour toute autre question, veuillez nous contacter à l'adresse customersupport@beldray.com.

NL | Indien er binnen 2 jaar na de aankoopdatum defecten optreden als gevolg van een productiefout of gebrek aan materiaal, kunt u het product met het aankoopbewijs retourneren. Neem voor verdere vragen contact met ons op via customersupport@beldray.com.

DE | Sollten in den ersten 2 Jahren nach dem Kauf Verarbeitungs- oder Materialmängel auftreten, senden Sie die Ware bitte samt Kaufbeleg an den Einzelhändler zurück. Wenn Sie weitere Fragen haben, kontaktieren Sie uns unter customersupport@beldray.com.

ES | Si aparece cualquier defecto debido a un acabado o materiales defectuosos en un plazo de 2 años a partir de la fecha de compra, devuelva el producto con el justificante de compra al distribuidor. Para cualquier otra consulta, póngase en contacto con nosotros en customersupport@beldray.com.

IT | Se dovessero presentarsi problemi dovuti a difetti di fabbricazione o dei materiali impiegati entro 2 anni dalla data di acquisto, restituire il prodotto con la prova di acquisto al rivenditore. Per ulteriori domande, è possibile contattarci all'indirizzo customersupport@beldray.com.

PL | W przypadku pojawienia się wad robocizny lub wad materiałowych w ciągu 2 lat od daty zakupu produktu należy zwrócić go sprzedawcy wraz z dowodem zakupu. W przypadku dalszych pytań prosimy o kontakt pod adresem: customersupport@beldray.com.

User manual

Airer

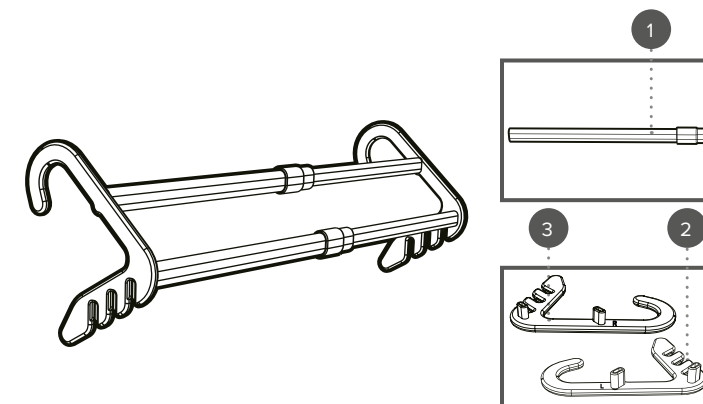

Fig. 1

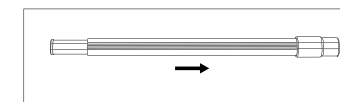

Fig. 2

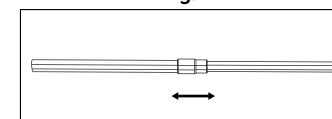

Fig. 3

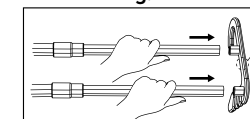

Fig. 4

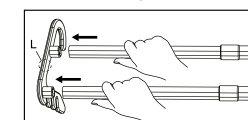

Fig. 5

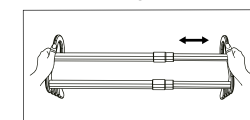

Fig. 6

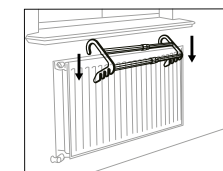

Fig. 7

Manufactured by:
Ultimate Products UK Ltd.,
Victoria Street, Manchester OL9 0DD. UK.
Ultimate Products Europe Ltd.,
19 Baggot Street Lower, Dublin D02 X658. ROI.
©Beldray trademark. All rights reserved.
CD240225/MD060325/V2

beldray[®]
Est.1872

- EN** | Description of Parts
1. Extendable tubes (qty. 4)
 2. 'L' end pieces (qty. 2)
 3. 'R' end pieces (qty. 2)

- FR** | Description des pièces
1. Tubes extensibles (qté. 4)
 2. Pièces d'extrémité « L » (qté. 2)
 3. Pièces d'extrémité « R » (qté. 2)

- NL** | Beschrijving van onderdelen
1. Verlengbuizen (aantal: 4)
 2. Eindstukken 'L' (aantal: 2)
 3. Eindstukken 'R' (aantal: 2)

- DE** | Beschreibung der Teile
1. Ausziehstangen (Menge 4 Stück)
 2. L-Endstücke (Menge 2 Stück)
 3. R-Endstücke (Menge 2 Stück)

EN | Please retain instructions for future reference.

Assembling the airer

The extendable tubes are made up of two parts. See 'Fig. 1'.

STEP 1: Carefully remove all packaging.

STEP 2: To assemble, feed the small end of the thinner tube into the small end of the thicker tube and push through until it comes out the other side. See 'Fig. 2'.

STEP 3: Take two extendable tubes and fully extend. See 'Fig. 3'.

STEP 4: Take the 'R' end piece and attach to the small end of both the extendable tubes. Hold the extendable tubes as they are pushed into the end piece and attach firmly. See 'Fig. 4'.

STEP 5: Take the 'L' end piece and attach to the large end of both the extendable tubes. Hold the extendable tubes as they are pushed into the end piece and attach firmly. See 'Fig. 5'.

STEP 6: Expand or retract the airer to the desired length by pulling or pushing both end pieces. See 'Fig. 6'.

STEP 7: Once assembled, the end pieces should not come out easily. Place the airer over the radiator ready for use. See 'Fig. 7'.



NOTE: It is recommended not to remove the end pieces once assembled, as this could weaken the airer over time.



CAUTION: Maximum load per airer is 1 kg. Distribute weight evenly across the airer. Do not overload the airer.

FR | Veuillez conserver ces instructions pour référence ultérieure.

Assemblage du séchoir

Les tubes extensibles se composent de deux parties. Voir 'Fig. 1'.

ÉTAPE 1 : retirez soigneusement tout l'emballage.

ÉTAPE 2 : pour assembler le séchoir, insérez la petite extrémité du tube plus fin dans la petite extrémité du tube plus épais et poussez jusqu'à ce qu'elle ressorte de l'autre côté. Voir 'Fig. 2'.

ÉTAPE 3 : prenez les deux tubes extensibles et déployez-les entièrement. Voir 'Fig. 3'.

ÉTAPE 4 : prenez la pièce d'extrémité « R » et fixez-la à la petite extrémité des deux tubes extensibles. Maintenez les tubes extensibles lorsque vous les enfoncez dans la pièce d'extrémité et fixez solidement. Voir 'Fig. 4'.

ÉTAPE 5 : prenez la pièce d'extrémité « L » et fixez-la à la grande extrémité des deux tubes extensibles. Maintenez les tubes extensibles lorsque vous les enfoncez dans la pièce d'extrémité et fixez solidement. Voir 'Fig. 5'.

ÉTAPE 6 : déployez ou rétractez le séchoir à la longueur désirée en tirant ou en poussant les deux pièces d'extrémité. Voir 'Fig. 6'.

ÉTAPE 7 : une fois assemblées, les pièces d'extrémité ne doivent pas sortir facilement. Placez le séchoir sur le radiateur. Il est prêt à l'emploi. Voir 'Fig. 7'.

- ES** | Descripción de las piezas
1. Tubos extensibles (cant. 4)
 2. Piezas del extremo izquierdo (cant. 2)
 3. Piezas del extremo derecho (cant. 2)

- IT** | Descrizione dei componenti
1. Tubi estensibili (q.tà 4)
 2. Parti terminali a "L" (q.tà 2)
 3. Parti terminali a "R" (q.tà 2)

- PL** | Opis części
1. Rozsuwane drążki (ilość: 4)
 2. Końcówki „L” (ilość: 2)
 3. Końcówki „R” (ilość: 2)



REMARQUE : il est recommandé de ne pas enlever les pièces d'extrémité une fois assemblées, car cela risque de fragiliser le séchoir au fil du temps.



ATTENTION : la charge maximale par séchoir est de 1 kg. Répartissez le poids uniformément sur le séchoir. Ne surchargez pas le séchoir.

NL | Bewaar de instructies voor toekomstig gebruik.

Het wasrek in elkaar zetten

De verlengbuizen bestaan uit twee delen. Zie 'Fig. 1'.

STAP 1: Verwijder voorzichtig de verpakking.

STAP 2: Plaats het dunne uiteinde van de dünnere buis in het smalle uiteinde van de dikkere buis en duw door tot deze uit de andere kant komt. Zie 'Fig. 2'.

STAP 3: Schuif twee verlengbuizen volledig uit. Zie 'Fig. 3'.

STAP 4: Neem eindstuk 'R' en bevestig het aan het smalle uiteinde van beide verlengbuizen. Houd de verlengbuizen vast terwijl u ze in het eindstuk duwt en bevestig ze stevig. Zie 'Fig. 4'.

STAP 5: Neem eindstuk 'L' en bevestig het aan het grote uiteinde van beide verlengbuizen. Houd de uitschuifbare buizen vast terwijl u ze in het eindstuk duwt en bevestig ze stevig. Zie 'Fig. 5'.

STAP 6: Schuif het droogrek in of uit tot de gewenste lengte door aan beide uiteinden te trekken of ertegen te duwen. Zie 'Fig. 6'.

STAP 7: Na montage mogen de eindstukken niet gemakkelijk loskomen. Plaats de airer over de radiator, zodat hij klaar is voor gebruik. Zie 'Fig. 7'.



OPMERKING: Het wordt aangeraden om de eindstukken niet te verwijderen nadat het rek is gemonteerd, aangezien dit ervoor zorgt dat het rek na verloop van tijd zwakker wordt.



LET OP: De maximale belasting per droogrek is 1 kg. Verdeel het gewicht gelijkmatig over het wasrek. Overbelast de droogmolen niet.

DE | Bitte bewahren Sie die Anweisungen zur späteren Verwendung auf.

Montage des Trockengestells

Die Ausziehstangen bestehen aus zwei Teilen. Siehe 'Fig. 1'.

SCHRITT 1: Entfernen Sie vorsichtig das gesamte Verpackungsmaterial.

SCHRITT 2: Führen Sie zur Montage das schmale Ende der dünneren Stange in das schmale Ende der dickeren Stange ein und schieben Sie es durch, bis es auf der anderen Seite wieder austritt. Siehe 'Fig. 2'.

SCHRITT 3: Nehmen Sie Ausziehstangen und ziehen Sie sie vollständig aus. Siehe 'Fig. 3'.

SCHRITT 4: Nehmen Sie das R-Endstück und befestigen es am schmale Ende der beiden Ausziehstangen. Halten Sie die Ausziehstangen fest, während sie in das Endstück geschoben werden, und bringen Sie sie fest an. Siehe 'Fig. 4'.

SCHRITT 5: Nehmen Sie das R-Endstück und befestigen es am breiten Ende der beiden Ausziehstangen. Halten Sie die Ausziehstangen fest, während sie in das Endstück geschoben werden, und bringen Sie sie fest an. Siehe 'Fig. 5'.

SCHRITT 6: Fahren Sie den Wäschetrockner durch Ziehen oder Schieben beider Endstücke auf die gewünschte Länge aus oder ein. Siehe 'Fig. 6'.

SCHRITT 7: Nach dem Zusammensetzen sollten sich die Endstücke nicht leicht lösen lassen. Platzieren Sie den Wäschetrockner zur Verwendung über dem Heizkörper. Siehe 'Fig. 7'.



HINWEIS: Es wird empfohlen, die Endstücke nach der Montage nicht zu entfernen, da dies den Wäschetrockner im Laufe der Zeit schwächen könnte.



ACHTUNG: Die maximale Last pro Wäschetrockner beträgt 1,kg. Das Gewicht sollte gleichmäßig verteilt werden. Überladen Sie das Trockengestell nicht.

ES | Conserve estas instrucciones como referencia futura.

Montaje del tendedero

Los tubos extensibles constan de dos partes. Consulte la 'Fig. 1'.

PASO 1: Retire todo el embalaje con cuidado.

PASO 2: Para montar el producto, introduzca el extremo pequeño del tubo más delgado en el extremo pequeño del tubo más grueso y empujelo hasta que salga por el otro lado. Consulte la 'Fig. 2'.

PASO 3: Extienda por completo los dos tubos extensibles. Consulte la 'Fig. 3'.

PASO 4: Fije la pieza del extremo derecho al extremo pequeño de ambos tubos extensibles. Sujete los tubos extensibles mientras los introduce en la pieza del extremo y fíjelos con firmeza. Consulte la 'Fig. 4'.

PASO 5: Fije la pieza del extremo izquierdo al extremo grueso de ambos tubos extensibles. Sujete los tubos extensibles mientras los introduce en la pieza del extremo y fíjelos con firmeza. Consulte la 'Fig. 5'.

PASO 6: Extienda o retraiga el tendedero tirando o empujando de las dos piezas de los extremos para establecer la longitud deseada. Consulte la 'Fig. 6'.

PASO 7: Una vez montadas, las piezas de los extremos no deberían poder retirarse fácilmente. El tendedero estará listo para colocarse sobre un radiador y utilizarse. Consulte la 'Fig. 7'.



NOTA: Se recomienda no retirar las piezas de los extremos una vez montadas, ya que esto podría debilitar el tendedero con el tiempo.



PRECAUCIÓN: La carga máxima de cada tendedero es de 1 kg. Distribuya el peso uniformemente por el tendedero. No sobrecargue el tendedero.

IT | Conservare le istruzioni per riferimento futuro.

Assemblaggio dello stendibiancheria

I tubi estensibili sono composti da due parti. Vedere 'Fig. 1'.

PASSAGGIO 1: rimuovere con cautela il prodotto dall'imballaggio.

PASSAGGIO 2: per assemblare, inserire l'estremità piccola del tubo più sottile nell'estremità piccola del tubo più spesso e spingerla fino a quando non fuoriesce dall'altro lato. Vedere 'Fig. 2'.

PASSAGGIO 3: prendere due tubi estensibili e allungarli completamente. Vedere 'Fig. 3'.

PASSAGGIO 4: prendere la parte terminale a "R" e collegarla all'estremità piccola di entrambi i tubi estensibili. Tenere i tubi estensibili mentre vengono inseriti nella parte terminale e fissarli saldamente. Vedere 'Fig. 4'.

PASSAGGIO 5: prendere la parte terminale a "R" e collegarla all'estremità grande di entrambi i tubi estensibili. Tenere i tubi estensibili mentre vengono inseriti nella parte terminale e fissarli saldamente. Vedere 'Fig. 5'.

PASSAGGIO 6: estendere o ritrarre lo stendibiancheria alla lunghezza desiderata tirando o spingendo entrambe le parti terminali. Vedere 'Fig. 6'.

PASSAGGIO 7: una volta montati, le parti terminali non dovrebbero fuoriuscire facilmente. Posizionare lo stendibiancheria sopra il radiatore, pronta per l'uso. Vedere 'Fig. 7'.



NOTA: si consiglia di non rimuovere le parti terminali una volta assemblate, poiché questo potrebbe comportare l'indebolimento dello stendibiancheria nel tempo.



ATTENZIONE: il carico massimo per lo stendibiancheria è di 1 kg. Distribuire il peso in modo uniforme. Non caricare eccessivamente lo stendibiancheria.