

User manual

Hip-level airer

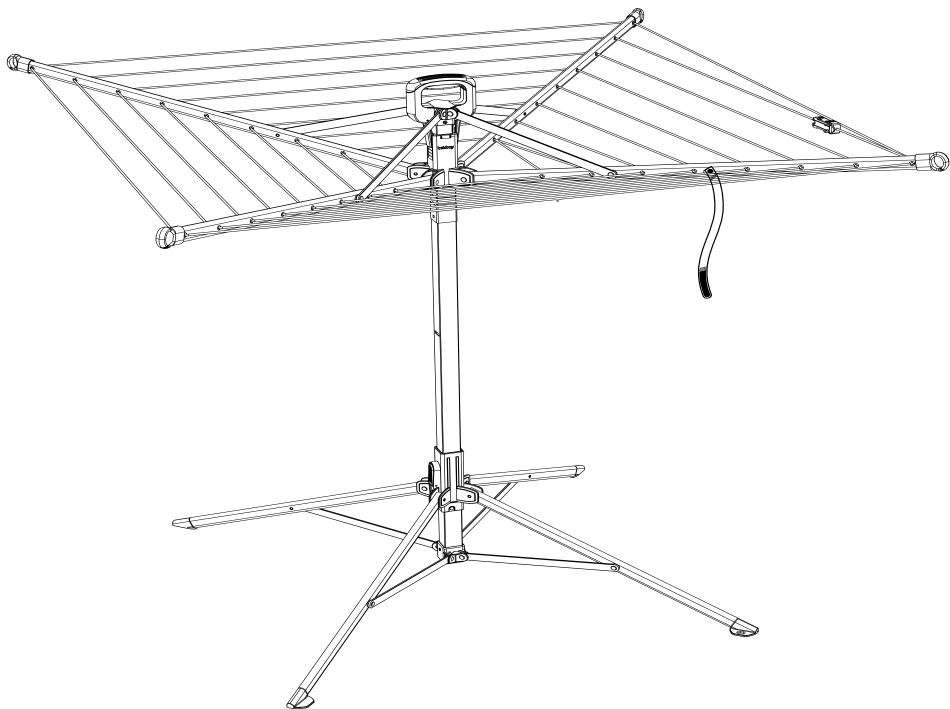

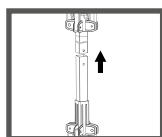
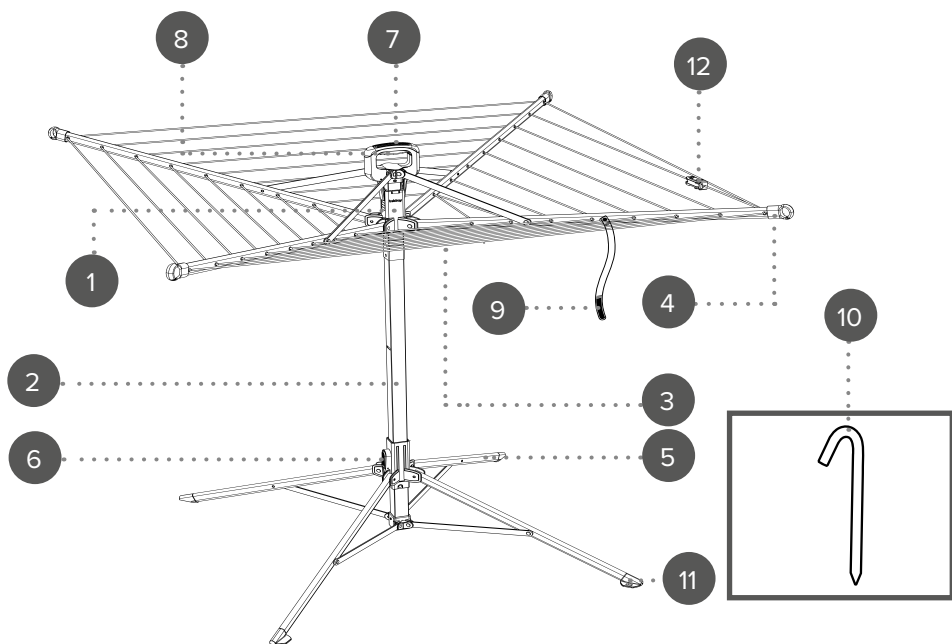

Fig. 1



Fig. 2

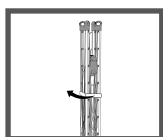

Fig. 3

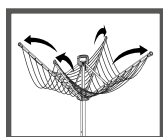

Fig. 4

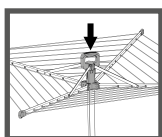

Fig. 5

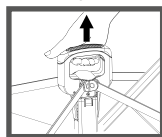

Fig. 6

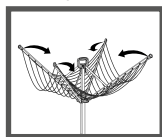

Fig. 7



Fig. 8

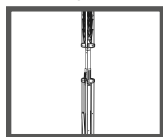

Fig. 9

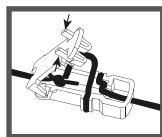

Fig. 10

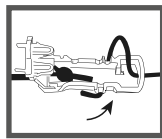

Fig. 11

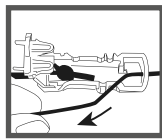

Fig. 12

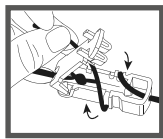

Fig. 13

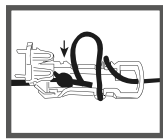

Fig. 14

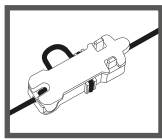

Fig. 15

EN | Description of parts

1. Upper pole
2. Lower pole
3. Drying lines
4. Arms (qty. 4)
5. Legs (qty. 4)
6. Release button
7. Handle
8. Handle grip button
9. Tidy-line strap
10. Ground pegs (qty. 4)
11. Ground peg slot (qty. 4)
12. Built-in line tensioner

FR | Description des pièces

1. Tige supérieure
2. Tige inférieure
3. Cordes à linge
4. Bras (qté. 4)
5. Pieds (qté. 4)
6. Bouton de déverrouillage
7. Manche
8. Bouton du manche
9. Sangle de maintien des cordes
10. Piquets (qté. 4)
11. Fente pour piquet (qté. 4)
12. Tendeur intégré

NL | Beschrijving van onderdelen

1. Bovenste stang
2. Onderste stang
3. Drooglijnen
4. Armen (aantal: 4)
5. Poten (aantal: 4)
6. Ontgrendelknop
7. Handgreep
8. Handgreepknop
9. Vastzetband
10. Grondpinnen (aantal: 4)
11. Houder voor grondpin (aantal: 4)
12. Geïntegreerde lijnspanner

DE | Beschreibung der Teile

1. Oberes Stangenstück
2. Unteres Stangenstück
3. Trockenleinen
4. Arme (Menge 4 Stück)
5. Standbeine (Menge 4 Stück)
6. Entriegelungstaste
7. Griff
8. Griffstaste
9. Wäscheleingurt
10. Heringe (Menge 4 Stück)
11. Heringsschlitz (Menge 4 Stück)
12. Integrierter Leinenspanner

ES | Descripción de las piezas

1. Barra superior
2. Barra inferior
3. Cuerdas de tender
4. Brazos (cantidad: 4)
5. Patas (cantidad: 4)
6. Botón de liberación
7. Mango
8. Botón del mango
9. Correa de sujeción
10. Escarpas para suelo (cantidad: 4)
11. Ranuras de las escarpas para suelo (cantidad: 4)
12. Tensor de cuerda incorporado

IT | Descrizione dei componenti

1. Asta superiore
2. Asta inferiore
3. Fili per il bucato
4. Bracci (q.tà 4)
5. Gambe di supporto (q.tà 4)
6. Pulsante di rilascio
7. Impugnatura
8. Pulsante sulla presa della maniglia
9. Cinghia di fissaggio
10. Picchetti per fissaggio a terra (q.tà 4)
11. Alloggiamento per picchetti (q.tà 4)
12. Tendifilo integrato

PL | Opis części

1. Górny drążek
2. Dolny drążek
3. Linki do suszenia
4. Ramiona (szt. 4)
5. Nogi (szt. 4)
6. Przycisk zwalniający
7. Uchwyt
8. Przycisk uchwytu
9. Pasek do czyszczenia linek
10. Kołki do wbicia w ziemię (szt. 4)
11. Otwór na kołki do wbicia w ziemię (szt. 4)
12. Wbudowany napinacz do linki

EN | Please retain instructions for future reference.

Assembly instructions

STEP 1: Carefully remove all packaging before assembling.

STEP 2: Determine a suitable location to install the airer, ensuring that there is sufficient space for it when extended.

STEP 3: Insert the lower pole into the upper pole and secure.

It is important to note, that once the poles are secured it is not possible to separate them. See 'Fig. 1'.

STEP 4: To open the legs, press the release button and slide down the centre pole opening the legs outwards. Slide down until the legs click securely into place. Ensure all four legs are placed firmly on the ground. See 'Fig. 2'.

STEP 5: To secure when using outside, push the sharper end of each ground peg through the ground peg slot and insert into the soft ground to their full depth.



NOTE: Please be reminded that once the upper and lower poles are secured, it is not possible to separate them.



CAUTION: If required, ask for assistance when assembling the airer.



WARNING: Take care when folding in the arms to avoid risk of injury.

Using the airer

STEP 1: Carefully remove the tidy-line strap. Check that all of the drying lines are tangle-free before opening out the arms. See 'Fig. 3' and 'Fig. 4'.

STEP 2: Whilst holding the handle, press the handle grip button and push the handle downwards to open out the arms. Push down until the arms click securely into place. See 'Fig. 5'.

STEP 3: Load wet items on to the drying lines, ensuring they are distributed evenly. Allow the items to dry thoroughly.

STEP 4: To collapse the airer, press the handle grip button and pull the handle upwards to fold in the arms. See 'Fig. 6' and 'Fig. 7'.

STEP 5: To collapse the legs, press the release button and slide up the centre pole to fold in the legs, ready for storage. See 'Fig. 8' and 'Fig. 9'.



NOTE: Maximum load is 20 kg.



CAUTION: Do not overload the airer. Do not use the airer during adverse weather conditions. This product is not a toy. Keep out of the reach of children. For domestic use only. Not recommended for commercial purposes.

Re-tensioning the drying lines

Occasionally the drying lines on the airer might sag; this can be due to a number of factors: weather conditions (lines are more prone to sagging in warmer weather), tangled lines, unevenly spaced lines and the rotary operation not being locked at its highest point.

Once the above factors have been eliminated, the line tension clips can be used to re-tension the drying lines.

STEP 1: Pinch the tabs on the line tension clip and open the cover. See 'Fig. 10'.

STEP 2: Unwind the loose end of the line. Do not untie the knotted end of the line. See 'Fig. 11'.

STEP 3: Pull the loose end of the line until it is at the desired tension. Start from the innermost drying lines and pull through all the way until reaching the tension clip to ensure it is fully tensioned throughout. See 'Fig. 12'.

STEP 4: Rewind the end of the loose line. See 'Fig. 13'.

STEP 5: Secure by looping the end of the line back into the line tension clip. See 'Fig. 14'.

STEP 6: Close the line tension clip by replacing the cover. The line should now be re-tensioned. See 'Fig. 15'.



CAUTION: If the drying lines are too tight, it may become difficult to push the handle down when assembling. If this occurs, re-tension again to loosen the lines slightly.

Storage

When the airer is not in use, it is recommended that the arms are collapsed down and then tied securely with the tidy-line strap. Cover the airer and store out of reach of children and pets (cover not included).

FR | Veuillez conserver ces instructions pour référence ultérieure.

Instructions de montage

ÉTAPE 1 : retirez soigneusement tout l'emballage avant le montage.

ÉTAPE 2 : trouvez un emplacement approprié pour installer le séchoir, en veillant à ce qu'il ait suffisamment d'espace une fois déployé.

ÉTAPE 3 : insérez la tige inférieure dans la tige supérieure jusqu'à ce qu'elle s'enclenche.

Il est important de savoir qu'une fois les tiges fixées, il n'est pas possible de les séparer. Voir « Fig. 1 ».

ÉTAPE 4 : pour ouvrir les pieds, appuyez sur le bouton de déverrouillage et faites glisser la tige centrale vers le bas pour ouvrir les pieds vers l'extérieur. Descendez jusqu'à ce que les pieds s'enclenchent en position. Vérifiez que les quatre pieds sont placés de façon stable sur le sol. Voir « Fig. 2 ».

ÉTAPE 5 : pour une utilisation en toute sécurité à l'extérieur, insérez l'extrémité plus pointue de chaque piquet dans la fente pour piquet et enfoncez-les dans le sol mou à leur profondeur maximale.



REMARQUE : veuillez vous rappeler qu'une fois les tiges supérieure et inférieure fixées, il n'est pas possible de les séparer.



ATTENTION : si nécessaire, demandez de l'aide pour monter le séchoir.

Utilisation du séchoir

ÉTAPE 1 : retirez soigneusement la sangle de maintien des cordes. Vérifiez que les cordes à linge ne sont pas emmêlées avant d'ouvrir les bras. Voir « Fig. 3 » et « Fig. 4 ».

ÉTAPE 2 : tout en tenant le manche, appuyez sur le bouton du manche et poussez le manche vers le bas pour ouvrir les bras. Poussez vers le bas jusqu'à ce que les bras s'enclenchent. Voir « Fig. 5 ».

ÉTAPE 3 : placez les vêtements mouillés sur les cordes à linge en vous assurant qu'ils sont répartis uniformément. Laissez les vêtements sécher complètement.

ÉTAPE 4 : pour replier le séchoir, appuyez sur le bouton du manche et tirez le manche vers le haut pour plier les bras. Voir « Fig. 6 » et « Fig. 7 ».

ÉTAPE 5 : pour replier les pieds, appuyez sur le bouton de déverrouillage et faites glisser la tige centrale vers le haut pour plier les pieds. Le séchoir est prêt à être rangé. Voir « Fig. 8 » et « Fig. 9 ».



REMARQUE : la charge maximale est de 20 kg.



ATTENTION : Ne surchargez pas le séchoir. N'utilisez pas le séchoir si les conditions météorologiques sont mauvaises. Ce produit n'est pas un jouet. Tenir hors de portée des enfants. Usage domestique uniquement. Non recommandé à des fins commerciales.

Retendre les cordes à linge

Les cordes à linge du séchoir peuvent parfois se détendre. Cela peut être dû à plusieurs facteurs : les conditions météorologiques (les cordes ont davantage tendance à se détendre par temps chaud), les cordes sont emmêlées, l'espace est irrégulier entre les cordes et le séchoir n'est pas verrouillé à sa position la plus haute.

Une fois les facteurs ci-dessus éliminés, les clips de tendeur de corde peuvent être utilisés pour retendre les cordes à linge.

ÉTAPE 1 : pincez les languettes sur le clip de tendeur de corde et ouvrez le couvercle. Voir « Fig. 10 ».

ÉTAPE 2 : détendez l'extrémité lâche de la corde. Ne défaites pas l'extrémité nouée de la corde. Voir « Fig. 11 ».

ÉTAPE 3 : tirez l'extrémité lâche de la corde jusqu'à ce qu'elle soit tendue comme désiré. Commencez par les cordes à linge situées le plus vers l'intérieur et tirez dessus jusqu'à atteindre le clip de tendeur afin qu'elles soient complètement tendues sur toute leur longueur. Voir « Fig. 12 ».

ÉTAPE 4 : ré-enroulez l'extrémité de la corde lâche. Voir « Fig. 13 ».

ÉTAPE 5 : fixez-la en enroulant l'extrémité de la corde sur le clip de tendeur de corde. Voir « Fig. 14 ».

ÉTAPE 6 : fermez le clip de tendeur de corde en replaçant le couvercle. La corde doit à présent être retendue. Voir « Fig. 15 ».



ATTENTION : si les cordes à linge sont trop tendues, il peut être difficile de pousser le manche vers le bas lors du montage. Dans ce cas, retendez pour relâcher légèrement les cordes.

Stockage

Lorsque le séchoir n'est pas utilisé, il est recommandé de replier les bras puis de nouer le tout solidement avec la sangle de maintien des cordes. Couvrez le séchoir et rangez-le hors de portée des enfants et des animaux domestiques (housse non incluse).

Montage-instructies

STAP 1: Verwijder voorzichtig de verpakking voordat u het apparaat in elkaar zet.

STAP 2: Bepaal een geschikte locatie om het droogrek te plaatsen en zorg ervoor dat hij voldoende ruimte heeft wanneer hij wordt uitgeklaapt.

STAP 3: Plaats de onderste stang in de bovenste stang en zet deze vast.

Het is belangrijk om op te merken dat zodra de palen zijn vastgezet, het niet meer mogelijk is om ze los te maken. Bekijk 'Fig. 1'.

STAP 4: Om de poten te openen, drukt u op de ontgrendelknop en schuift u de middenstang omlaag, waardoor de poten naar buiten worden geopend. Schuif omlaag totdat de poten stevig op hun plaats klikken. Zorg ervoor dat alle vier de poten stevig op de grond zijn geplaatst. Bekijk 'Fig. 2'.

STAP 5: Als u het droogrek buiten gebruikt, duwt u het scherpere uiteinde van elke grondpin door de houder volledig in de zachte grond.



OPMERKING: Houd er rekening mee dat het niet mogelijk is om de bovenste en onderste stangen te scheiden zodra ze zijn vastgezet.



LET OP: Vraag indien nodig om hulp bij het opzetten van het droogrek.

Het wasrek gebruiken

STAP 1: Verwijder voorzichtig de band die de lijnen bij elkaar houdt. Controleer of de drooglijnen niet in de knoop zitten voordat u de armen uitklapt. Zie 'Fig. 3' en 'Fig. 4'.

STAP 2: Houd de handgreep vast, druk op de knop aan de handgreep en duw de handgreep naar beneden om de armen te openen. Duw de armen omlaag totdat ze stevig op hun plaats klikken. Bekijk 'Fig. 5'.

STAP 3: Plaats natte kledingstukken op de drooglijnen en zorg ervoor dat ze gelijkmatig zijn verdeeld. Laat de kledingstukken goed drogen.

STAP 4: Om het droogrek in te klappen, drukt u op de handgreepknop en trekt u de handgreep omhoog om de armen in te klappen. Zie 'Fig. 6' en 'Fig. 7'.

STAP 5: Om de poten in te klappen, drukt u op de ontgrendelknop en schuift u de middenstang omhoog om de poten in te klappen, klaar voor opbergen. Zie 'Fig. 8' en 'Fig. 9'.



OPMERKING: De maximale belasting is 20 kg.



LET OP: Overbelast de droogmolen niet. Gebruik het droogrek niet bij slechte weersomstandigheden. Dit product is geen speelgoed. Buiten het bereik van kinderen houden. Alleen voor huishoudelijk gebruik. Niet aanbevolen voor commerciële doeleinden.

De drooglijnen opnieuw spannen

Soms kunnen de drooglijnen wat doorzakken. Dit kan worden veroorzaakt door een aantal factoren: de weersomstandigheden (lijnen zijn gevoeliger voor uitzakken bij warmer weer), verstrikte lijnen, ongelijkmatig verdeelde lijnen en een niet-vergrendelde draaistand op het hoogste punt.

Als de bovenstaande factoren zijn opgelost, kunnen de lijnspanningsklemmen worden gebruikt om de drooglijnen opnieuw te spannen.

STAP 1: Knijp de lipjes op de lijnspanningsklem samen en open de afdekking. Bekijk 'Fig. 10'.

STAP 2: Wikkel het losse uiteinde van de lijn af. Maak het geknoopte uiteinde van de lijn niet los. Bekijk 'Fig. 11'.

STAP 3: Trek aan het losse uiteinde van de lijn totdat deze de gewenste spanning heeft. Begin bij de binnenste drooglijnen en trek deze helemaal door tot aan de spanklem om er zeker van te zijn dat de lijn volledig is gespannen. Bekijk 'Fig. 12'.

STAP 4: Draai het einde van de losse lijn terug. Bekijk 'Fig. 13'.

STAP 5: Zet vast door het uiteinde van de lijn weer door de lijnspanner te lussen. Bekijk 'Fig. 14'.

STAP 6: Sluit de lijnspanningsklem door het deksel terug te plaatsen. Het is noodzakelijk om de lijn opnieuw te spannen. Bekijk 'Fig. 15'.



LET OP: Als de drooglijnen te strak gespannen zijn, kan het moeilijk worden om de hendel omlaag te duwen tijdens het monteren. Als dit gebeurt, moet u de spanning opnieuw aanpassen om de lijnen iets losser te maken.

Opbergen

Wanneer het droogrek niet in gebruik is, wordt aanbevolen de armen in te klappen en vervolgens stevig vast te maken met de vastzetband. Dek de droogmolen af en berg deze buiten bereik van kinderen en huisdieren op (hoes niet meegeleverd).

DE | Bitte bewahren Sie die Anweisungen zur späteren Verwendung auf.

Montageanweisungen

SCHRITT 1: Vor dem Zusammenbau vorsichtig die gesamte Verpackung entfernen.

SCHRITT 2: Bestimmen Sie eine geeignete Stelle zum Aufbauen des Wäscheständers und stellen Sie sicher, dass ausreichend Platz vorhanden ist, wenn er aufgebaut ist.

SCHRITT 3: Setzen Sie das untere Stangenstück in das obere Stangestück ein und sichern Sie es.

Es ist wichtig zu beachten, dass die Stangen nach dem Sichern nicht mehr getrennt werden können. Siehe „Fig. 1“.

SCHRITT 4: Um die Beine zu öffnen, drücken Sie die Entriegelungstaste und schieben Sie die Mittelstange nach unten, wodurch die Beine nach außen geöffnet werden. Schieben Sie die Beine nach unten, bis sie fest einrasten. Stellen Sie sicher, dass alle vier Beine fest auf dem Boden stehen. Siehe „Fig. 2“.

SCHRITT 5: Zur Sicherung bei Verwendung von außen das schärfere Ende jedes Herings durch den Heringschlitz schieben und vollständig in den weichen Boden drücken.



HINWEIS: Bitte beachten Sie, dass es nicht mehr möglich ist, die oberen und unteren Stangen zu trennen, sobald sie gesichert sind.



ACHTUNG: Bitten Sie bei Bedarf um Unterstützung beim Zusammenbau der Klimaanlage.

Verwendung des Trockengestells

SCHRITT 1: Den Wäscheleingurt vorsichtig entfernen. Prüfen Sie vor dem Auseinanderklappen der Arme, ob alle Trockenleinen entwirrt sind. Siehe „Fig. 3“ und „Fig. 4“.

SCHRITT 2: Halten Sie den Griff fest, drücken Sie die Griffaste und drücken Sie den Griff nach unten, um die Arme zu öffnen. Drücken Sie die Arme nach unten, bis sie sicher einrasten. Siehe „Fig. 5“.

SCHRITT 3: Hängen Sie nasse Kleidungsstücke auf die Trockenleinen und stellen Sie sicher, dass sie gleichmäßig verteilt sind. Lassen Sie die Kleidungsstücke gründlich trocknen.

SCHRITT 4: Um den Wäscheständer einzuklappen, drücken Sie die Griffaste und ziehen Sie den Griff nach oben, um die Arme einzuklappen. Siehe „Fig. 6“ und „Fig. 7“ aus.

SCHRITT 5: Um die Beine zusammenzuklappen, drücken Sie die Entriegelungstaste und schieben Sie die Mittelstange nach oben, um die Beine einzuklappen, damit sie zur Aufbewahrung bereit sind. Siehe „Fig. 8“ und „Fig. 9“ aus.



HINWEIS: Die Höchstlast beträgt 20 kg.



ACHTUNG: Überladen Sie das Trockengestell nicht. Verwenden Sie das Trockengestell nicht bei widrigen Witterungsbedingungen. Dieses Produkt ist kein Spielzeug. Außerhalb der Reichweite von Kindern aufbewahren. Nur für den Hausgebrauch. Nicht für kommerzielle Zwecke empfohlen.

Nachspannen der Trockenleinen

Gelegentlich können die Trockenleinen am Trockengestell durchhängen. Dies kann auf eine Reihe von Faktoren zurückzuführen sein: Wetterbedingungen (Leinen sind bei wärmeren Witterungsverhältnissen besonders anfällig für Durchhängen), nicht entwirrte Leinen, ungleichmäßige Leinen und die Wäschespinne wurde nicht am höchsten Punkt verriegelt.

Sobald die oben genannten Faktoren beseitigt sind, kann die Leinenspannungsklammer verwendet werden, um die Trockenleinen wieder zu spannen.

SCHRITT 1: Drücken Sie die Laschen an der Leinenspannungsklammer zusammen und öffnen Sie die Abdeckung. Siehe „Fig. 10“.

SCHRITT 2: Wickeln Sie das lose Ende der Leine ab. Das verknotete Ende der Leine nicht lösen. Siehe „Fig. 11“.

SCHRITT 3: Ziehen Sie am losen Ende der Leine, bis die gewünschte Spannung erreicht ist. Beginnen Sie an den innersten Trockenleinen und ziehen Sie sie ganz durch, bis Sie die Leinenspannungsklammer erreicht haben, um sicherzustellen, dass sie vollständig gespannt ist. Siehe „Fig. 12“.

SCHRITT 4: Das Ende der losen Leine zurückwickeln. Siehe „Fig. 13“.

SCHRITT 5: Sichern Sie die Leine, indem Sie das Ende der Leine in die Leinenspannungsklammer zurückschlingen. Siehe „Fig. 14“.

SCHRITT 6: Schließen Sie die Leinenspannungsklammer, indem Sie die Abdeckung wieder anbringen. Die Leine sollte nun neu gespannt werden. Siehe „Fig. 15“.



ACHTUNG: Wenn die Trockenleinen zu fest sitzen, kann es schwierig sein, den Griff bei der Montage nach unten zu drücken. Spannen Sie in diesem Fall die Leinen nach, um sie etwas zu lösen.

Aufbewahrung

Wenn der Wäscheständer nicht in Gebrauch ist, wird empfohlen, die Arme zusammenzufalten und anschließend mit dem Wäscheleingurt sicher zu verknoten. Decken Sie das Trockengestell ab und bewahren Sie es außerhalb der Reichweite von Kindern und Haustieren auf (Abdeckung nicht im Lieferumfang enthalten).

ES | Conserve estas instrucciones como referencia futura.

Instrucciones de montaje

PASO 1: Retire con cuidado todo el embalaje antes del montaje.

PASO 2: Elija un lugar adecuado para instalar el tendedero y asegúrese de que tenga suficiente espacio cuando se extienda.

PASO 3: Introduzca la barra inferior en la barra superior y fíjela.

Es importante tener en cuenta que una vez que las barras están aseguradas, no será posible separarlas. Consulte la "Fig. 1".

PASO 4: Para abrir las patas, pulse el botón de liberación y deslice la barra central hacia abajo para desplegar las patas hacia fuera. Siga deslizando hasta que las patas hagan clic. Asegúrese de que las cuatro patas están firmemente colocadas en el suelo. Consulte la "Fig. 2".

PASO 5: Para fijar el producto cuando se use en exteriores, empuje el extremo afilado de cada escarpia en las ranuras e introdúzcalas en la tierra blanda hasta que estén completamente hundidas.



NOTA: Recuerde que, una vez fijadas las barras superior e inferior, no es posible separarlas.



PRECAUCIÓN: Si es necesario, pida ayuda para montar el tendedero.

Uso del tendedero

PASO 1: Retire con cuidado la correa de sujeción. Compruebe que las cuerdas de tender no tengan enredos antes de abrir los brazos. Consulte la "Fig. 3" y "Fig. 4".

PASO 2: Mientras sujeta el mango, apriete el botón y empuje hacia abajo para abrir los brazos. Siga empujando hasta que los brazos hagan clic. Consulte la "Fig. 5".

PASO 3: Coloque las prendas mojadas sobre las cuerdas distribuyéndolas de manera uniforme. Deje que las prendas se sequen completamente.

PASO 4: Para plegar el tendedero, apriete el botón del mango y tire hacia arriba para cerrar los brazos. Consulte "Fig. 6" y "Fig. 7".

PASO 5: Para plegar las patas, apriete el botón de liberación y deslice la barra central hacia arriba. Ahora estará listo para almacenarse. Consulte "Fig. 8" y "Fig. 9".



NOTA: La carga máxima es de 20 kg.



PRECAUCIÓN: No sobrecargue el tendedero. No utilice el tendedero en condiciones climáticas adversas. Este producto no es un juguete. Mantenga el producto fuera del alcance de los niños. Solo para uso doméstico. No se recomienda para fines comerciales.

Cómo volver a tensar las cuerdas de tender

En ocasiones, las cuerdas de tender pueden aflojarse debido a una serie de factores: las condiciones climáticas (las cuerdas son más propensas a aflojarse en climas cálidos), enredos, espaciado desigual y falta de bloqueo del funcionamiento de giro en su punto más alto.

Una vez eliminados los factores anteriores, se pueden utilizar los clips de la cuerda para volver a tensar las cuerdas de tender.

PASO 1: Apriete las lengüetas del clip de la cuerda y abra la tapa. Consulte la "Fig. 10".

PASO 2: Desenrolle el extremo suelto de la cuerda. No desate el extremo atado de la cuerda. Consulte la "Fig. 11".

PASO 3: Tire del extremo suelto de la cuerda hasta que alcance la tensión deseada. Empezar por las cuerdas interiores y tire hasta llegar al clip de la cuerda para asegurarse de que se tensa por todas partes. Consulte la "Fig. 12".

PASO 4: Recoja el extremo de la cuerda suelta. Consulte "Fig. 13".

PASO 5: Fíjelo enrollando de nuevo el extremo de la cuerda en el clip de la cuerda. Consulte "Fig. 14".

PASO 6: Cierre el clip de la cuerda volviendo a colocar la tapa. La cuerda debería estar tensada. Consulte "Fig. 15".



PRECAUCIÓN: Si las cuerdas de tender están demasiado tensas, es posible que resulte difícil empujar el mango hacia abajo durante el montaje. Si esto ocurre, aflójelas ligeramente.

Almacenamiento

Quando el tendedero no esté en uso, se recomienda que los brazos estén plegados hacia abajo y que el tendedero esté atado de forma segura con la correa de sujeción. Cubra el tendedero y guárdelo fuera del alcance de niños y mascotas (cubierta no incluida).

IT | Conservare le istruzioni per riferimento futuro.

Istruzioni per il montaggio

PASSAGGIO 1: rimuovere con cautela il prodotto dall'imballaggio prima di montarlo.

PASSAGGIO 2: scegliere una posizione adatta in cui montare lo stendibiancheria, accertandosi che vi sia spazio sufficiente quando è esteso.

PASSAGGIO 3: inserire l'asta inferiore all'interno dell'asta superiore e fissarla.

È importante notare che una volta fissate le aste non è possibile separarle. Vedere "Fig. 1".

PASSAGGIO 4: per aprire le gambe, premere il pulsante di rilascio e fare scorrere verso il basso l'asta centrale, aprendo le gambe verso l'esterno. Far scorrere verso il basso fino a quando le gambe non scattano saldamente in posizione. Assicurarsi che tutte e quattro le gambe siano saldamente posizionate a terra. Vedere "Fig. 2".

PASSAGGIO 5: per fissare l'unità all'esterno, inserire l'estremità appuntite dei picchetti nell'apposito alloggiamento e spingerli in profondità nel terreno fino a completo fissaggio.



NOTA: tenere presente che, una volta fissata l'asta superiore e inferiore, non è possibile separarle.



ATTENZIONE: se necessario, richiedere assistenza durante il montaggio dello stendibiancheria.

Utilizzo dello stendibiancheria

PASSAGGIO 1: rimuovere con cautela la cinghia di fissaggio. Prima di aprire i bracci, controllare che tutti i fili per il bucato siano privi di nodi. Vedere "Fig. 3" e "Fig. 4".

PASSAGGIO 2: tenendo premuta la maniglia, premere il pulsante sulla presa della maniglia e spingere la maniglia verso il basso per aprire i bracci. Spingere verso il basso finché i bracci non scattano saldamente in posizione. Vedere "Fig. 5".

PASSAGGIO 3: stendere i capi bagnati sui fili, assicurandosi che siano distribuiti in modo uniforme. Lasciare asciugare i capi completamente.

PASSAGGIO 4: per richiudere lo stendibiancheria, premere il pulsante sulla presa della maniglia e tirare la maniglia verso l'alto per piegare i bracci. Vedere "Fig. 6" e "Fig. 7".

PASSAGGIO 5: per richiudere le gambe, premere il pulsante di rilascio e far scorrere verso l'alto l'asta centrale, piegando così le gambe per riporle. Vedere "Fig. 8" e "Fig. 9".



NOTA: Il carico massimo è 20 kg.



ATTENZIONE: Non caricare eccessivamente lo stendibiancheria. Non utilizzare lo stendibiancheria in caso in condizioni climatiche avverse. Questo prodotto non è un giocattolo. Tenere fuori dalla portata dei bambini. Solo per uso domestico. L'uso a scopo commerciale non è consigliato.

Come tendere nuovamente i fili per il bucato

Occasionalmente i fili per il bucato potrebbero allentarsi. Ciò può essere provocato da diversi fattori: condizioni atmosferiche (i fili per il bucato sono più soggetti al cedimento in caso di clima caldo); fili aggrovigliati; fili distanziati in modo non uniforme; il sistema girevole non viene bloccato nel punto più alto.

Una volta esclusi i fattori elencati qui sopra, è possibile utilizzare la clip tendifilo per tendere nuovamente i fili per il bucato.

PASSAGGIO 1: stringere le linguette sulla clip tendifilo e aprire il coperchio. Vedere "Fig. 10".

PASSAGGIO 2: srotolare l'estremità libera del filo. Non slegare l'estremità annodata del filo. Vedere "Fig. 11".

PASSAGGIO 3: tirare l'estremità libera del filo fino a raggiungere la tensione desiderata. Tirare il filo fino a raggiungere la tensione desiderata, partendo dai fili più interni e procedendo verso l'esterno, per garantire una distribuzione uniforme della tensione. Vedere "Fig. 12".

PASSAGGIO 4: riavvolgere l'estremità libera del filo. Vedere "Fig. 13".

PASSAGGIO 5: riavvolgere l'estremità del filo nella clip tendifilo per fissarla. Vedere "Fig. 14".

PASSAGGIO 6: chiudere la clip tendifilo riposizionando il coperchio. A questo punto, i fili dovrebbero essere di nuovo in tensione. Vedere "Fig. 15".



ATTENZIONE: Se i fili risultano troppo tirati, potrebbe essere difficile abbassare la maniglia durante il montaggio. In tal caso, allentare leggermente la tensione e ripetere la procedura.

Come riporre il prodotto

Quando lo stendibiancheria non è in uso, si consiglia di richiudere i bracci e di coprire lo stendibiancheria, quindi fissarlo saldamente con la cinghia di fissaggio. Coprire lo stendibiancheria e riportarlo fuori dalla portata di bambini e animali domestici (la copertura non è inclusa).

PL | Prosimy o zachowanie niniejszej instrukcji na przyszłość.

Instrukcja montażu

KROK 1: przed montażem ostrożnie zdejmij wszystkie opakowania

KROK 2: znajdź odpowiednie miejsce do zamontowania suszarki, upewniając się, że wokół jest wystarczająco dużo przestrzeni podczas rozkładania.

KROK 3: wsuń dolny drążek do górnego i zabezpiecz.

Należy pamiętać, że po zamocowaniu drążków nie ma możliwości ich rozłączenia. Patrz „Fig. 1”.

KROK 4: aby rozłożyć nogi, naciśnij przycisk zwalniający i przesuń środkowy drążek w dół, rozkładając nogi na zewnątrz. Przesuń w dół, aż nogi zatrzasną się na swoim miejscu. Upewnij się, że wszystkie cztery nogi są stabilnie osadzone na ziemi. Patrz „Fig. 2”.

KROK 5: przelóż ostrzejszy koniec każdego kołka przez otwór na kołki i wbij go w miękki grunt tak głęboko, jak to możliwe.



UWAGA: pamiętaj, że po zabezpieczeniu górnego i dolnego drążka nie ma możliwości ich rozłączenia.



PRZESTROGA: w razie potrzeby poprosić o pomoc podczas montażu suszarki.

Korzystanie z suszarki

KROK 1: ostrożnie zdejmij pasek do czyszczenia linek. Przed montażem sprawdź, czy linki nie są poplątane. Patrz „Fig. 3” i „Fig. 4”.

KROK 2: Trzymając uchwyt, naciśnij przycisk i przesuń uchwyt w dół, aby rozłożyć ramiona. Przesuwaj w dół, aż ramiona zatrzasną się na swoim miejscu. Patrz „Fig. 5”.

KROK 3: powieś mokre rzeczy na linkach, upewniając się, że odzież jest równomiernie rozłożona. Poczekaj, aż odzież całkowicie wyschnie.

KROK 4: aby złożyć suszarkę, naciśnij przycisk na uchwycie i pociągnij uchwyt do góry, aby złożyć ramiona. Patrz „Fig. 6” i „Fig. 7”.

KROK 5: aby złożyć nogi, naciśnij przycisk zwalniający i przesuń środkowy drążek do góry, aby złożyć nogi i przygotować suszarkę do przechowywania. Patrz „Fig. 8” i „Fig. 9”.



UWAGA: mMaksymalne obciążenie: 20 kg



PRZESTROGA: Nie przeciążać suszarki. Nie używać suszarki podczas niesprzyjających warunków pogodowych. Produkt nie jest zabawką. Przechowywać poza zasięgiem dzieci. Wyłącznie do użytku domowego. Niezalecane do celów komercyjnych.

Ponowne naprężenie linek

Czasami linki na pranie mogą zacząć zwiisać. Może to być spowodowane wieloma czynnikami: warunkami atmosferycznymi (linki są bardziej podatne na zwiotczenie w cieplejszych warunkach pogodowych), splątanymi linkami, nierównomiernie rozmieszczonymi linkami i obracaniem suszarki, gdy w najwyższym położeniu nie została zablokowana.

Po wyeliminowaniu powyższych czynników można użyć zacisków napinających do ponownego naprężenia linek.

KROK 1: ściśnij zaczepy zacisku do naciągania linek i otwórz pokrywę. Patrz „Fig. 10”.

KROK 2: rozwiń luźny koniec linki. Nie rozwiążuj supełków na końcu linki. Patrz „Fig. 11”.

KROK 3: pociągnij luźny koniec linki, aż osiągnie żądane naprężenie. Zaczniij od wewnętrznych linek do suszenia i przeciągnij je aż do zacisku napinającego, aby upewnić się, że są one całkowicie napięte na całej długości. Patrz „Fig. 12”.

KROK 4: rozwiń koniec luźnej linki. Patrz „Fig. 13”.

KROK 5: zabezpiecz koniec linki, zawiązując na nim supełek i umieszczając ponownie w zacisku. Patrz „Fig. 14”.

KROK 6: zamknij zacisk napinający linkę, zakładając pokrywę. Linka powinna być teraz ponownie naprężona. Patrz „Fig. 15”.



PRZESTROGA: Jeśli linki do suszenia są zbyt napięte, podczas montażu może być trudno wcisnąć uchwyt. W takim przypadku należy ponownie dostosować napięcie linek, lekko je luzując.

Przechowywanie

Jeśli nie korzystasz z suszarki, zalecamy złożyć ramiona suszarki i je związać. Przykryj suszarkę obrotową i przechowuj w miejscu niedostępnym dla dzieci i zwierząt domowych.



Manufactured by:
Ultimate Products UK Ltd.,
Victoria Street, Manchester OL9 0DD. **UK.**
Ultimate Products Europe Ltd.,
19 Baggot Street Lower, Dublin D02 X658. **ROI.**

MADE IN CHINA.

©Beldray trademark. All rights reserved.

CD040725/MD000000/V1