

# BLKRS42 Birch Log Placement

## ! WARNING

- Failure to position the logs in accordance with these diagrams or failure to use only logs specifically approved with this appliance may result in property damage or personal injury.
- Logs must be placed in their exact location in the appliance. Do not modify the proper log positions, since appliance may not function properly and delayed ignition may occur.
- The logs are fragile and should be handled with care.

**PHAZER™** logs are exclusive to Napoleon, provide a unique and realistic glowing effect that is different in every installation. Log colours may vary. During the initial use of the appliance, the colours will become more uniform as colour pigments burn in during the heat-activated curing process.

### note:

Log numbers are located on the bottom or back of the logs.

## Burner Overview

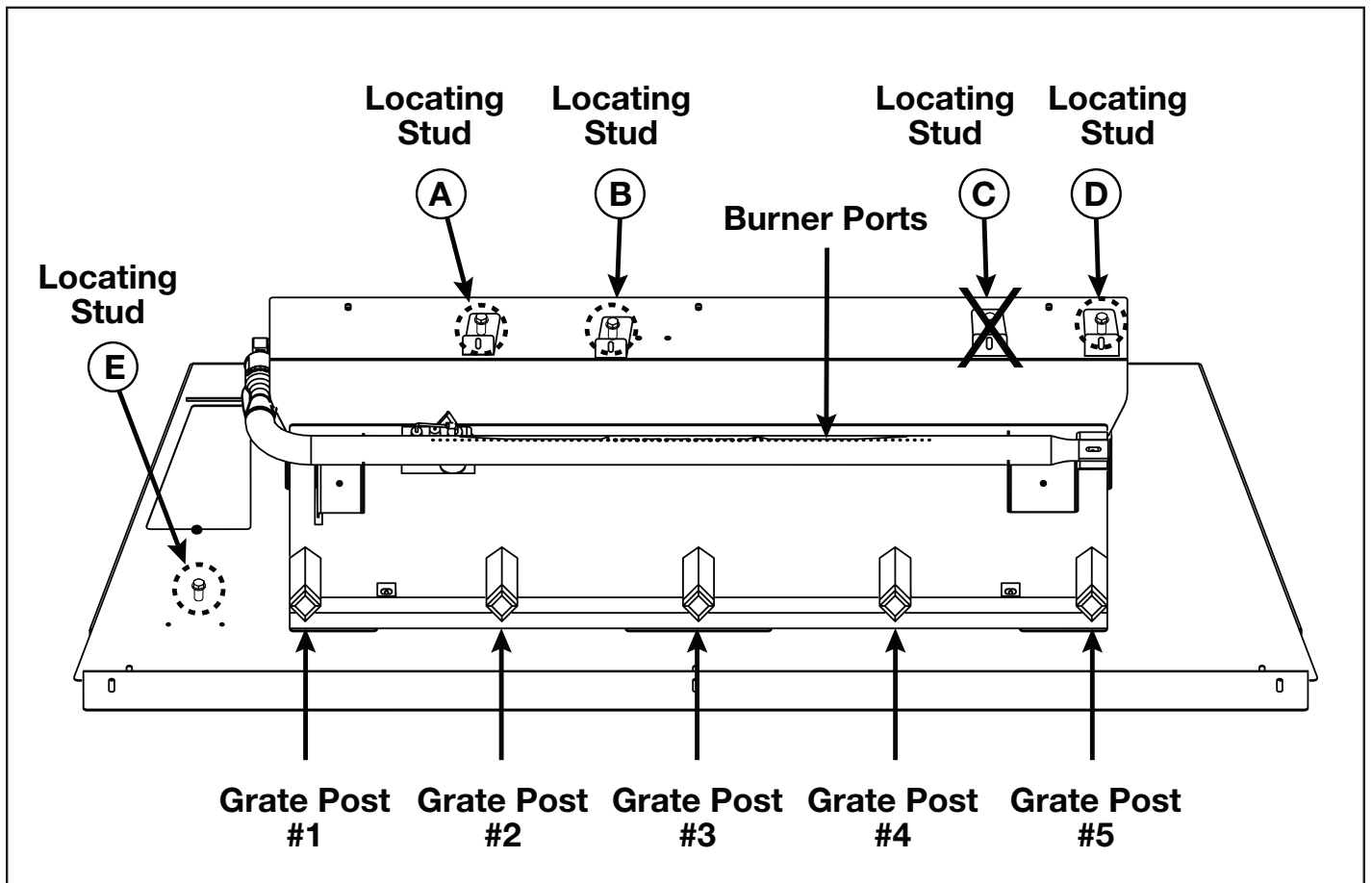

Note: For easier installation, remove Locating Stud C.

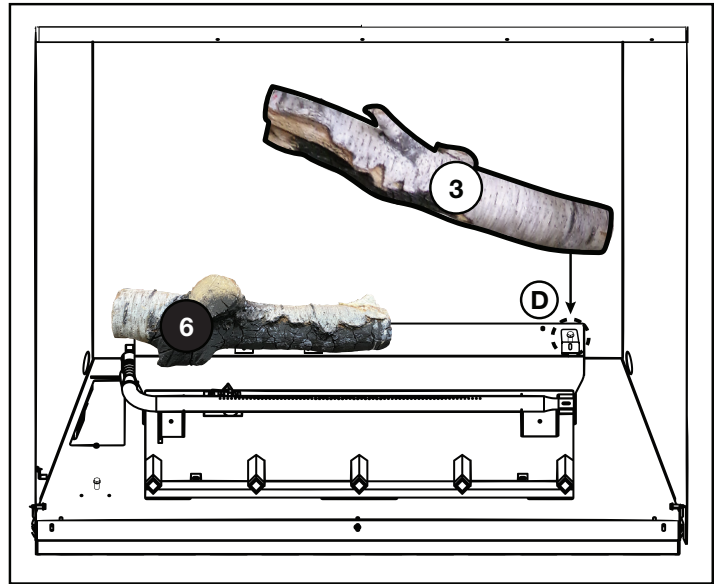
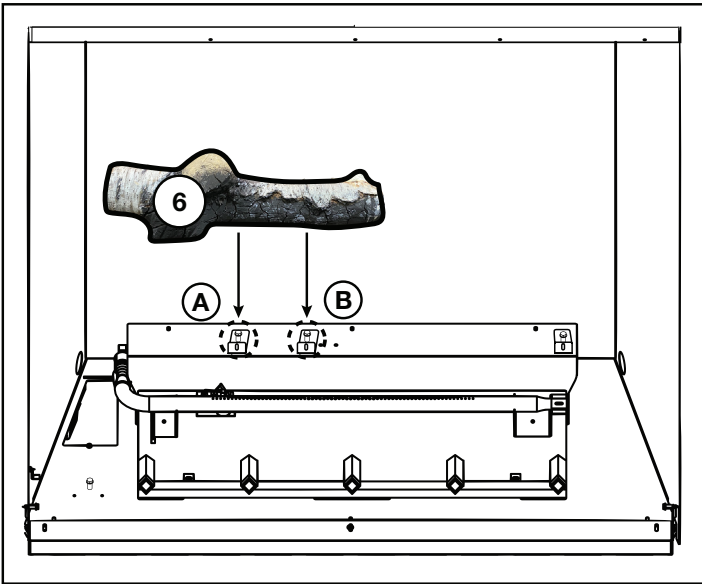

1. Place Log #6 on Locating Studs A & B.

2. Place Log #3 on Locating Stud D and place the locating hole onto the knot of Log #6.

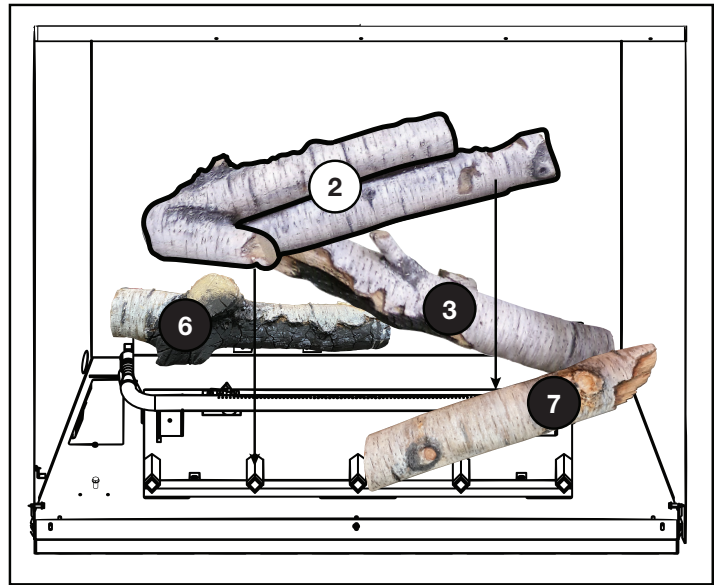
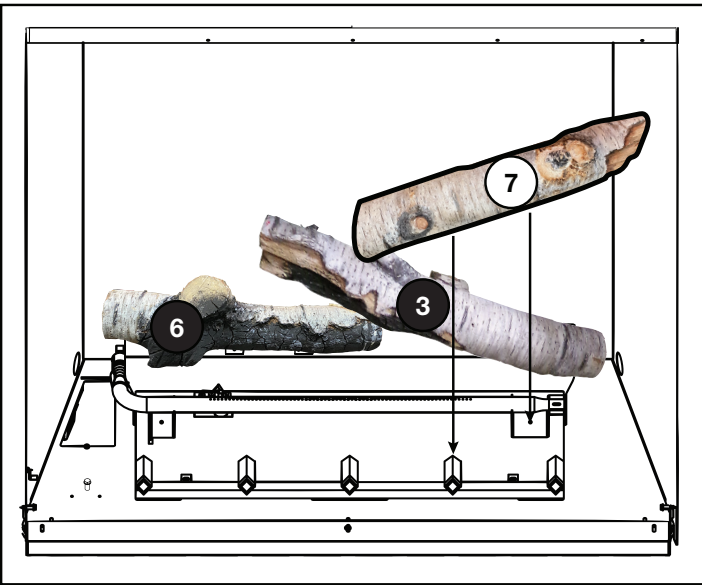

3. Place the cutout of Log #7 around the grate between Grate Post #3 & 4 and ensure the end of the log is engaged with Grate Post #3. Resting the opposite end of the log on the burner tube. Ensure the log does not cover any burner ports.

4. Place the scars on the bottom of Log #2 onto Grate Post #2 resting the opposite end on Log #7. Ensure the log does not cover any burner ports.

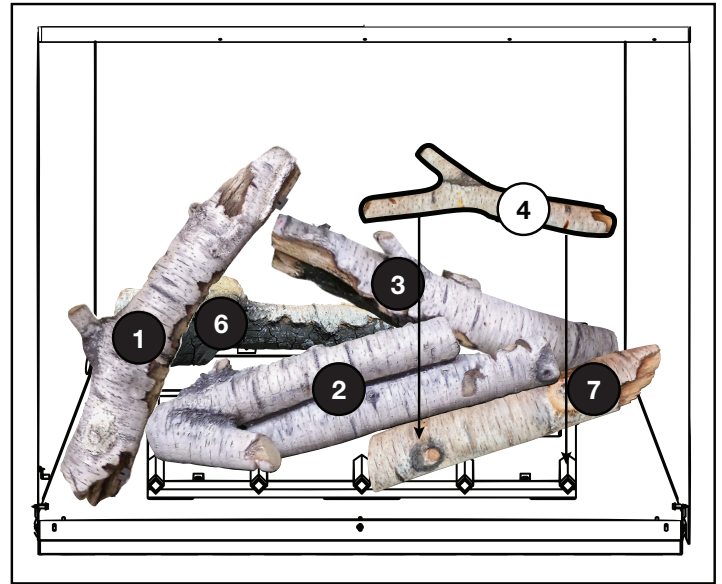
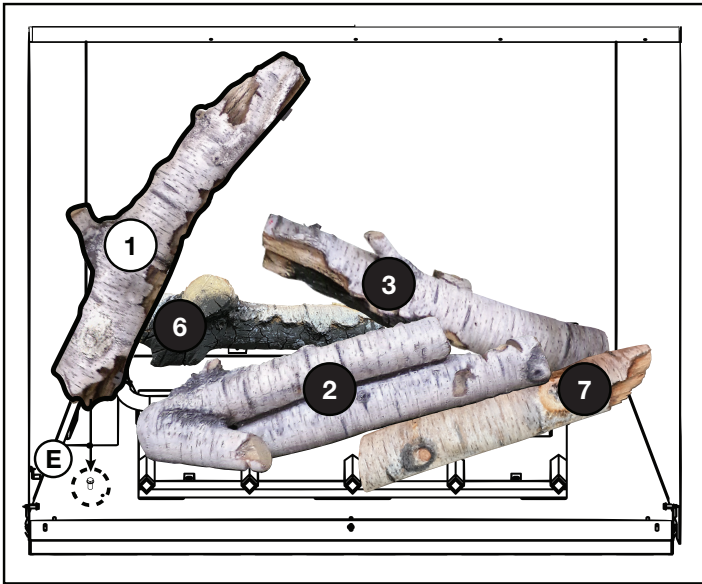

5. Place the locating hole on the end of Log #1 onto Locating Stud E (behind the log) resting the opposite end on Log#3. Ensure Log#3 is in the scar of Log #1. Note: Logo may need to be moved to the right side.

6. Place the right scar of Log #4 on Grate Post #5 resting the "Y" end on the bottom knot of Log #7.

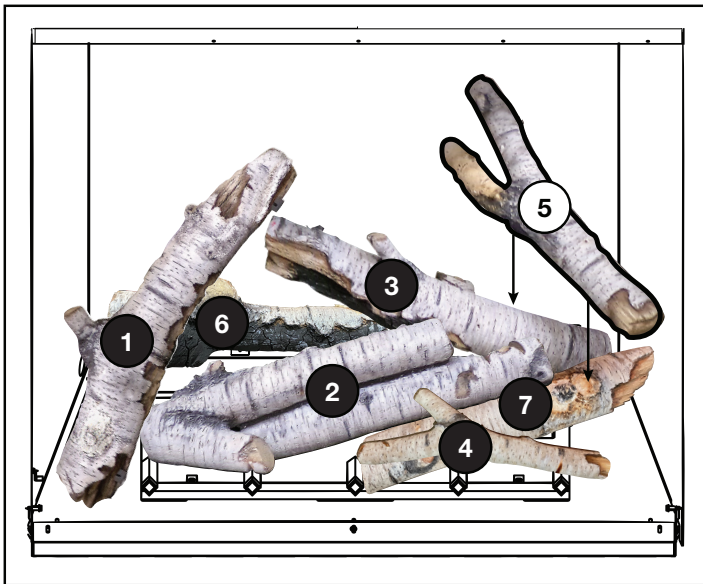

7. Place the locating hole of Log #5 onto the top knot of Log #7, resting the "Y" end on Log #3.



Ensure that no logs are covering any burner ports. Also, ensure there is no impingement of the flame with the logs.

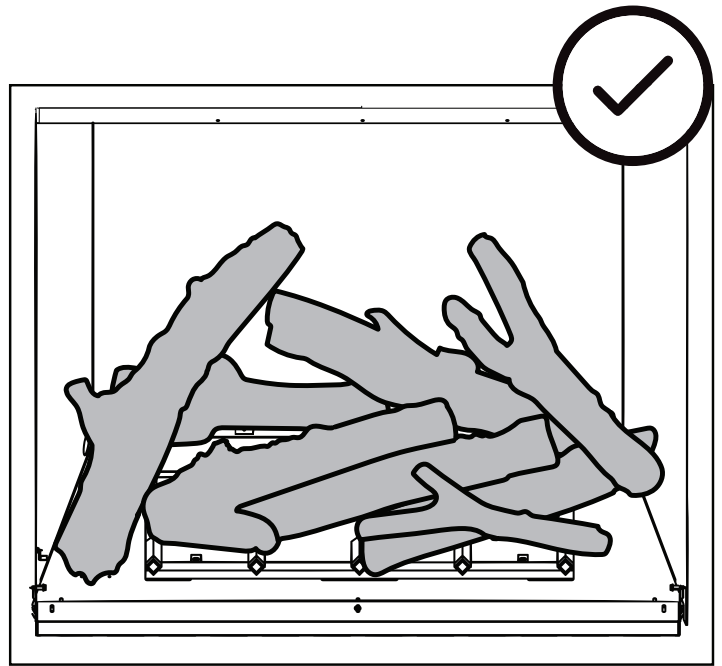
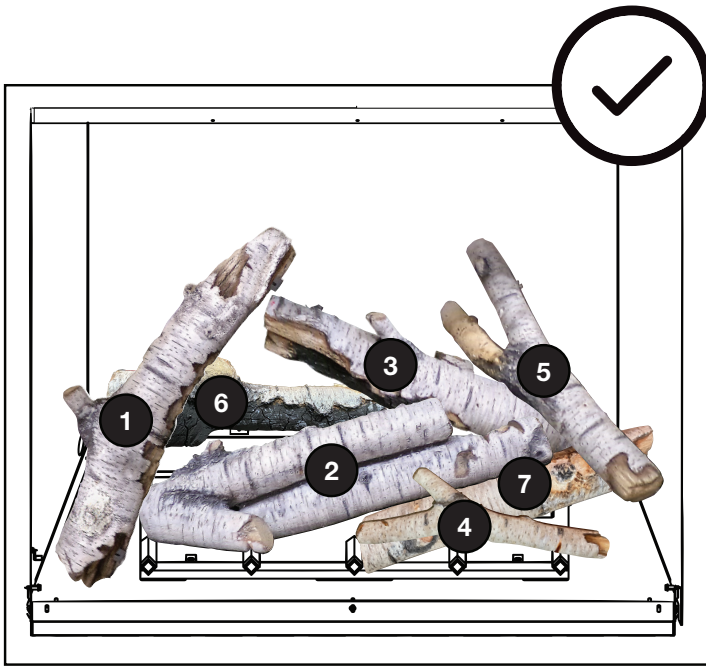

**note:**

When burning, a good indicator that logs are installed correctly is that each flame stands reasonably straight. If a log splits a flame or drastically changes the direction of a flame, review instructions again and/or pivot log out of direct contact.

# Disposition de Bûches en Bouleau BLKRS42

## ⚠ AVERTISSEMENT

- Omettre de positionner les bûches conformément aux schémas ou omettre d'utiliser uniquement des bûches spécifiquement approuvées pour cet appareil peut causer des dommages matériels ou des blessures corporelles.
- Les bûches doivent être placées correctement à l'intérieur de l'appareil. Ne changez pas la position des bûches car l'appareil risque de ne pas fonctionner adéquatement et un retard d'allumage risque de se produire.
- Les bûches sont fragiles et devraient être manipulées avec soin.

Les bûches **PHAZER™** exclusives à Napoléon, produisent un effet lumineux unique et réaliste qui diffère d'une installation à l'autre. Les couleurs des bûches peuvent varier. Lors de la première utilisation de l'appareil, les couleurs deviendront plus uniformes car les pigments de couleur brûlent pendant le processus de durcissement activé par la chaleur.

### note:

Les numéros de bûches sont situées sur le fond ou à l'arrière des bûches.

## Vue d'Ensemble de Brûleur

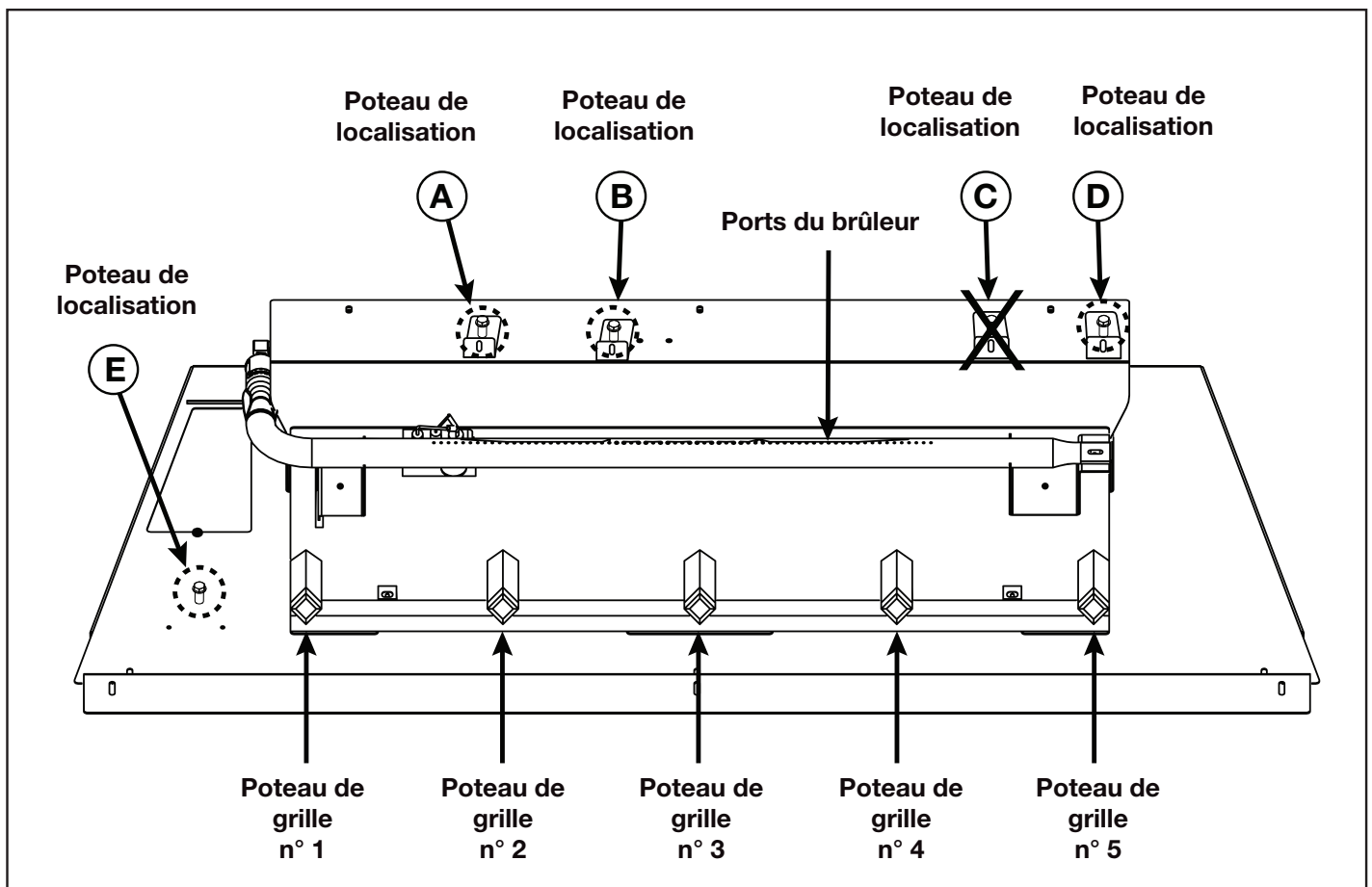

Remarque : Pour une installation plus facile, retirez le Poteau de localisation C.

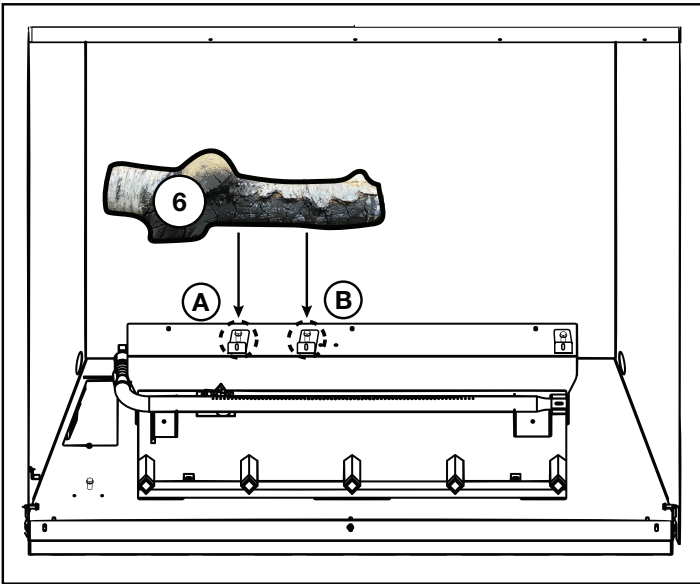

1. Placer la bûche n° 6 sur les poteau de localisation A et B.

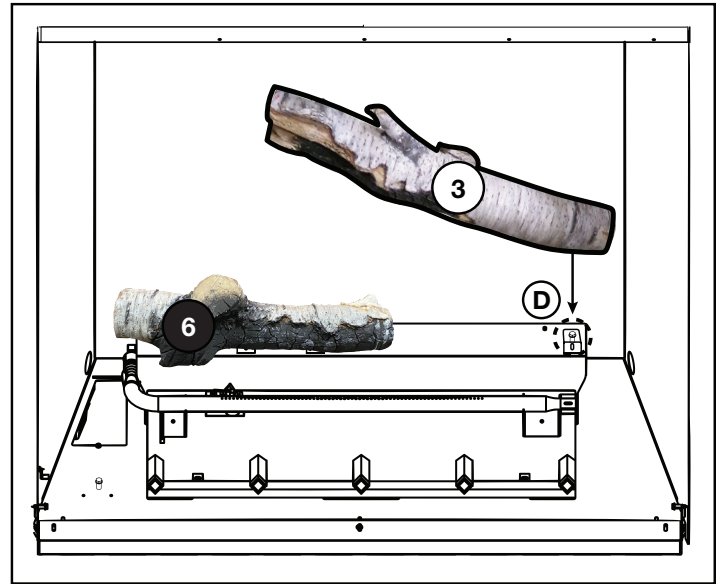

2. Placez la bûche n° 3 sur le poteau de localisation D et placez le trou de repérage sur le nœud de la bûche n° 6.

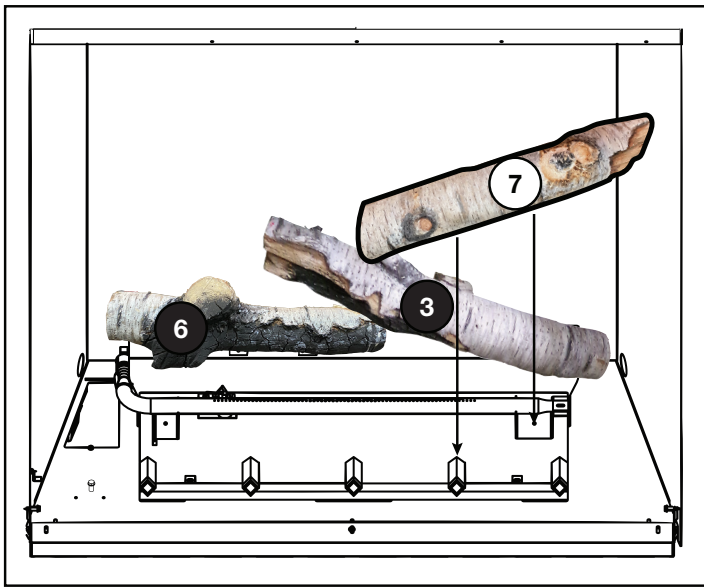

3. Placez l'évidement de la bûche n°7 autour de la grille entre les poteaux de grille n°3 et 4 et assurez-vous que l'extrémité de la bûche est en contact avec le poteau de grille n°3. Posez l'extrémité opposée de la bûche sur le tube de brûleur. Assurez-vous que la bûche ne recouvre aucun des ports de brûleur.

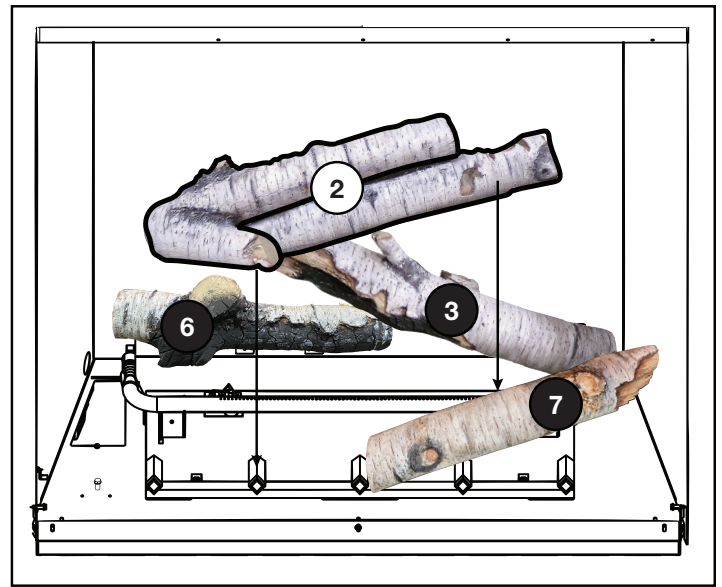

4. Placez les cicatrices sur le bas de la bûche n°2 sur le poteau de grille n°2 en reposant l'extrémité opposée sur la bûche n°7. Assurez-vous que la bûche ne recouvre aucun des ports de brûleur.

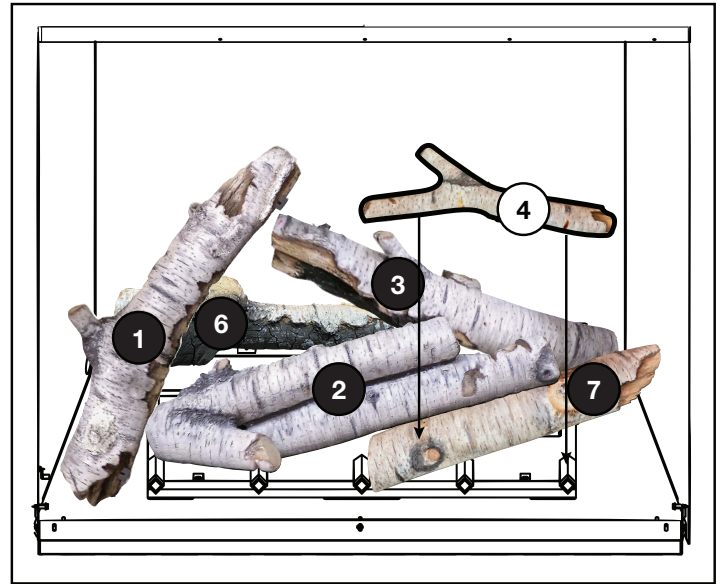
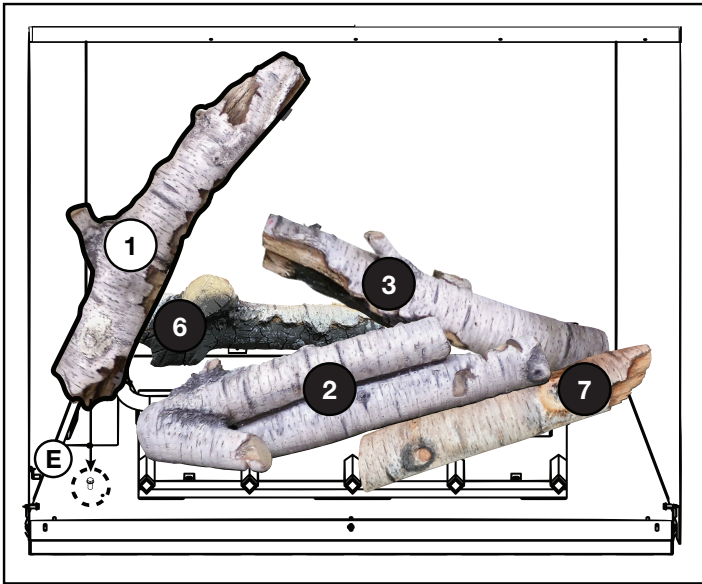

5. Placez le trou de localisation à l'extrémité de la bûche n°1 sur le montant de repérage E (derrière le logo), en reposant l'extrémité opposée sur la bûche n°3. Assurez-vous que la bûche n°3 se trouve dans la cicatrice de la bûche n°1. Remarque : Le logo peut devoir être déplacé vers le côté droit.

6. Placez la cicatrice droite de la bûche n°4 sur le poteau de grille n°5, en reposant l'extrémité en "Y" sur le nœud inférieur de la bûche n°7.

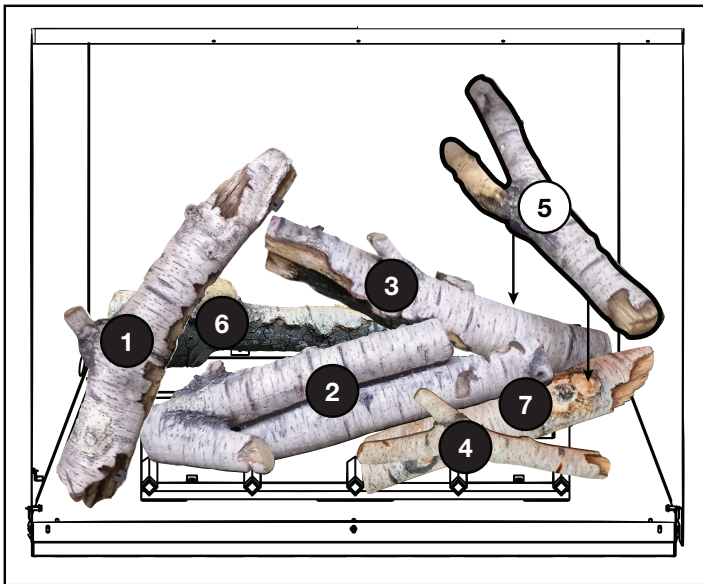

7. Placez le trou de localisation de la bûche n°5 sur le nœud supérieur de la bûche n°7, en reposant l'extrémité en "Y" sur la bûche n°3.



Assurez-vous qu'aucune bûche ne recouvre aucun des ports du brûleur. De plus, veillez à ce qu'il n'y ait pas d'obstacle à la flamme avec les bûches.

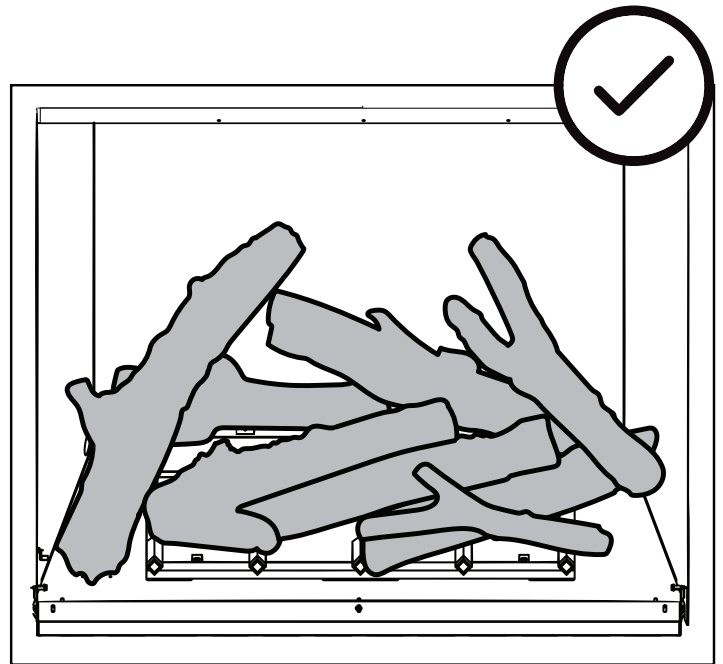
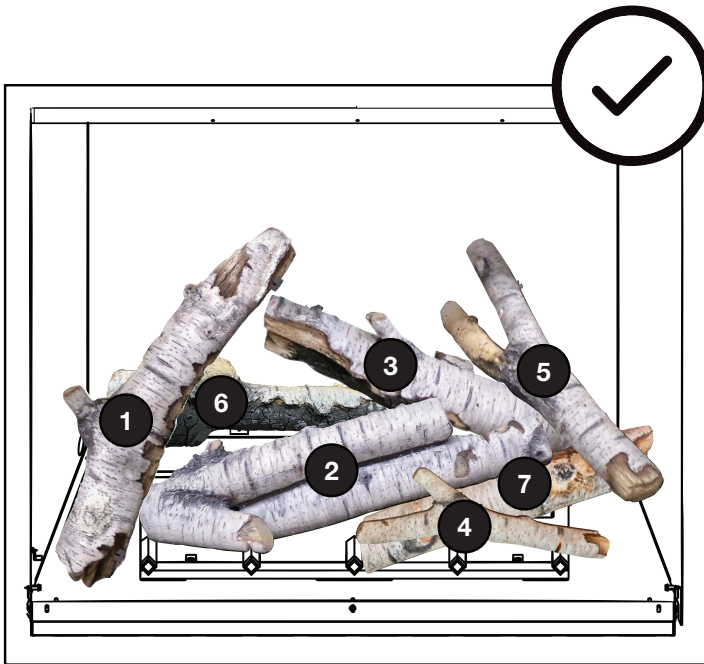

**note:**

Lors de la combustion, un bon indicateur que les bûches sont correctement installées est que chaque flamme est raisonnablement droite. Si une bûche divise une flamme ou change radicalement la direction d'une flamme, revoir à nouveau les instructions et/ou faire pivoter la bûche hors de tout contact direct.