

KOHLER

Installation Guide
Guide d'installation
Guía de instalación

Required
Requis
Requiere



Rags
Chiffons
Trapos



Rubbing Alcohol
Alcool à friction
Alcohol isopropílico

Parts Supplied
Pièces fournies
Piezas provistas

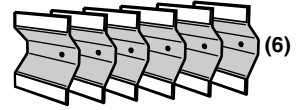
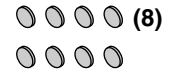

CAUTION: Risk of property damage.

Oil and dirt may cause the tape to lose adhesion. Ensure that the back surface of the mirror is clean before installing.

ATTENTION: Risque d'endommagement du matériel.

De l'huile et de la saleté peuvent faire en sorte que le ruban n'adhère plus. S'assurer que la surface arrière du miroir est propre avant l'installation.

PRECAUCIÓN: Riesgo de daños a la propiedad.

El aceite y la suciedad puede causar que la cinta adhesiva pierda adhesión. Asegúrese de que la superficie posterior del espejo esté limpia antes de instalar.

- 1** Find the three bracket locations on each side of the cabinet.
Rechercher l'emplacement des trois supports sur chaque côté de l'armoire.
Ubique los tres lugares para soporte en cada lado del gabinete.

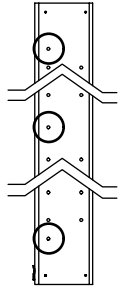

Left Side
Gauche
Lado izquierdo

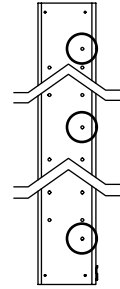

Right Side
Droite
Lado derecho

- 2** Insert the brackets behind the cabinet flange.
Insérer les supports à l'arrière de la bride de l'armoire.
Inserte los soportes detrás del reborde del gabinete.

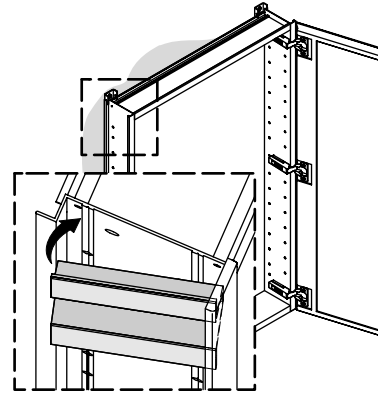

- 3** Align the brackets with the mounting holes.
Aligner les supports avec les orifices de fixation.
Alinee los soportes con el orificio de fijación.

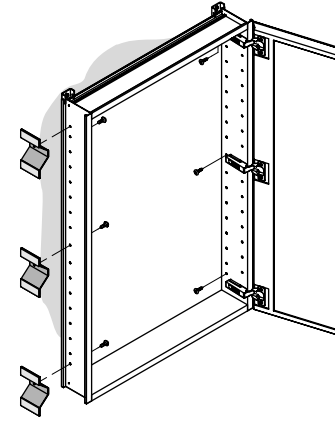

- 4** Secure the brackets with the 3/8" screws.
Sécuriser les montants à l'aide des vis de 3/8".
Fije los soportes con los tornillos de 3/8".

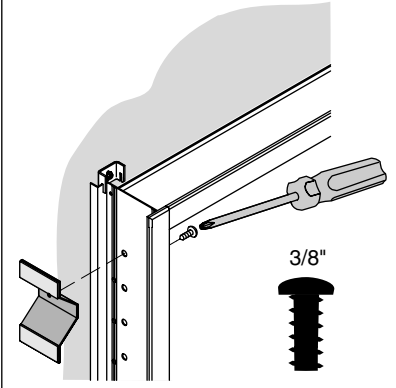

- 5** Cover the screws with the screw caps.
Couvrir les vis avec les capuchons de vis.
Cubre los tornillos con los cubre tornillos.

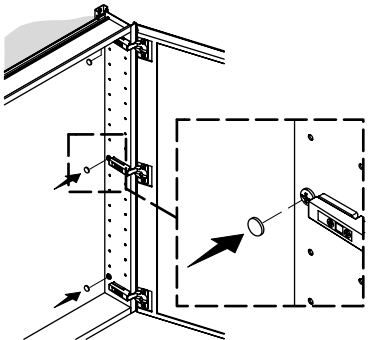

- 6** Clean the backside of the side mirrors with rubbing alcohol.
Nettoyer la surface arrière des miroirs latéraux avec de l'alcool à friction.
Limpie el lado posterior de los espejos laterales con alcohol isopropílico.

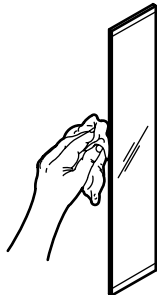

- 7** Remove the backing.
Retirer la protection.
Quite el protector.

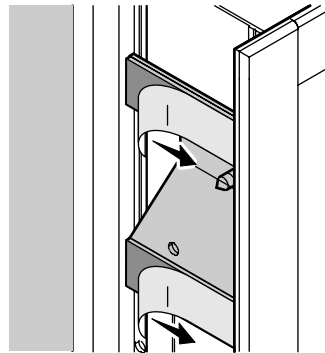

- 8** Align the edge of the side mirror behind the flange.
Aligner le bord du miroir latéral à l'arrière de la bride.
Alinee el filo del espejo lateral detrás del reborde.

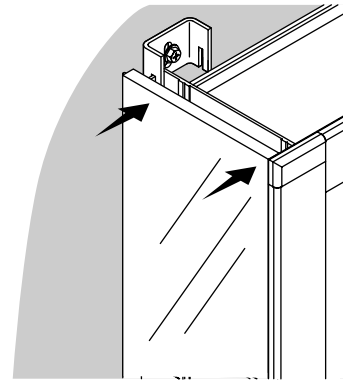

- 9** Apply pressure for 20 seconds.
Appliquer une pression pendant 20 secondes.
Aplique presión durante 20 segundos.

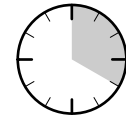

20 Sec
20 Sec
20 Seg

