

INSTALLATION INSTRUCTIONS

WOOD PILASTER KIT

TOOLS REQUIRED:

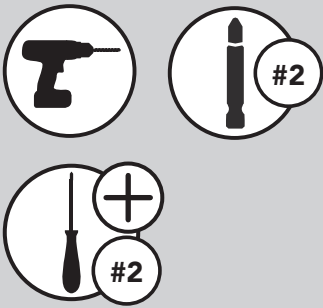

ESTIMATED ASSEMBLY TIME:

25 MIN

NOT INCLUDED:

- Pilaster Upright Mounting Screws

CARE AND MAINTENANCE:

Clean with a damp cloth and wipe parts dry.



Parts List		
No.	Description	Qty
A	Pilaster Upright	4
B	Slide Bracket Sets	2-3
C	Installation Template	1
D	Drawer Slide Set	2 or 3
E	Drawer Boxes	2 or 3
F	Slide Locking Device Set	2 or 3
G	Wood Pegs	3 or 4
H	Wire Dividers	6 or 8

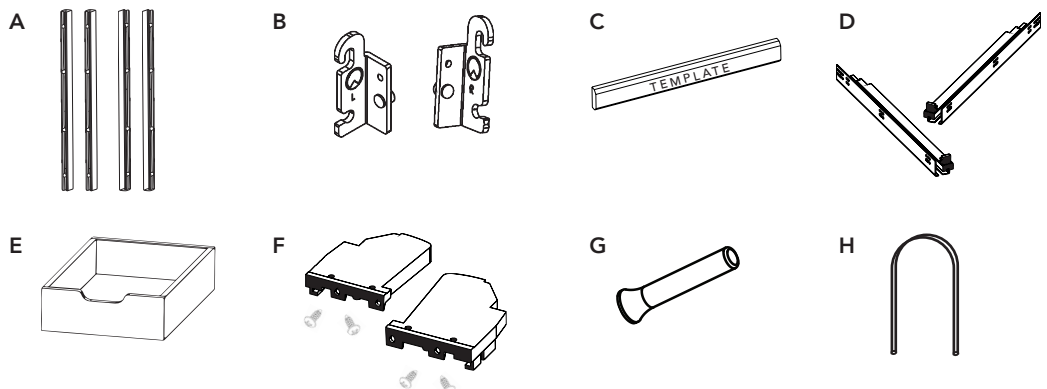

For video instruction visit:
rev-a-shelf.com/videos

STEP 1

Measure your internal cabinet dimensions which will determine if you need to trim or not.

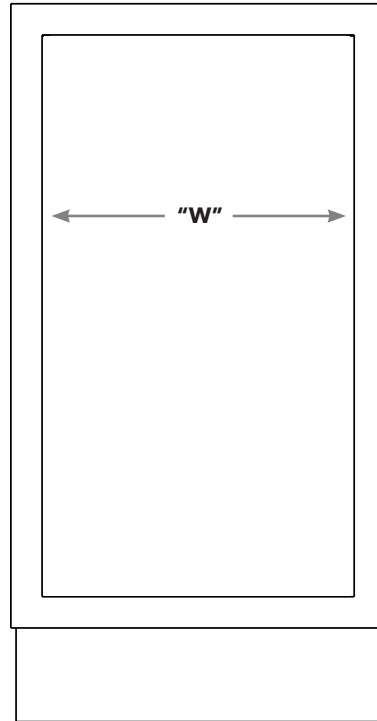

X = Interior Wall to Wall Cabinet Width

*** Must be trimmed to fit

** Replace with 20 or 27 depending on cabinet height

* Replace with 2 or 3 depending on cabinet height

UNIT PURCHASED	X	TRIM PILASTER RAIL WIDTH TO
4PIL**-18SC.*	16"	7/8" ***
	16-1/4"	1" ***
	16-1/2"	No trimming needed
4PIL**-24SC.*	22"	7/8" ***
	22-1/4"	1" ***
	22-1/2"	No trimming needed

To help with hinge clearance on 16-1/4" & 22-1/4" widths - trim (2) 1 side of cabinet to 7/8"

*Minimum trim = 7/8"

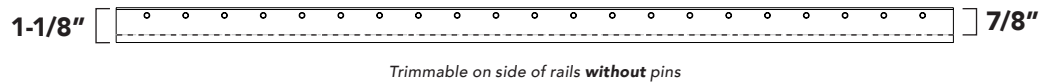

STEP 2

Place the Installation Template (**Part C**) vertically behind the face frame of the cabinet. Place the Pilaster Upright (**Part A**) against the back of the Installation Template. Attach each Pilaster Upright to cabinet using (4) wood screws (not included). In frameless cabinets, place the template 3/4" back from the front edge of the cabinet.

NOTE:

Pilaster Uprights can be installed with metal pins facing toward the front or the rear of the cabinet.

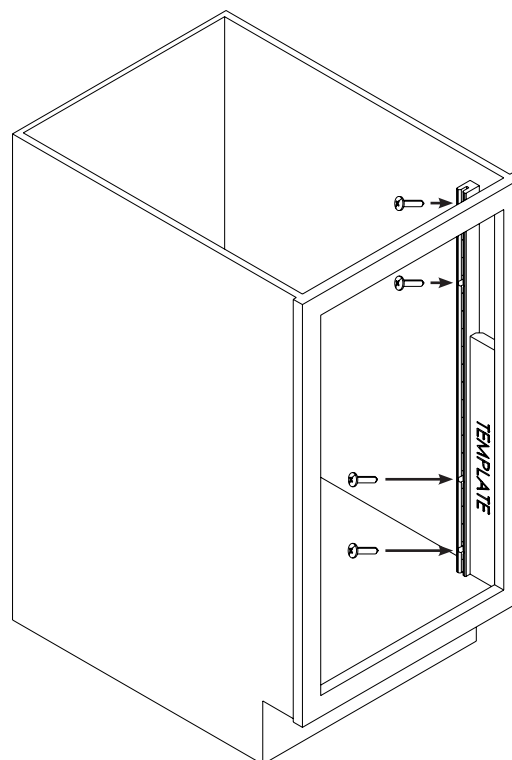

STEP 3A

Lay the Installation Template on its side on the bottom of the cabinet, against the back of the front Pilaster Upright. Place the rear Pilaster Upright against the back of the Installation Template, and attach using one screw in the bottom location.

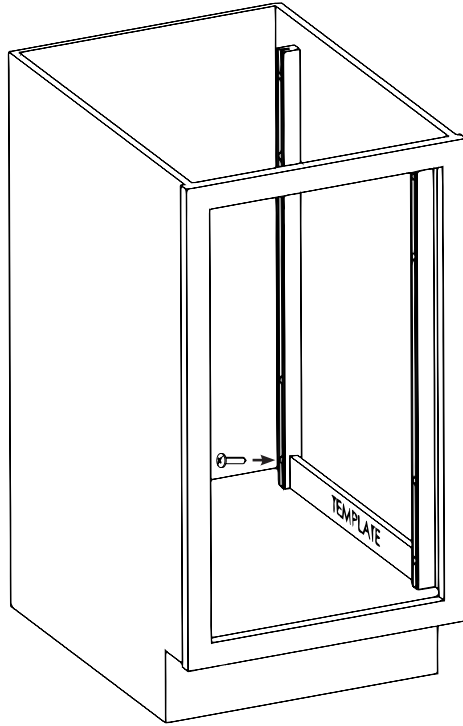

STEP 3B

Move the Installation Template to the top of the Pilaster Uprights, and attach to cabinet wall using an additional (3) screws.

Repeat steps 2-3 on other side of cabinet to install remaining Pilaster Uprights. For tall pantry kits, stack additional Pilaster Uprights vertically on top of Pilaster Uprights previously installed in steps 2 and 3.

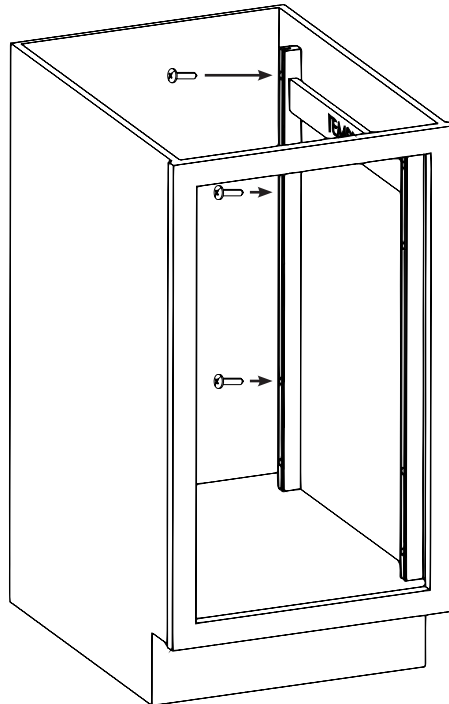

STEP 4

Install the left and right Slide Mounting Brackets (Part B) onto the slides in recommended mounting holes, using provided Slide Bracket screws. Rev-A-Shelf Logo on Slide Bracket should face the front of the slide (See Figure 1).



FIG. 1

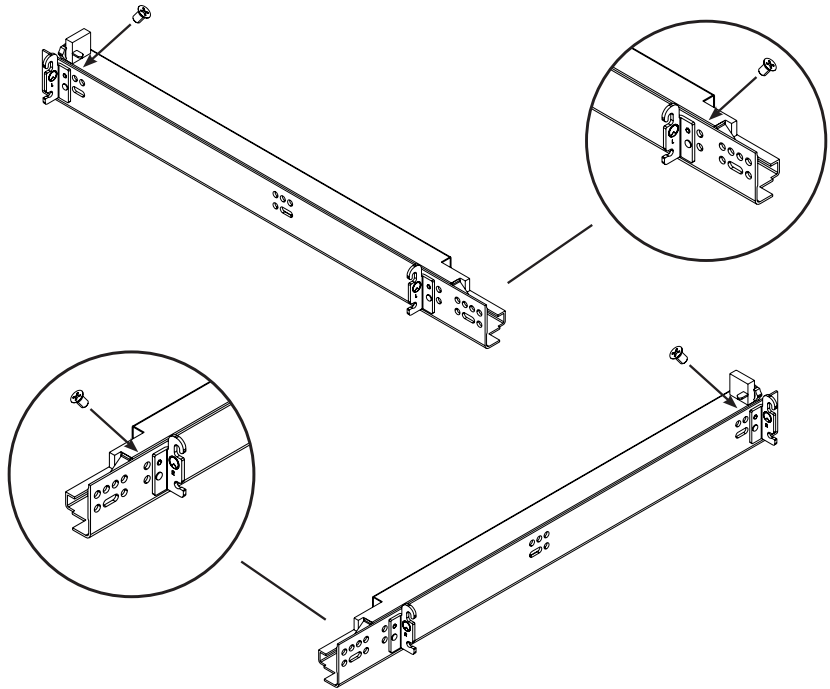

STEP 5

Attach Slide Locking devices to the bottom front of the drawer box, using provided #6 x 1/2" pan head screws.

Utilize bracket hooks on slide to find preferred height on pilaster rails. Press down to lock into place.

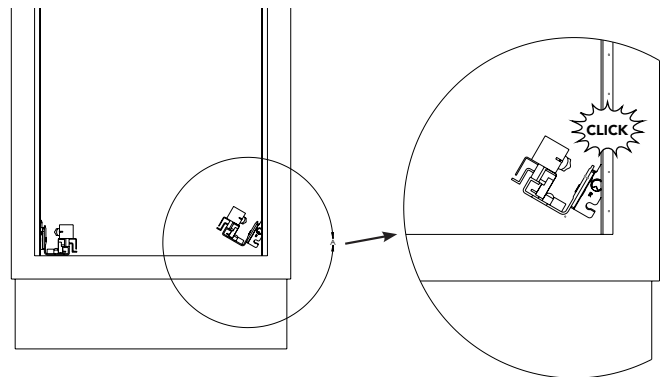
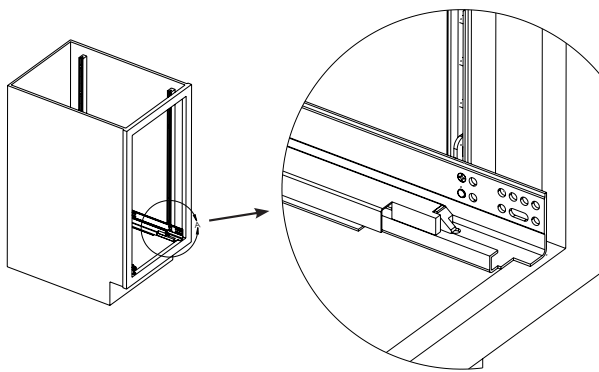
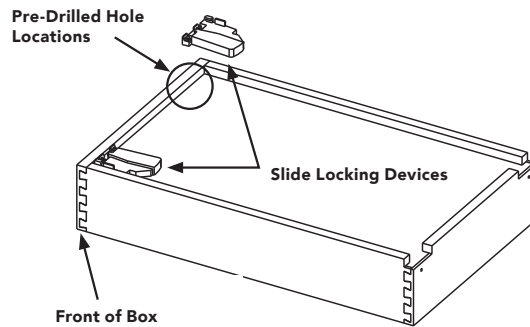

12400 Earl Jones Way
Louisville, KY 40299
rev-a-shelf.com
Customer Service: 800-626-1126

INSTALLATION INSTRUCTIONS

WOOD PILASTER KIT

TOOLS REQUIRED:

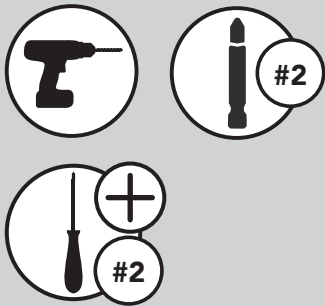

ESTIMATED ASSEMBLY TIME:

25 MIN

NOT INCLUDED:

- Tornillos de montaje vertical de pilastra / Vis de montage vertical du pilastre

CARE AND MAINTENANCE:

Limpiar con un paño húmedo y secar las piezas / Nettoyer avec un chiffon humide et essuyer les pièces.



Lista de Partes / Liste des pièces

No.	Descripción / Description	Qty
A	Pilar Vertical / Montant de Pilastre	4
B	Conjunto de soportes de corredera / Ensembles de supports coulissants	2-3
C	Plantilla de Instalación / Modèle d'installation	1
D	Juego de Correderas Para Cajones / Ensemble de glissières de tiroir	2 or 3
E	Cajoneras / Boîtes à tiroirs	2 or 3
F	Conjunto de dispositivo de bloqueo deslizante / Ensemble de dispositifs de verrouillage coulissant	2 or 3
G	Clavijas de madera / Chevilles en bois	3 or 4
H	Divisores de alambre / Diviseurs de fils	6 or 8

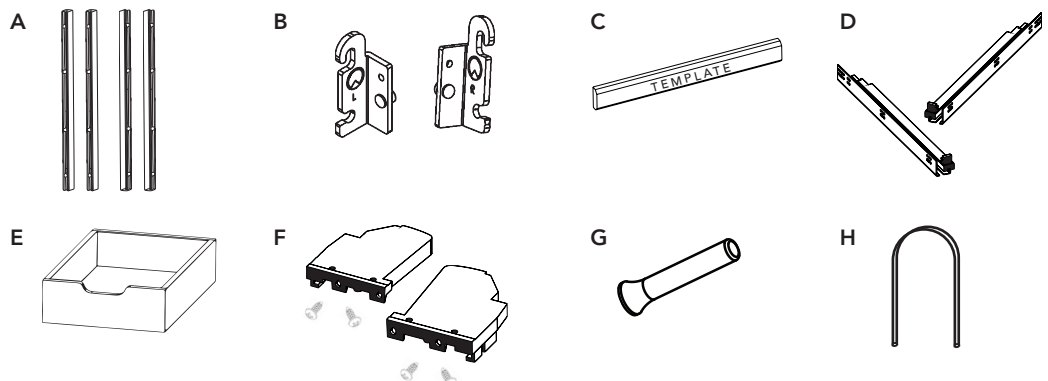

For video instruction visit:
rev-a-shelf.com/videos

STEP 1

Mida las dimensiones internas de su armario, lo que determinará si necesita recortar o no.

Mesurez les dimensions internes de votre meuble, ce qui déterminera si vous avez besoin de le découper ou non.

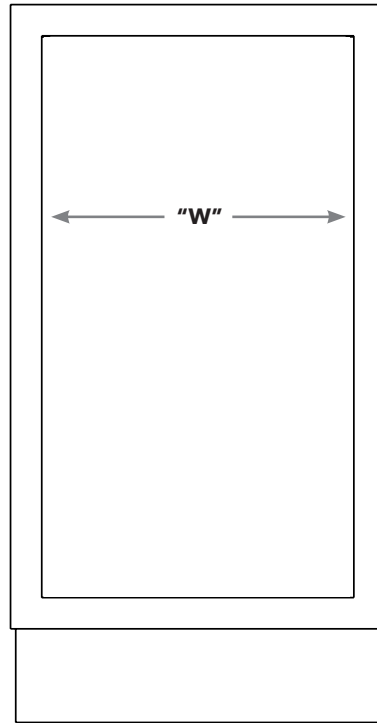

X = Ancho interior del armario de pared a pared

***Debe recortarse para ajustarse

** Sustituir por 20 o 27 dependiendo de la altura del armario

* Sustituir por 2 o 3 dependiendo de la altura del armario

X = Largeur intérieure de l'armoire d'un mur à l'autre

***Doit être coupé pour s'adapter

** Remplacer par 20 ou 27 en fonction de la hauteur de l'armoire

* Remplacer par 2 ou 3 en fonction de la hauteur de l'armoire

UNIDAD COMPRADA UNITÉ ACHETÉE	X	ANCHURA DE LA PILASTRA LARGEUR DU RAIL DE PILASTRE À
4PIL**-18SC-*	16"	7/8" ***
	16-1/4"	1" ***
	16-1/2"	1-1/8"
4PIL**-24SC-*	22"	7/8" ***
	22-1/4"	1" ***
	22-1/2"	1-1/8"

Para facilitar el paso de las bisagras en anchuras de 16-1/4" y 22-1/4" - recorte (2) 1 lado del armario a 7/8"*

Pour faciliter le dégagement des charnières sur les largeurs 16-1/4 po et 22-1/4 po, coupez (2) 1 côté de l'armoire à 7/8 po*

*Recorte mínimo = 7/8" / *Coupe minimale = 7/8 po

STEP 2

Coloque la plantilla de instalación (pieza C) verticalmente detrás del marco frontal del gabinete. Coloque el pilar vertical (pieza A) contra la parte posterior de la plantilla de instalación. Fije cada pilar vertical al gabinete con (4) tornillos de madera (no incluidos). En gabinetes sin marco, coloque la plantilla a 3/4" del borde frontal del gabinete.

NOTA: Los pilares verticales se pueden instalar con los pernos metálicos orientados hacia la parte delantera o trasera del gabinete.

Placez le gabarit d'installation (partie C) verticalement derrière le cadre de l'armoire. Placez le montant de pilastre (partie A) contre le dos du gabarit d'installation. Fixez chaque montant de pilastre à l'armoire à l'aide de quatre (4) vis à bois (non incluses). Dans les armoires sans cadre, placez le gabarit à 3/4 po à l'arrière du bord avant de l'armoire.

NOTE: Les montants de pilastre peuvent être installés à l'aide de goupilles métalliques orientées vers l'avant ou l'arrière de l'armoire.

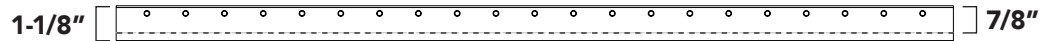

Recortable en el lateral de los raíles **sin** pasadores / Trimmable sur le côté des rails **sans** broches

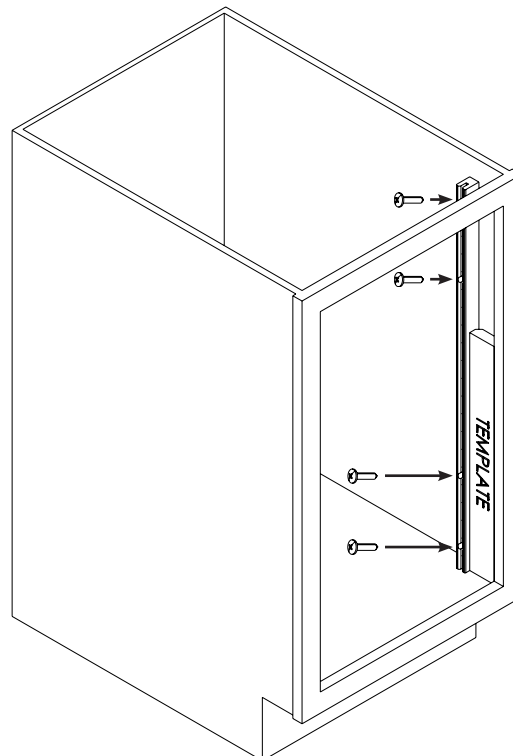

STEP 3A

Coloque la plantilla de instalación sobre la parte inferior del gabinete, contra la parte posterior del pilar vertical. Coloque el pilar vertical trasero contra la parte posterior de la plantilla de instalación y fjela con un tornillo en la ubicación inferior.

Déposez le gabarit d'installation sur le côté, au bas de l'armoire, contre l'arrière du montant de pilastre avant. Placez le montant de pilastre arrière à l'arrière du gabarit d'installation et fixez-le à l'aide d'une vis à l'emplacement inférieur.

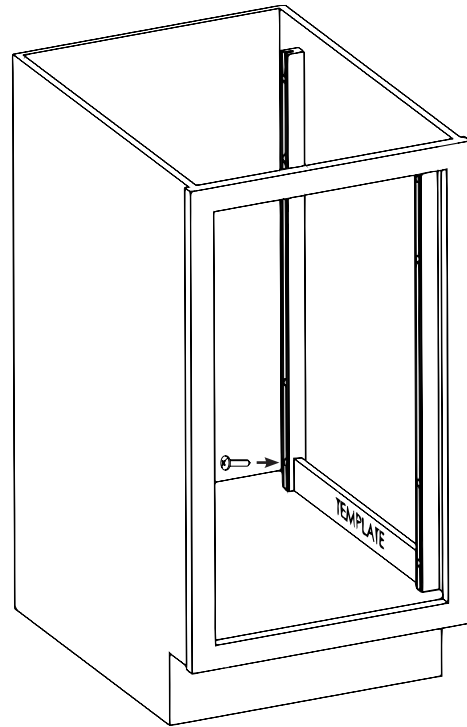

STEP 3B

Mueva la plantilla de instalación a la parte superior de los pilares verticales y fjela a la pared del gabinete con (3) tornillos más.

Repita los pasos 1-2 en el otro lado del gabinete para instalar los pilares restantes. Para los kits de despensa alta, apile verticalmente los pilares verticales adicionales sobre los pilares instalados previamente en los pasos 1 y 2.

Déplacez le gabarit d'installation vers le haut des montants de pilastre et fixez-les à la paroi de l'armoire à l'aide de trois (3) vis supplémentaires.

Répétez les étapes 1 et 2 de l'autre côté de l'armoire pour installer les montants de pilastre restants. Pour les ensembles de garde-mangers hauts, empilez verticalement des montants de pilastre supplémentaires sur les montants de pilastre précédemment installés aux étapes 1 et 2.

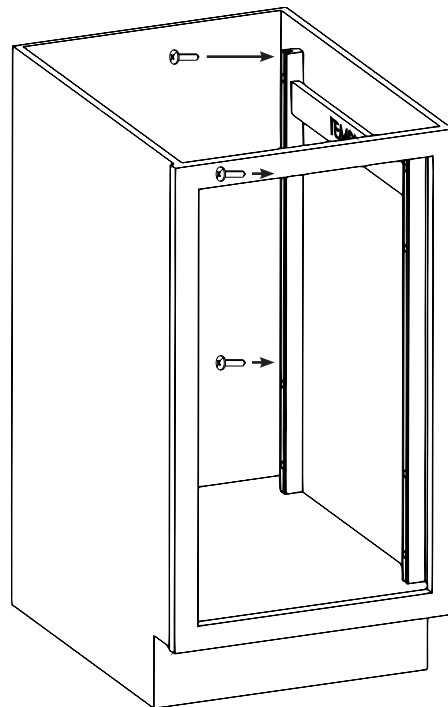

STEP 4

Instale los soportes de la corredera izquierda y derecha (pieza B) en las correderas, usando los tornillos suministrados, en los orificios de instalación recomendados. El logotipo de Rev-A-Shelf en el soporte de la corredera debe quedar orientado hacia la parte delantera de la corredera. (Ver figura 1).

Installez les supports de montage coulissants gauche et droit (partie B) sur les glissières dans les trous de montage recommandés à l'aide des vis de support coulissant fournies. Le logo Rev-A-Shelf sur le support coulissant doit faire face à l'avant de la glissière. (Voir la fig. 1).



FIG. 1

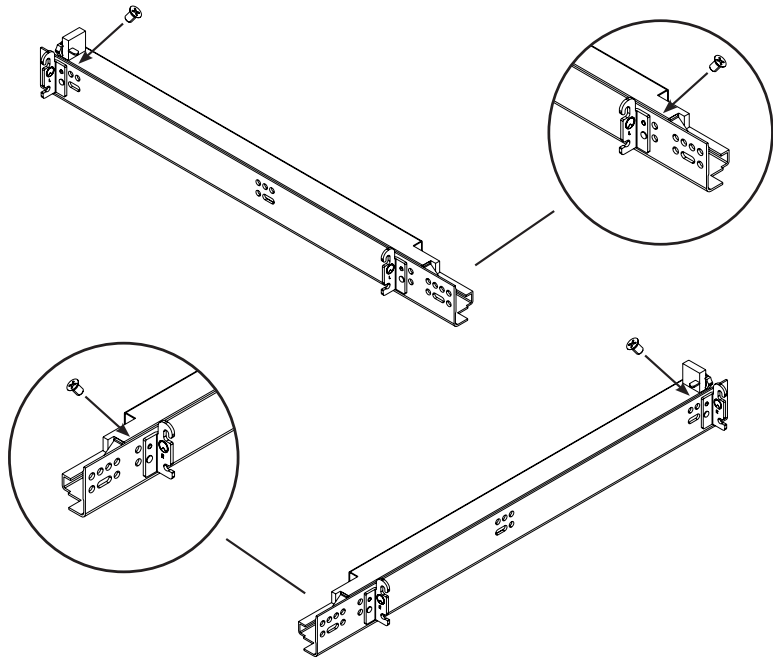

STEP 5

Fije los dispositivos de bloqueo de deslizamiento a la parte frontal inferior de la caja del cajón, utilizando los tornillos de cabeza plana #6 x 1/2" suministrados.

Utilice los ganchos del soporte en la guía para encontrar la altura preferida en los rieles de la pilastra. Presione hacia abajo para bloquear en su lugar.

Fixez les dispositifs de verrouillage de la glissière à la partie inférieure de la boîte à tiroirs, à l'aide des vis à tête cylindrique #6 x 1/2 po fournies.

Utiliser les crochets de support sur la glissière pour trouver la hauteur préférée sur les rails de pilastré. Appuyer pour verrouiller en place.

Agujero preperforado
Emplacements des trous pré-perçés

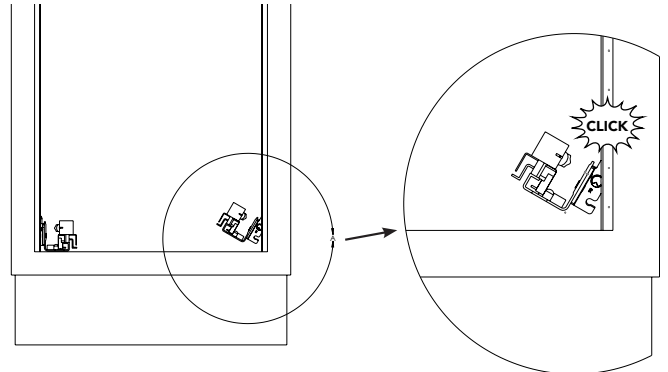
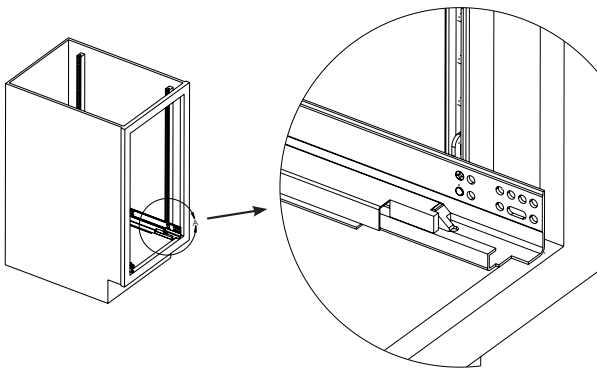
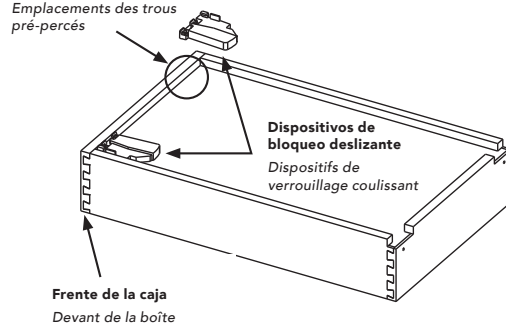

12400 Earl Jones Way
Louisville, KY 40299
rev-a-shelf.com
Customer Service: 800-626-1126