

Pioneer

TS-Z65CH TS-Z65C

PACKAGED COMPONENT SPEAKER SYSTEM

FLUSH-MOUNT **16.5 cm (6-1/2") WOOFER** / FLUSH / SURFACE MOUNT **29 mm (1-1/8") ALUMINUM ALLOY BALANCED DOME TWEETER**

ENSEMBLE DE HAUT-PARLEUR COMPONENT

HP DE GRAVE DE 16.5 cm À MONTAGE ENCASTRÉ / **TWEETER EN ALLIAGE D'ALUMINIUM DE 29 mm** À MONTAGE ENCASTRÉ / EN SURFACE

БЛОЧНАЯ АГРЕГИРОВАННАЯ АКУСТИЧЕСКАЯ СИСТЕМА

УТОПЛЕННЫЙ ЗАПОДЛИЦА **ВУФЕР 16.5 см** / **СБАЛАНСИРОВАННЫЙ ТВИТЕР ИЗ АЛЮМИНИЕВОГО СПЛАВА 29 мм** ДЛЯ УТОПЛЕННОГО / ПОВЕРХНОСТНОГО МОНТАЖА

Be sure to read this instruction manual before installing this speaker.
Vor dem Einbau des Lautsprecher, verfehlen Sie nicht diese Vorschrift zu lesen.
Prrière de lire obligatoirement ce manuel d'installation avant de monter les haut-parleurs.

Be sure to read this instruction manual before installing this speaker.

Vor dem Einbau des Lautsprecher, verfehlen Sie nicht diese Vorschrift zu lesen.

Prrière de lire obligatoirement ce manuel d'installation avant de monter les haut-parleurs.

⚠ CAUTION	⚠ PRECAUZIONE	⚠ ОСТОРОЖНО	⚠ 注意
<ol style="list-style-type: none">Do not touch the speaker flexible wire Ⓐ. Do not change the direction of the speaker terminal assembly Ⓑ. Make sure lead and speaker terminals do not contact metal. When making connections, refer also to the instruction manual of the car stereo used. Do not pull the tweeter cord with force. Do not bend the terminal with force Ⓒ.	<ol style="list-style-type: none">Non toccare il cavo flessibile del diffusore Ⓐ. Non cambiare la direzione del gruppo terminale del diffusore Ⓑ. Assicurarsi che il cavo ed i terminali del diffusore non siano a contatto con metallo. Quando si effettuano connessioni, fare riferimento anche al manuale di istruzioni dell'autostereo usato. Non tirare il cavo del tweeter con forza. Non piegare i terminali con forza Ⓒ.	<ol style="list-style-type: none">Не тргайте гибкий провод Ⓐ динамика. Не изменяйте направление подключения электроконтактов динамика Ⓑ. Убедитесь, что провода и электроконтакты динамика не соприкасаются с металлом. При подключении обращайтесь также к руководству по эксплуатации автомобильной стереосистемы. Не тяните за ирвод громкоговорителя с усилием. Не изгибайте терминал с усилием Ⓒ.	⚠ 注意

⚠ VORSICHT

- Die Lautsprecherlitzen Ⓐ nicht berühren.
- Die Richtung der Lautsprecherpol-Anordnung Ⓑ darf nicht geändert werden.
- Es ist darauf zu achten, daß die Zuführungskabel und die Lautsprecherklemmen kein Metall berühren.
- Zum Anschliessen sind auch die Anleitungen für das verwandte Auto-Stereo-Radio zu beachten.
- Ziehen Sie nicht zu stark am Kabel des Hochtöners. Biegen Sie den Anschluss nicht zu stark Ⓒ.

⚠ ATTENTION

- Ne jamais toucher le fil flexible de haut-parleur Ⓐ.
- Ne pas modifier l'orientation de plaquette de connexions du haut-parleur Ⓑ.
- S'assurer que les fils et les bornes de haut-parleurs ne touchent pas une pièce métallique.
- Le branchement s'opère après consultation de la notice d'instructions de l'autoradio qui est utilisé.
- Ne tirez pas avec force sur le cordon du haut-parleur d'aigus. Ne pliez pas avec force le terminal Ⓒ.

● FEATURES

- "Open & Smooth" delivers smooth midrange, balanced frequency response, wide dynamics, precise detail and an expansive soundstage.
- Designed for High-Resolution Audio to deliver sound that's clearer, sharper and more complex-reproducing music that is closer to the original performance.
- Aramid fiber plus cellulose fiber dual layer cone provides fast response and clear bass with low coloration and distortion. (for TS-Z65CH)
- Aramid fiber cone features high rigidity for exceptionally linear and accurate sound. (for TS-Z65C, Z65F)
- Aluminum alloy balanced dome tweeter with Vertex Drive System improves the mechanical coupling of the voice coil and tweeter diaphragm.
- OFC (Oxygen-Free Copper) short ring stabilizes voice coil impedance to reduce distortion and extend high frequencies.
- Swivel tweeter provides the ability to aim high frequencies for optimum balance and stereo imaging.
- Powerful motor assembly optimized using finite element analysis reproduces "Deep & Accurate" bass sound.
- Passive crossover network featuring audiophile-grade components and design provides outstanding sound quality, and installation flexibility. (for TS-Z65CH, Z65C)
- Unique tweeter fitting attachment expands installation flexibility for many OEM speaker locations. (for TS-Z65CH, Z65C)

*OEM (Original Equipment Manufacturing) = Factory fit / equipment

● MERKMALE

- "Open & Smooth" bewirkt geschmeidige Mitten, ausgeglichenen Frequenzgang, einen weiten Dynamikbereich, hohen Detailreichtum und eine ausgedehnte Klanghöhe.
- Für Hi-Res-Audio entwickelt, um klareren, knackigeren und komplexeren Klang zu liefern-für einen Musikgenuss, der dem Original so nahe kommt, wie nichts zuvor.
- Doppelartige Membran aus Aramid-und Zellulosefaser für kurze Ansprechzeiten und klare Bässe mit geringer Verfärbung und Verzerrung. (TS-Z65CH)
- Robuste Aramidfasermembran für einen ausnehmend linearen und präzisen Klang. (TS-Z65C, Z65F)
- Kalottenhöchtner aus Aluminiumlegierung mit Vertex-Treibersystem zur Verbesserung der mechanischen Koppelung von Schwingspule und Hochtönnemembran.
- Ein OFC-Ring (Oxygen-Free Copper) stabilisiert die Impedanz der Schwingspule, um Verzerrungen zu reduzieren und die Hochtönwiedergabe zu verbessern.
- Der schwenkbare Hochtöner ermöglicht die optimale Balance von hohen Frequenzen, um einen optimalen Streuspreizung zu erzeugen.
- Kraftvolle, FEM-optimierter Treiber für einen "Deep & Accurate" Bass-Sound.
- Die passive Frequenzweiche aus audiophilen Bauteilen und mit ebensolchem Aufbau garantiert herausragende Klangqualität und hohe Flexibilität bei der Installation. (TS-Z65CH, Z65C)
- Dank der einzigartigen Montagekupplung lassen sich die Hochtöner auch an vielen Montageorten für Originallautsprecher anbringen. (TS-Z65CH, Z65C)

*OEM (Original Equipment Manufacturing) = Werksausstattung

● CARACTÉRISTIQUES

- "Open & Smooth" offre un médium naturel, une réponse en fréquence équilibrée, une dynamique élevée avec plus de détails pour une large scène sonore.
- Conçu pour la haute résolution audio, clareté, détail, précision-L'excellence de la restitution sonore.
- La membrane en fibre d'aramide apporte une excellente précision des basses fréquences et élimine la distorsion acoustique. (Pour TS-Z65CH)
- La membrane en fibre d'aramide présente une rigidité élevée pour un son exceptionnellement linéaire et précis. (Pour TS-Z65C, Z65F)
- Tweeter en alliage d'aluminium avec "Vertex Drive System" améliore le couplage mécanique de la bobine mobile et du diaphragme.
- Anneau spécial en OFC (cuivre sans oxygène) pour stabiliser l'impédance de la bobine mobile et réduire la distorsion.
- Le tweeter pivotant permet d'orienter les hautes fréquences pour un équilibre optimal et une parfaite scène sonore.
- Assemblage de la structure magnétique optimisée par la méthode numérique des éléments finis pour des basses profondes et précises.
- Le filtre passif intègre des composants de qualité audiophile et offre une qualité sonore exceptionnelle ainsi qu'une grande flexibilité d'installation. (Pour TS-Z65CH, Z65C)
- Le système de montage spécifique du tweeter offre une grande flexibilité d'installation pour de nombreux emplacements de haut-parleurs d'origine. (Pour TS-Z65CH, Z65C) *Origine = équipement d'origine / équipement d'usine

● CARATTERISTICHE

- Open & Smooth" offre fluidità alle medie frequenze, una risposta in frequenza equilibrata, un'ampia dinamica, un dettaglio preciso e ampio dell' ambiente sonoro.
- Progettato per audio ad alta risoluzione, per fornire un suono più chiaro, più preciso e più completo, riproducendo la musica più vicina alle prestazioni originali.
- La fibra aramidica e il cono a doppio strato di fibre di cellulosa forniscono una risposta veloce e bassi chiari con bassa colorazione e distorsione. (Per TS-Z65CH)
- Il Cono in fibra di aramide presenta un'elevata rigidità per un suono eccezionalmente lineare e preciso. (Per TS-Z65C, Z65F)
- Il tweeter a cupola equilibrato in lega di alluminio con il sistema Vertex Drive migliora l'accoppiamento meccanico della membrana vocale e del diaframma del tweeter.
- Il corto anello in OFC (ossigeno-libero) stabilizza l'impedenza della bobina per ridurre la distorsione e estendere le frequenze elevate.
- Il tweeter girevole offre la possibilità di mirare le alte frequenze per un bilanciamento ottimale e un'immagine stereo.
- Il potente giratorio magnetico è ottimizzato mediante analisi ad elementi finiti, riproduce i suoni bassi "Profondi & Accurati".
- Il crossover passivo con componenti e design di qualità audiofile offre una qualità audio eccezionale e flessibilità di installazione. (Per TS-Z65CH, Z65C)
- La firma unica del tweeter espande la flessibilità di installazione per molte posizioni degli altoparlanti OEM. (per TS-Z65CH, Z65C)

*OEM (Original Equipment Manufacturing) = Equipaggiamento Originale di Fabbrica

● CARACTERÍSTICAS

- "Open & Smooth" ofrece una respuesta de frecuencia equilibrada, balanceada, con dinámica amplia, detalle preciso y un amplio escenario sonoro.
- Diseñado para el audio en High-Resolution para ofrecer un sonido más limpio, más nítido y más complejo, reproduciendo la música para que esté cerca de la interpretación original.
- La fibra de aramidá más el cono de doblecapa de fibra de celulosa proporciona una respuesta rápida y unos bajos claros con baja coloración y distorsión. (Para TS-Z65CH)
- El cono de fibra de Aramidá ofrece alta rigidez para un sonido excepcionalmente lineal y preciso. (Para TS-Z65C, Z65F)
- El tweeter de cúpula balanceada de aleación de aluminio con el Sistema Vertex Drive mejoran el acoplamiento mecánico de la bobina móvil y el diafragma del tweeter.
- El anillo de cobre corto OFC (cobre libre de oxígeno) estabiliza la impedancia de la bobina de voz para reducir la distorsión y extender las frecuencias altas.
- El tweeter giratorio proporciona la capacidad de dirigir las frecuencias altas para un óptimo balance e imagen estéreo.
- El montaje optimizado de un potente motor mediante el análisis de elementos finitos para reproducir los sonidos graves "profundos y precisos".
- Crossover pasivo con componentes y diseño de grado audiófilo proporcionan una calidad de sonido excepcional y flexibilidad de instalación. (Para TS-Z65CH, Z65C)
- Un único tweeter acoplado amplía la flexibilidad de instalación para muchas ubicaciones de altavoces OEM. (Para TS-Z65CH, Z65C)

*OEM (Original Equipment Manufacturing) = Equipamiento / instalación de fábrica

● CARACTERÍSTICAS

- A série de equipamentos "Open & Smooth" oferece uma suave reprodução das frequências de gama média, assim como uma balanceada resposta em frequência, ampla dinâmica, detalhes precisos e uma sonoridade expansiva.
- Concebido para Áudio de Alta Resolução que permite um som mais claro, nítido e mais complexo - reproduzindo música mais próxima ao desempenho original.
- Cone com camada dupla de fibra de celulose e fibra de aramidá permite uma resposta rápida e graves claros com coloração e distorção reduzidas. (para TS-Z65CH).
- Cone de fibra de aramidá de elevada rigidez para ser excepcionalmente linear e preciso (Para TS-Z65C, Z65F)
- Tweeter com cúpula equilibrada em liga de alumínio com Sistema Vertex Drive melhora o acoplamento mecânico da bobina de voz e do diafragma do tweeter.
- O anel do tipo OFC (Oxygen-Free Copper) estabiliza a impedância da bobina de voz para reduzir a distorção e estender as frequências altas.
- O giratório permite a capacidade de alcançar frequências elevadas para um equilíbrio ótimo e imagiologia estéreo.
- Montagem de um motor poderoso otimizada com uma análise de elementos finitos reproduz graves "Profundos e Exatos".
- A rede de crossover passivo inclui componentes e de nível audiófilo, cujo design proporciona uma impressionante qualidade de som e a flexibilidade na instalação do equipamento. (para TS-Z65CH, Z65C)
- O modo de fixação de tweeter oferece flexibilidade na instalação para uma grande variedade de locais apropriados para as colunas OEM. (para TS-Z65CH, Z65C)

*OEM (Original Equipment Manufacturing) = Equipamento / instalação de fábrica

TS-Z65F

FLUSH-MOUNT CAR SPEAKER

16.5 cm (6-1/2") COAXIAL 2-WAY

HAUT-PARLEURS À MONTAGE ENCASTRÉ POUR AUTOMOBILE

2 VOIES COAXIAL 16.5 cm

УСТАНОВЛЕННЫЙ ЗАПОДЛИЦО АВТОМОБИЛЬНЫЙ ГРОМКОГОВОРИТЕЛЬ

16.5 см КОАКСИАЛЬНАЯ ДВУНАПРАВЛЕННЫЙ

Обязательно прочитайте это руководство перед подключением динамика.

تأكد من قراءة كتيب التعليمات هذا قبل تركيب السماعة.

Hi-Res AUDIO	The product with this logo is conformed to High-Resolution Audio standard defined by Japan Audio Society. This logo is used under license from Japan Audio Society.
	Das Produkt mit diesem Logo entspricht dem von der Japan Audio Society festgelegten Standard für High-Resolution Audio. Die Verwendung des Logos ist von der Japan Audio Society lizensiert.
	Le produit avec ce logo est conforme à la norme audio haute résolution définie par Japan Audio Society. Ce logo est utilisé sous licence de Japan Audio Society.
	Il prodotto con questo logo è conforme allo standard Audio ad alta risoluzione definito da Japan Audio Society. Questo logo è usato sotto licenza di Japan Audio Society.
	El producto con este logotipo se ajusta al estándar de audio en High-Resolution definido por Japan Audio Society. Este logo se usa bajo licencia de Japan Audio Society.
	O produto com este logotipo está em conformidade com a norma de Áudio de Alta Resolução definida pela Sociedade Japonesa de Áudio. Este logotipo é utilizado no âmbito da licença da Sociedade Japonesa de Áudio.
	Этот логотип подтверждает, что данный продукт соответствует стандартам High-Resolution Audio (Передача звука высокого разрешения), установленным Japan Audio Society (Японское Аудио Сообщество). Логотип используется по лицензии Japan Audio Society.
	يوافق المنتج الذي يحمل هذا الشعار مع معايير الصوت ذات البقعة العالية والتي تم تحديدها من قبل جمعية الصوت اليابانية. يُستخدم هذا الشعار بموجب ترخيص من جمعية الصوت اليابانية.

Hi-Res AUDIO	The product with this logo is conformed to High-Resolution Audio standard defined by Japan Audio Society. This logo is used under license from Japan Audio Society.
	Das Produkt mit diesem Logo entspricht dem von der Japan Audio Society festgelegten Standard für High-Resolution Audio. Die Verwendung des Logos ist von der Japan Audio Society lizensiert.
	Le produit avec ce logo est conforme à la norme audio haute résolution définie par Japan Audio Society. Ce logo est utilisé sous licence de Japan Audio Society.
	Il prodotto con questo logo è conforme allo standard Audio ad alta risoluzione definito da Japan Audio Society. Questo logo è usato sotto licenza di Japan Audio Society.
	El producto con este logotipo se ajusta al estándar de audio en High-Resolution definido por Japan Audio Society. Este logo se usa bajo licencia de Japan Audio Society.
	O produto com este logotipo está em conformidade com a norma de Áudio de Alta Resolução definida pela Sociedade Japonesa de Áudio. Este logotipo é utilizado no âmbito da licença da Sociedade Japonesa de Áudio.
	Этот логотип подтверждает, что данный продукт соответствует стандартам High-Resolution Audio (Передача звука высокого разрешения), установленным Japan Audio Society (Японское Аудио Сообщество). Логотип используется по лиценции Japan Audio Society.
	يوافق المنتج الذي يحمل هذا الشعار مع معايير الصوت ذات البقعة العالية والتي تم تحديدها من قبل جمعية الصوت اليابانية. يُستخدم هذا الشعار بموجب ترخيص من جمعية الصوت اليابانية.

Hi-Res AUDIO	The product with this logo is conformed to High-Resolution Audio standard defined by Japan Audio Society. This logo is used under license from Japan Audio Society.
	Das Produkt mit diesem Logo entspricht dem von der Japan Audio Society festgelegten Standard für High-Resolution Audio. Die Verwendung des Logos ist von der Japan Audio Society lizensiert.
	Le produit avec ce logo est conforme à la norme audio haute résolution définie par Japan Audio Society. Ce logo est utilisé sous licence de Japan Audio Society.
	Il prodotto con questo logo è conforme allo standard Audio ad alta risoluzione definito da Japan Audio Society. Questo logo è usato sotto licenza di Japan Audio Society.
	El producto con este logotipo se ajusta al estándar de audio en High-Resolution definido por Japan Audio Society. Este logo se usa bajo licencia de Japan Audio Society.
	O produto com este logotipo está em conformidade com a norma de Áudio de Alta Resolução definida pela Sociedade Japonesa de Áudio. Este logotipo é utilizado no âmbito da licença da Sociedade Japonesa de Áudio.
	Этот логотип подтверждает, что данный продукт соответствует стандартам High-Resolution Audio (Передача звука высокого разрешения), установленным Japan Audio Society (Японское Аудио Сообщество). Логотип используется по лиценции Japan Audio Society.
	يوافق المنتج الذي يحمل هذا الشعار مع معايير الصوت ذات البقعة العالية والتي تم تحديدها من قبل جمعية الصوت اليابانية. يُستخدم هذا الشعار بموجب ترخيص من جمعية الصوت اليابانية.

Hi-Res AUDIO	The product with this logo is conformed to High-Resolution Audio standard defined by Japan Audio Society. This logo is used under license from Japan Audio Society.
	Das Produkt mit diesem Logo entspricht dem von der Japan Audio Society festgelegten Standard für High-Resolution Audio. Die Verwendung des Logos ist von der Japan Audio Society lizensiert.
	Le produit avec ce logo est conforme à la norme audio haute résolution définie par Japan Audio Society. Ce logo est utilisé sous licence de Japan Audio Society.
	Il prodotto con questo logo è conforme allo standard Audio ad alta risoluzione definito da Japan Audio Society. Questo logo è usato sotto licenza di Japan Audio Society.
	El producto con este logotipo se ajusta al estándar de audio en High-Resolution definido por Japan Audio Society. Este logo se usa bajo licencia de Japan Audio Society.
	O produto com este logotipo está em conformidade com a norma de Áudio de Alta Resolução definida pela Sociedade Japonesa de Áudio. Este logotipo é utilizado no âmbito da licença da Sociedade Japonesa de Áudio.
	Этот логотип подтверждает, что данный продукт соответствует стандартам High-Resolution Audio (Передача звука высокого разрешения), установленным Japan Audio Society (Японское Аудио Сообщество). Логотип используется по лиценции Japan Audio Society.
	يوافق المنتج الذي يحمل هذا الشعار مع معايير الصوت ذات البقعة العالية والتي تم تحديدها من قبل جمعية الصوت اليابانية. يُستخدم هذا الشعار بموجب ترخيص من جمعية الصوت اليابانية.

Hi-Res AUDIO	The product with this logo is conformed to High-Resolution Audio standard defined by Japan Audio Society. This logo is used under license from Japan Audio Society.
	Das Produkt mit diesem Logo entspricht dem von der Japan Audio Society festgelegten Standard für High-Resolution Audio. Die Verwendung des Logos ist von der Japan Audio Society lizensiert.
	Le produit avec ce logo est conforme à la norme audio haute résolution définie par Japan Audio Society. Ce logo est utilisé sous licence de Japan Audio Society.
	Il prodotto con questo logo è conforme allo standard Audio ad alta risoluzione definito da Japan Audio Society. Questo logo è usato sotto licenza di Japan Audio Society.
	El producto con este logotipo se ajusta al estándar de audio en High-Resolution definido por Japan Audio Society. Este logo se usa bajo licencia de Japan Audio Society.
	O produto com este logotipo está em conformidade com a norma de Áudio de Alta Resolução definida pela Sociedade Japonesa de Áudio. Este logotipo é utilizado no âmbito da licença da Sociedade Japonesa de Áudio.
	Этот логотип подтверждает, что данный продукт соответствует стандартам High-Resolution Audio (Передача звука высокого разрешения), установленным Japan Audio Society (Японское Аудио Сообщество). Логотип используется по лиценции Japan Audio Society.
	يوافق المنتج الذي يحمل هذا الشعار مع معايير الصوت ذات البقعة العالية والتي تم تحديدها من قبل جمعية الصوت اليابانية. يُستخدم هذا الشعار بموجب ترخيص من جمعية الصوت اليابانية.

● ОСОБЕННОСТИ

- Акустика, созданная в рамках концепции "Open & Smooth", позволяет получить по-настоящему точное и детализованное звучание, расширяющее звуковую сцену за границы салона автомобиля. Мягкость в СЧ диапазоне, великоленая динамика и сбалансированный частотный диапазон позволяют поистине насладиться звучанием аудиосистемы.
- Акустика соответствует стандартам High-Resolution Audio (Передача звука высокого разрешения). Звук становится чище, точнее, ярче и в то же время-гармоничнее. Звучание этой акустики будет максимально приближено к оригиналу.
- Двухслойный диффузор из целлюлозы и арамидных волокон позволяет получить высочайшую скорость отклика, делая звучание в НЧ диапазоне точным и насыщенным, с минимальным количеством искажений. (для TS-Z65CH)
- Диффузор из арамидных волокон невероятно прочный, позволяет получить исключительную линейность звучания. (для TS-Z65C, Z65F)
- Специальный алюминиевый сплав позволяет идеально сочетать работу твитера с основным драйвером и улучшать взаимосвязь звуковой катушки с его диафрагмой для еще более точной передачи звука.
- Специально стабилизирющее кольцо из бескислородной меди существенно снижает уровень искажений и расширяет диапазон воспроизжимых высоких частот.
- Поворотный твитер позволяет добиться оптимального звукового баланса и выстроить звуковую сцену, физически направив высокие частоты в сторону слушателя.
- Улучшенные методы сборки силовых агрегатов динамика позволяют добиваться одновременно глубокого и точного воспроизведения низких частот.
- Собранный из компонентов аудиофильского уровня и имеющий премиальный дизайн кроссовер, позволяет получить невероятное качество звучания, и в то же время он прост в установке. (для TS-Z65CH, Z65C)
- Уникальные установочные элементы для монтирования твитеров упрощают инсталляцию в штатные места большого количества автомобилей. (для TS-Z65CH, Z65C) *OEM (Original Equipment Manufacturing) = Для штатной установки

*OEM (Original Equipment Manufacturing) = Для штатной установки

● الميزات	١ - منح خصامية "الطلاقة والسلاسة" سلامة متوسطة المدى والسليابة متوازنة للترددات وديناميكية واسعة وتفاصيل دقيقة ونطاق صوتي ممتد.
	٢ - تم تصميمها للحصول على صوت عالي البقعة لتقدم صوت أكثر وضوحًا وحدة وتعقيدًا – وتعمل على إعادة إنتاج الموسيقى الأراب إلى الآاء الأصلي.
	٣ - يوفر المحروط مزدوج الطبقات الشكون من الواف الأراميد بالإضافة إلى الواف السلولار السليابة سريعة وجهد واضح بطون وتشويه صوتي منخفض. (خاص في TS-Z65CH)
	٤ - يتميز المحروط الشكون من الواف الأراميد بصلابة عالية للحصول على صوت خلي وديق للغاية (خاص في TS-Z65C, Z65F)
	٥ - وعمل معيار الترددات العالية المنب التوازن ذو سبيكة الأنوديوم مع نظام الديق Vertex في تصمين القران الميكانيكي الخاص بلفظ الصوتي وقضاء المعيار ذو الترددات العالية.
	٦ - تقوم حلقة قصيرة من OFC (الفاص الخالي من الأكسجين) بتثبيت مقاومة اللفظ الصوتي للحد من الترددات العالية المشوفا والممتدة.
	٧ - يوفر قلب المعيار ذو الترددات العالية القدرة على استهداف الترددات العالية لتتقيق التوازن الأمثل وتصوير الصوت المحسس.
	٨ - تعمل مجموعة المحرك القوية المثالي باستخدام خصامية تحلل العناصر المحدودة على إعادة إنتاج صوت جدير "صحيح وديق".
	٩ - يوفر شبكة الجواز السليبي التي تمأاز بمكونات فة الأوديوفيل وتصميمها جودة صوت متميزة ومرنة عند تركيبها. (خاص في TS-Z65CH, Z65C)
	١٠ - إن ملحقات التركيب الفريدة والخاصة بمعيار الترددات العالية تعمل على توسيع مرونة التركيب للعديد من مواقع سماعة OEM. (خاص في TS-Z65CH- Z65C) *OEM (تصنيع المعدات الأصلية) = تجهيز الصننع / المعدات

● 注意	1. 本製品は、音質を向上させるために、高音域の再生を最適化しています。そのため、低音域の再生は標準的なスピーカーと比較してやや劣ります。
	2. 本製品は、音質を向上させるために、高音域の再生を最適化しています。そのため、低音域の再生は標準的なスピーカーと比較してやや劣ります。
	3. 本製品は、音質を向上させるために、高音域の再生を最適化しています。そのため、低音域の再生は標準的なスピーカーと比較してやや劣ります。
	4. 本製品は、音質を向上させるために、高音域の再生を最適化しています。そのため、低音域の再生は標準的なスピーカーと比較してやや劣ります。
	5. 本製品は、音質を向上させるために、高音域の再生を最適化しています。そのため、低音域の再生は標準的なスピーカーと比較してやや劣ります。
	6. 本製品は、音質を向上させるために、高音域の再生を最適化しています。そのため、低音域の再生は標準的なスピーカーと比較してやや劣ります。
	7. 本製品は、音質を向上させるために、高音域の再生を最適化しています。そのため、低音域の再生は標準的なスピーカーと比較してやや劣ります。
	8. 本製品は、音質を向上させるために、高音域の再生を最適化しています。そのため、低音域の再生は標準的なスピーカーと比較してやや劣ります。
	9. 本製品は、音質を向上させるために、高音域の再生を最適化しています。そのため、低音域の再生は標準的なスピーカーと比較してやや劣ります。
	10. 本製品は、音質を向上させるために、高音域の再生を最適化しています。そのため、低音域の再生は標準的なスピーカーと比較してやや劣ります。

In order to listen to music with Hi-Res sound quality, all components complied with High-Resolution Audio Standard of Japan Audio Society are recommended to use. Um Musik in Hi-Res Klangqualität zu geniessen ist es empfehlenswert, nur Komponenten zu nutzen, die dem High-Resolution Audio Standard der Japan Audio Society entsprechen. Tous les composants conformes à la norme audio haute résolution de Japan Audio Society sont recommandés à utiliser.

Per ascoltare la musica con la qualità del suono Hi-Res, è consigliabile utilizzare componenti conformi alla High-Resolution Audio Standard della Japan Audio Society.

Para poder escuchar con calidad de sonido en Hi-Res, se recomienda que todos los componentes cumplan con el estándar de la Japan Audio Society.

Para ouvir música com qualidade de som de alta resolução, recomenda-se o uso de todos os componentes em conformidade com a Norma de Áudio de Alta Resolução da Sociedade Japonesa de Áudio. Чтобы ощить истинное качество звучания, соответствующее стандартам Hi-Res Audio, установленным Японским Аудио сообществом, необходимо, чтобы все компоненты аудиосистемы также соответствовали этим стандартам.

من أجل الاستماع إلى موسيقى بجودة صوت عالية البقعة، نوصي باستخدام جميع المكونات التي تتوافق مع معايير الصوت ذات البقعة العالية من قبل جمعية الصوت اليابانية.

EU models only / Nur EU-Modelle / Modèles de l'UE uniquement / Solo modelli UE / Sólo modelos de la UE / Modelos apenas da EU / Только для моделей ЕС / موديلات الاتحاد الأوروبي فقط

⚠	⚠ If you want to dispose this product, do not mix it with general household waste. There is a separate collection system for used electronic products in accordance with legislation that requires proper treatment, recovery and recycling.
----------	---

Private households in the member states of the EU, in Switzerland and Norway may return their used electronic products free of charge to designated collection facilities or to a retailer (if you purchase a similar new one).

For countries not mentioned above, please contact your local authorities for the correct method of disposal.

By doing so you will ensure that your disposed product undergoes the necessary treatment, recovery and recycling and thus prevent potential negative effects on the environment and human health.

⚠	⚠ Mischen Sie dieses Produkt, wenn Sie es entsorgen wollen, nicht mit gewöhnlichen Haushaltsabfällen. Es gibt ein getrenntes Sammelsystem für gebrauchte elektronische Produkte, über das die richtige Behandlung, Rückgewinnung und Wiederverwertung gemäß der bestehenden Gesetzgebung gewährleistet wird.
----------	---

Privathaushalte in den Mitgliedsstaaten der EU, in der Schweiz und in Norwegen können ihre gebrauchten elektronischen Produkte an vorgesehenen Sammelrichtungen kostenfrei zurückgeben oder aber an einen Händler zurückgeben (wenn sie ein ähnliches neues Produkt kaufen).

Bitte wenden Sie sich in den Ländern, die oben nicht aufgeführt sind, hinsichtlich der korrekten Verfahrensweise der Entsorgung an die örtliche Kommunalverwaltung.

Auf diese Weise stellen Sie sicher, dass das zu entsorgende Produkt der notwendigen Behandlung, Rückgewinnung und Wiederverwertung unterzogen wird, und so mögliche negative Einflüsse auf die Umwelt und die menschliche Gesundheit vermieden werden.

⚠	⚠ Si vous souhaitez vous débarrasser de cet appareil, ne le mettez pas à la poubelle avec vos ordures ménagères. Il existe un système de collecte séparé pour les appareils électroniques usagés, qui doivent être récupérés, traités et recyclés conformément à la législation.
----------	---

Les habitants des états membres de l'UE, de Suisse et de Norvège peuvent retourner gratuitement leurs appareils électroniques usagés aux centres de collecte agréés ou à un détaillant (si vous rachetez un appareil similaire neuf).

Dans les pays qui ne sont pas mentionnés ci-dessus, veuillez contacter les autorités locales pour savoir comment vous pouvez vous débarrasser de vos appareils.

Vous garantissez ainsi que les appareils dont vous vous débarrassez sont correctement récupérés, traités et recyclés et préviendrez de cette façon les impacts néfastes possibles sur l'environnement et la santé humaine.

⚠	⚠ Se si vuole eliminare questo prodotto, non gettarlo insieme ai rifiuti domestici. Esiste un sistema di raccolta differenziata in conformità alle leggi che richiedono appositi trattamenti, recupero e riciclo.
----------	--

I privati cittadini dei paesi membri dell'UE, di Svizzera e Norvegia, possono restituire senza alcun costo i loro prodotti elettronici usati ad appositi servizi di raccolta o a un rivenditore (se si desidera acquistarne uno simile).

Per i paesi non citati qui sopra, si prega di prendere contatto con le autorità locali per il corretto metodo di smaltimento.

In questo modo, si è sicuri che il proprio prodotto eliminato subirà il trattamento, il recupero e il riciclo necessari per prevenire gli effetti potenzialmente negativi sull'ambiente e sulla vita dell'uomo.

⚠	⚠ Si desea deshacerse de este producto, no lo mezcle con los residuos generales de su hogar. De conformidad con la legislación vigente, existe un sistema de recogida distinto para los productos electrónicos que requieren un procedimiento adecuado de tratamiento, recuperación y reciclado.
----------	---

Las viviendas privadas en los estados miembros de la UE, en Suiza y Noruega pueden devolver gratuitamente sus productos electrónicos usados en las instalaciones de recolección previstas o bien en las instalaciones de minoristas (si adquieren un producto similar nuevo).

En el caso de los países que no se han mencionado en el párrafo anterior, póngase en contacto con sus autoridades locales a fin de conocer el método de eliminación correcto.

Al actuar siguiendo estas instrucciones, se asegurará de que el producto de desecho se somete a los procesos de tratamiento, recuperación y reciclaje necesarios, con lo que se previenen los efectos negativos potenciales para el entorno y la salud humana.

⚠	⚠ Se quiser deitar fora este produto, não o misture com o lixo comum. De acordo com a legislação, existe um sistema de recolha separado para os equipamentos electrónicos fora de uso, que requerem tratamento, recuperação e reciclagem apropriados.
----------	--

Os consumidores dos Estados-membros da UE, da Suíça e da Noruega podem entregar equipamentos electrónicos fora de uso em determinadas instalações de recolha ou a um retalhista (se adquirirem um equipamento novo similar).

Nos países não mencionados acima, informe-se sobre o método de eliminação correcto junto das autoridades locais.

Ao fazê-lo estará a garantir que o produto que já não tem utilidade para si é submetido a processos de tratamento, recuperação e reciclagem adequ

Model Modell Modèle Modello Modelo Modelo Модель الموديل	Size Größe Diamètre Grandezza Tamaño Tamanho Размер المقاس	Magnet weight Magnaetgewicht Poids aimant Peso del magnete Peso del imán Peso do magneto Вес магнита وزن المغنطيس	Size Größe Diamètre Grandezza Tamaño Tamanho Размер المقاس	Magnet weight Magnaetgewicht Poids aimant Peso del magnete Peso del imán Peso do magneto Вес магнита وزن المغنطيس	Max.music power Max.Musikleistung Puissance musicale maximum Potenza musicata massima Máxima potencia de musica Potência máxima da música Макс. музыкальная мощность أقصى قدرة للموسيقى	Nominal power Nennspannung Puissance nominale Potenza nominale Potencia nominal Potência nominal Номинальная мощность القدرة الاسمية	Nominal impedance Nennimpedanz Impédance nominale Impedenza nominale Impedancia nominal Potência nominal Номинальное сопротивление المقاومة الاسمية	Sensitivity Empfindlichkeit Sensibilité Sensibilità Sensibilidad Sensibilidade Чувствительность الحساسية	Frequency response Frequenzgang Bande passante Risposta alla frequenza Resposta de frecuencia Resposta de frequência Частотная характеристика إستجابة التذبذبات	Crossover frequency Überschneidungsfrequenz Fréquence de transition Frequenza di crossover Frecuencia de cruce Frequência de passagem Частота разделения التردد التفريقي	Weight Gewicht Poids Peso Peso Peso Вес الوزن	Gross weight Gesamtgewicht Poids brut Peso lordo Peso bruto Peso bruto Вес брутто الوزن الاجمالي
TS-Z65CH	6-1/2" Dia. Ø165 mm	15.2 oz 430 g	1-1/8" Dia. Ø29 mm	0.2 oz 6.4 g	330 W	110 W	4 Ω	85 dB (±1.5 dB)	30 Hz to 96 kHz (-20 dB)	2 000 Hz	2 lb 13.9 oz 1.30 kg	6 lb 8.4 oz 2.96 kg
TS-Z65C	6-1/2" Dia. Ø165 mm	11.3 oz 320 g	1-1/8" Dia. Ø29 mm	0.2 oz 6.4 g	300 W	100 W	4 Ω	85 dB (±1.5 dB)	32 Hz to 96 kHz (-20 dB)	2 000 Hz	2 lb 5.0 oz 1.05 kg	5 lb 6.4 oz 2.45 kg
TS-Z65F	6-1/2" Dia. Ø165 mm	11.3 oz 320 g	1-1/8" Dia. Ø29 mm	0.2 oz 6.4 g	330 W	110 W	4 Ω	85 dB (±1.5 dB)	32 Hz to 96 kHz (-20 dB)	2 200 Hz	2 lb 0.5 oz 0.92 kg	4 lb 12.2 oz 2.16 kg

- PARTS INCLUDED
- MIT BELIEFERTES ZUBEHÖR
- PIÈCES COMPRIS
- PEZZI INCLUSI
- PIEZAS INCLUIDAS
- PECAS INCLUIDAS
- ПРИЛАГАЕМЫЕ ЧАСТИ
- الأجزاء المشمولة

TS-Z65CH / TS-Z65C / TS-Z65F

- ① × 2 (TS-Z65CH / TS-Z65C)
- ② φ 4 mm × 20 mm × 12 (TS-Z65CH / TS-Z65C) × 8 (TS-Z65F)
- ③ φ 4 mm × 14 mm × 4 (TS-Z65CH / TS-Z65C)
- ④ × 2 (TS-Z65CH / TS-Z65C)
- ⑤ × 2 (TS-Z65CH / TS-Z65C)
- ⑥ × 2 (TS-Z65CH / TS-Z65C)
- ⑦ × 2 (TS-Z65CH / TS-Z65C)

- HOW TO INSTALL ● EINBAU ● MODE D'INSTALLATION ● MODO DI INSTALLAZIONE ● INSTALACION
- COMO INSTALAR ● КАК ПОДКЛЮЧИТЬ ● كيفية التركيب

TS-Z65CH / TS-Z65C / TS-Z65F

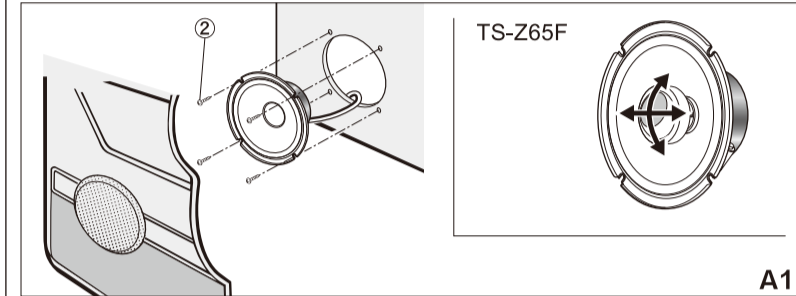

TS-Z65CH / TS-Z65C

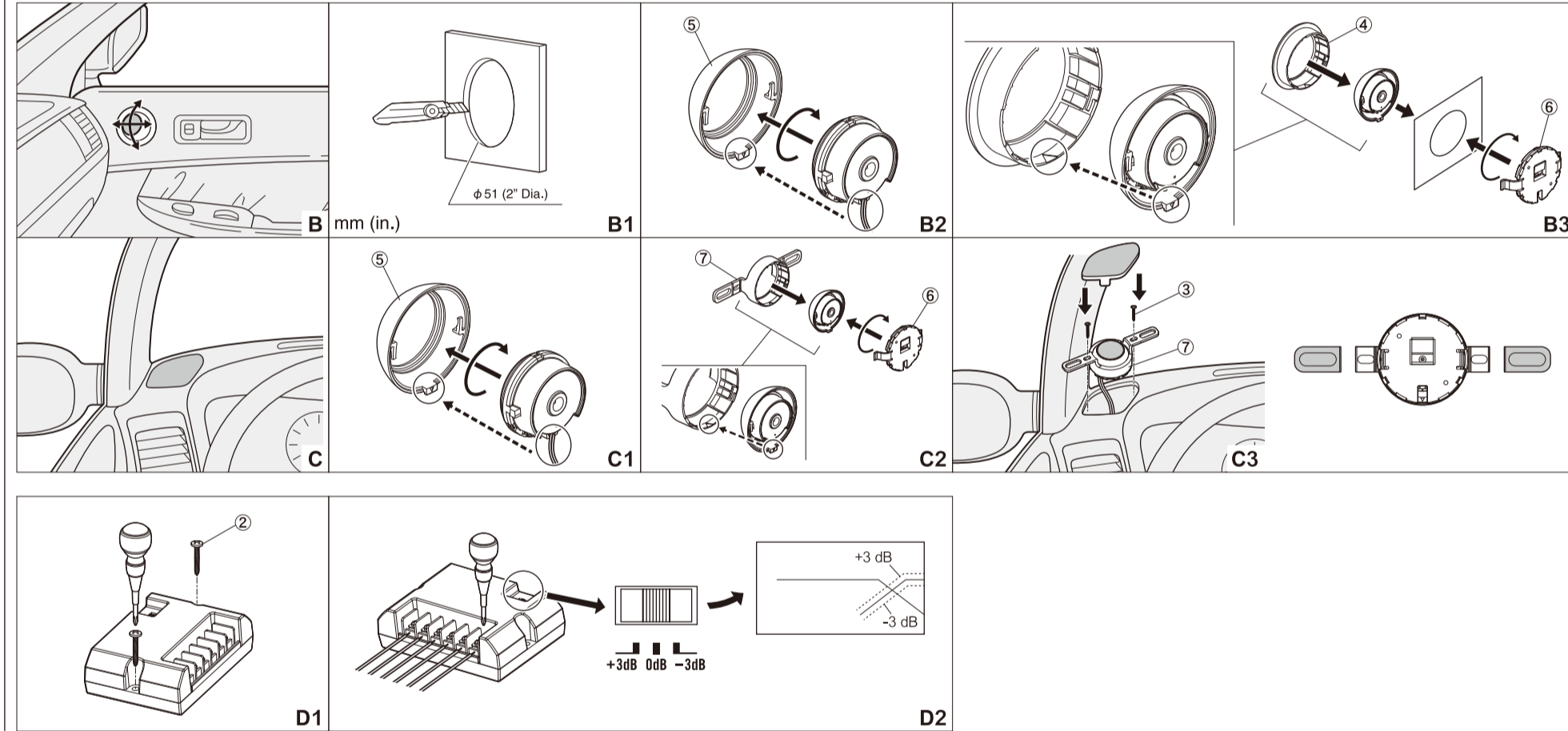

- CHARACTERISTICS ● MERKMALE ● CARACTERISTIQUES ● CARATTERISTICHE ● CARACTERÍSTICAS ● CARACTERÍSTICAS ● ХАРАКТЕРИСТИКИ ● الخصائص

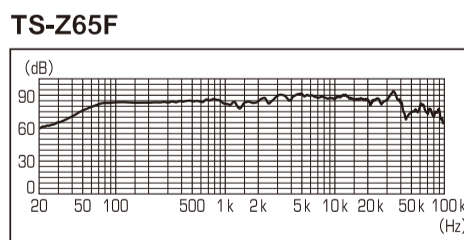
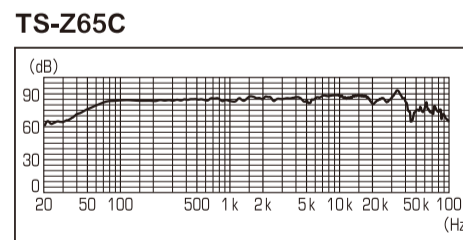
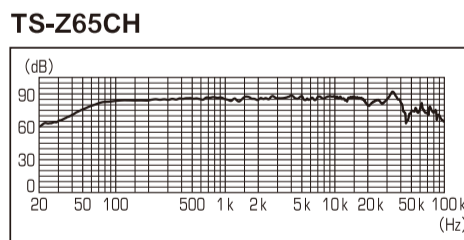

Output Sound Pressure Frequency Characteristic Input Voltage 2 V
Ausgangs-Schalldruck Frequenzigenschaften Eingangsspannung 2 V
Caractéristique de fréquence de pression sonore de sortie Tension d'entrée 2 V
Característica Frecuencia Presión Audio Salida Voltaje Ingreso 2 V
Característica de Frecuencia de Presión Sonora de Salida Tensão de entrada de 2 V
Частотная характеристика выходного звукового давления Входное напряжение 2 В
خصائص تردد ضغط الصوت الخارج فولتية الدخل 2 فولت

- CONNECTIONS ● VERBINDUNGEN ● CONNEXIONS ● CONNESSIONI ● CONEXIONES ● CONEXÕES ● СОЕДИНЕНИЯ ● التوصيلات

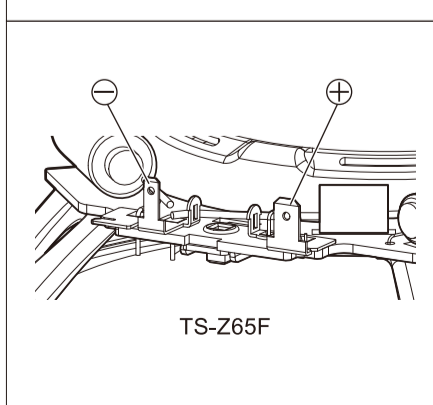
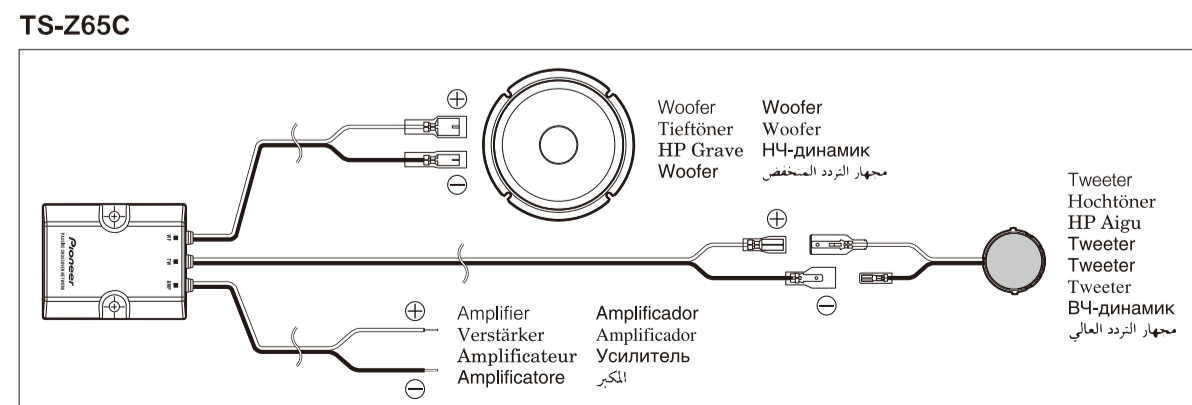
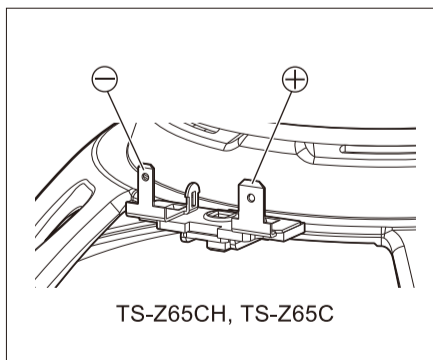
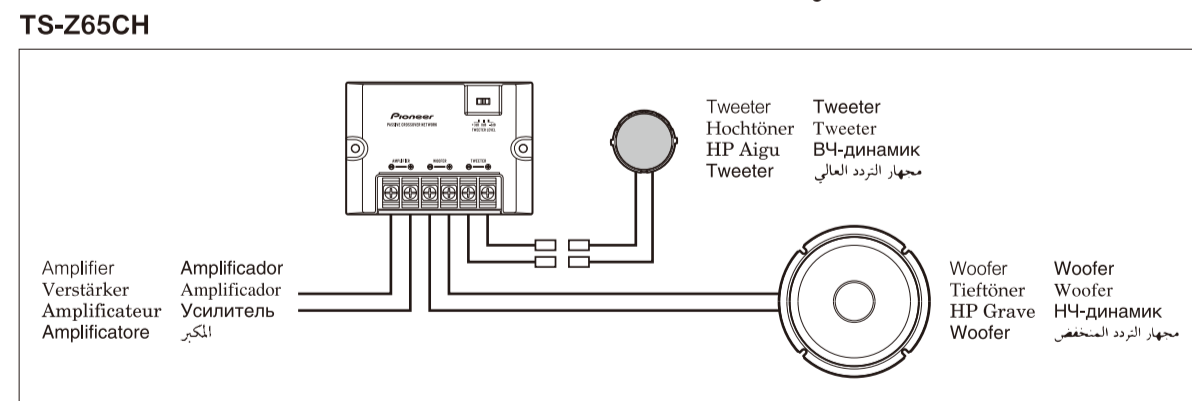

- DIMENSIONS ● GRÖßE ● DIMENSIONS ● DIMENSIONI ● DIMENSIONES ● DIMENSÃO ● PAZMÉR ● المقاس

TS-Z65CH

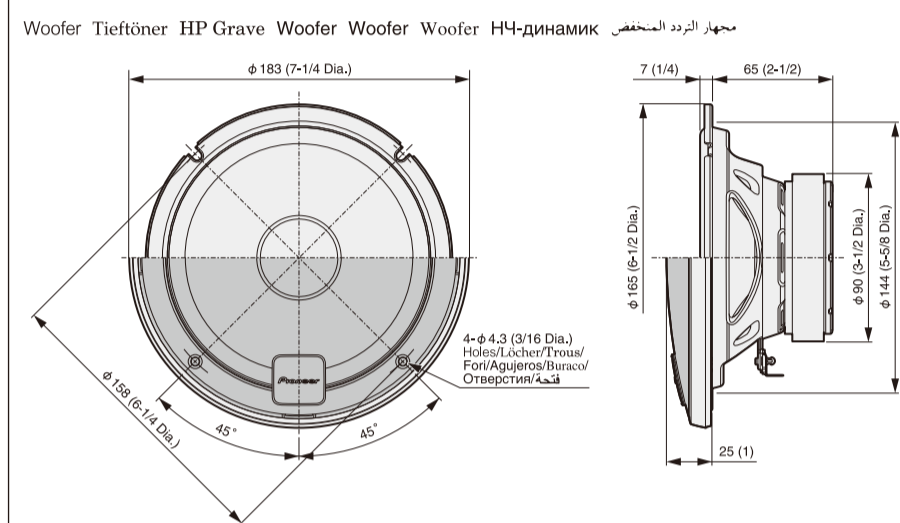

TS-Z65CH / TS-Z65C

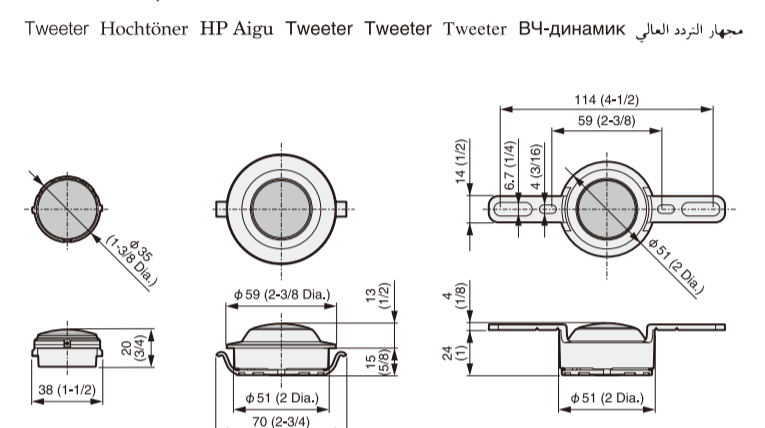

TS-Z65C

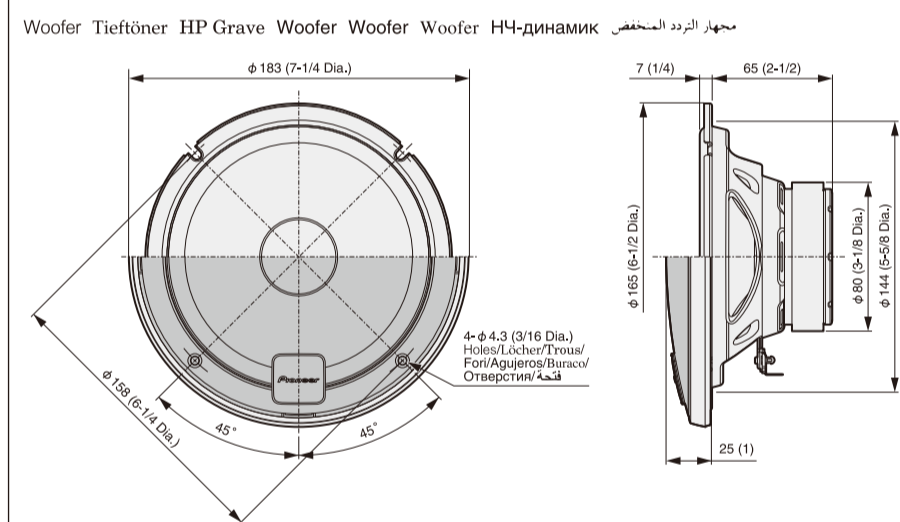

TS-Z65CH

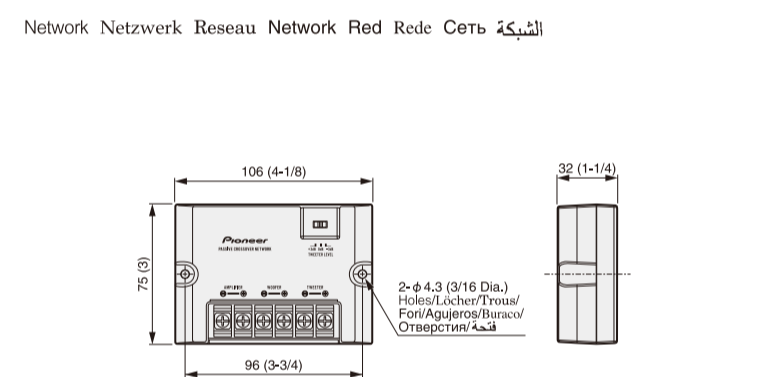

TS-Z65F

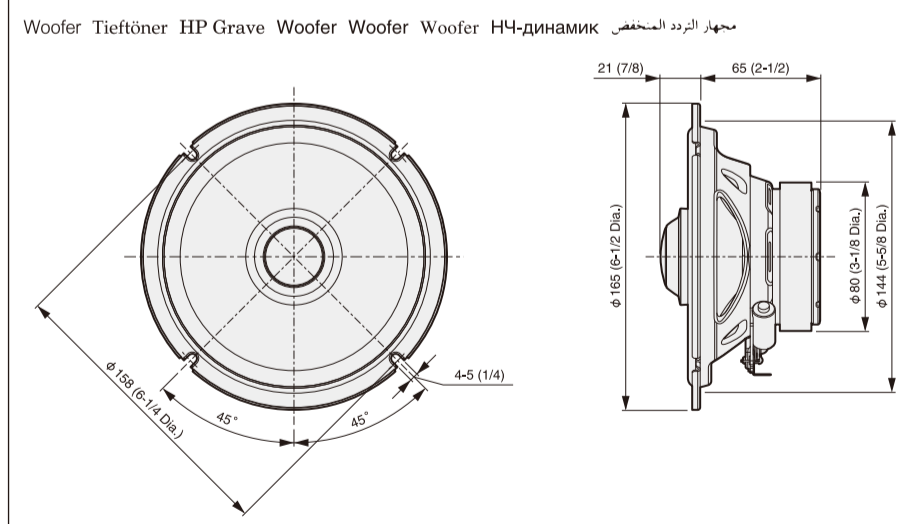

TS-Z65C

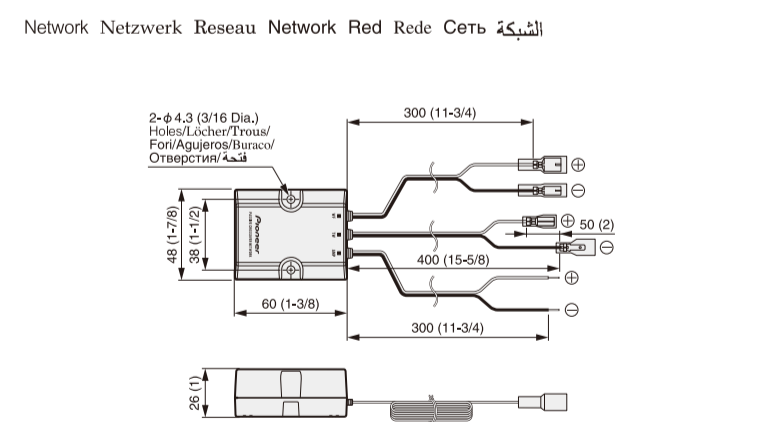

※ U.S. models only / Nur US-Modelle / Modèles américains uniquement / Solo modelli degli Stati Uniti / Solo modelos de EE.UU. / Modelos apenas dos EUA / Только для модели США / الموديلات الأمريكية فقط

● CAR FIT GUIDE
"Use Pioneer Fit Guide to find the perfect Pioneer products for your car."
<http://www.pioneer-electronics.com/PUSA/Car/Fit-Guide>
Or scan this QR code from your smart-phone:

● GUIDE DE CONFIGURATION VÉHICULE
"Utilisez le guide de configuration pour trouver les produits Pioneer adaptés à votre véhicule."
<http://www.pioneer-electronics.com/PUSA/Car/Fit-Guide>
Ou scannez le QR code avec votre smartphone :

