

Factor

Horticulture LED Lighting System

220-240V versions ONLY. Please see HORT 171 for 380-415V versions

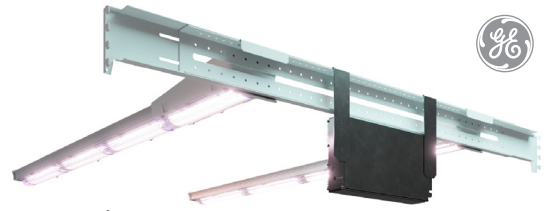

DA	Installationsvejledning	FI	Asennusohje	IT	Guida all'installazione	NO	Monteringsanvisning	SV	Installationsanvisning
DE	Einbauanleitung	FR	Guide d'installation	LT	Sumontavimo vadovas	PL	Instrukcja instalacji	TR	Kurulum rehberi
ES	Guía de instalación	HU	Felszerelési útmutató	NL	Installatiehandleiding	PT	Guia de Instalação		

220-240V
50-60Hz



IP65



WARNING

RISK OF ELECTRIC SHOCK

- **Turn power off before inspection, installation or removal.**
- Properly ground electrical enclosure.

RISK OF FIRE

- Follow all IEC and local building codes.
- Use only IEC approved wire for input/output connections. Minimum size 3G 0.75mm².



The LED luminaire must be connected to the mains supply according to its ratings on the product label.

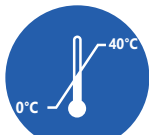

ML300



ML900



CAUTION

- Do not operate the product with damaged parts.
- Turn off power before inspection, installation or removal.
- Luminaire may fall down if not installed properly.
- Wear work gloves to prevent dirt and oil from being transferred to the luminaire.
- Not for direct exposure to the weather.
- To ensure the product warranty is valid, please ensure all installation instructions and environmental conditions for storage and operation are complied with.
- The light source of this luminaire is not replaceable; when the light source reaches its end of life the whole luminaire shall be replaced.
- Use only in the manner intended by the manufacturer. If you have any questions, contact the manufacturer.
- For safe operation, and to maximize the longevity of the luminaire; ensure that the lightbar and driver are clean and free of dirt, dust, oil, or any other debris.
- Do not apply any kind of film on the lens or otherwise cover the driver or light engine in any way.
- The external flexible cable or cord of this luminaire cannot be replaced; if the cord is damaged, the luminaire shall be destroyed.

DA Advarsel- og sikkerhedsinformation findes på sidste side i monteringsvejledningen. Sørg for at læse denne information inden montering af produktet.

DE Warnhinweise und Sicherheitsinformationen sind auf der letzten Seite der Installationsanleitung zu finden. Lesen Sie diese bitte vor der Installation sorgfältig durch.

ES Las notas de precaución y la información de seguridad se encuentran en la última página del manual de instalación. Por favor, léalas cuidadosamente antes de instalar el producto.

FI Huomautukset ja turvallisuustiedot löytyvät asennusohjeen viimeiseltä sivulta. Lue ne huolellisesti ennen kuin aloitat tuotteen asentamisen.

FR Des mises en gardes ainsi que des informations concernant la sécurité figurent à la dernière page du guide d'installation. Veuillez les lire attentivement avant de procéder à l'installation du produit.

HU A termék felszerelése előtt, kérjük, olvassa el a figyelmeztetéseket és a biztonsági információkat, amelyek a felszerelési útmutató utolsó oldalán találhatóak.

IT Le avvertenze e le informazioni sulla sicurezza sono riportate nell'ultima pagina della guida di installazione. Leggerle attentamente prima di procedere all'installazione del prodotto.

LT Pranešimus apie įspėjimus ir saugumo informaciją rasite paskutiniame sumontavimo vadovo puslapyje. kruopščiai juos perskaitykite prieš montuodami gaminį.

NL Advarsler og sikkerhetsinformasjon finner du på siste side av monteringsveiledningen. Les disse nøye før du starter monteringen av produktet.

NO Advarsler og sikkerhetsinformasjon finner du på siste side av monteringsveiledningen. Les disse nøye før du starter monteringen av produktet.

PL Na ostatniej stronie instrukcji instalacji można znaleźć ostrzeżenia oraz informacje dotyczące bezpieczeństwa. Należy się z nimi dokładnie zapoznać przed przystąpieniem do instalacji produktu.

PT As chamadas de atenção e as informações relativas à segurança encontram-se na última página do guia de instalação. Deve lê-las atentamente antes de iniciara.

SV Varningar och säkerhetsföreskrifter finns på sista sidan i installationsanvisningen. Läs informationen noggrant innan du påbörjar installationen.

TR Uyarı bildirimlerini ve güvenlik bilgilerinizi, kurulum kılavuzunun son sayfasında bulabilirsiniz. Lütfen ürünün kurulumuna başlamadan önce bunları dikkatlice okuyun.

Components

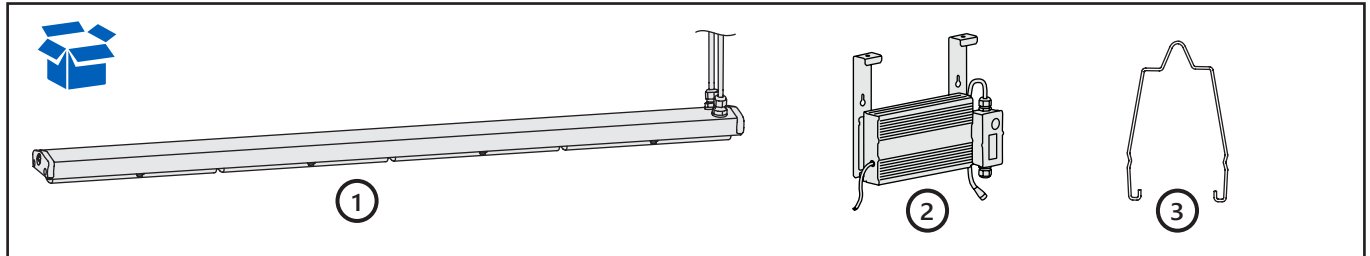

- ① ML Series lightbars (See *Lightbar Specifications* table on page 2 for details)
- ② GEPC210-600G-ADGEU Series LED Driver
- ③ Suspended Wire Form Support (GEMB-BANE)

① Lightbar Specifications

Product Code	Detailed Description	Weight	Series Load per Driver	System Watts per Lightbar
GEHF-HPKRW1	ML900, PKR	2.6 kg	2	319W
GEHF-HPKBW1	ML900, PKB	2.6 kg	2	313W
GEHF-HPKFW1	ML900, PKF	2.6 kg	2	313W
GEHF-HBRIW1	ML900, BRI	2.6 kg	2	319W
GEHF-HBRVW1	ML900, BRV	2.6 kg	2	316W
GEHF-MPKRW1	ML300, PKR	2.6 kg	4, 5, or 6	104W
GEHF-MPKBW1	ML300, PKB	2.6 kg	4, 5, or 6	104W
GEHF-MPKFW1	ML300, PKF	2.6 kg	4, 5, or 6	106W
GEHF-MBRIW1	ML300, BRI	2.6 kg	4, 5, or 6	106W
GEHF-MBRVW1	ML300, BRV	2.6 kg	4, 5, or 6	106W
GEHF-EPKBW1	ML300, PKB	2.6kg	5, 6, 7, or 8	82W

② LED Driver Specifications

Product Code	Detailed Description	Weight	Driver Max Input Ratings	
			Voltage	Current
GEPC210-600G-ADGEU-D1XA1	Cord /w Leads	3.33 kg (7.3lbs)	220-240 VAC	3.5A

Optional Interconnection Cables Specifications

Product Code	Detailed Description
93118693	900mm Extension Cable
93067609	1500mm Extension Cable
93067610	3000mm Extension Cable

Mounting Accessories

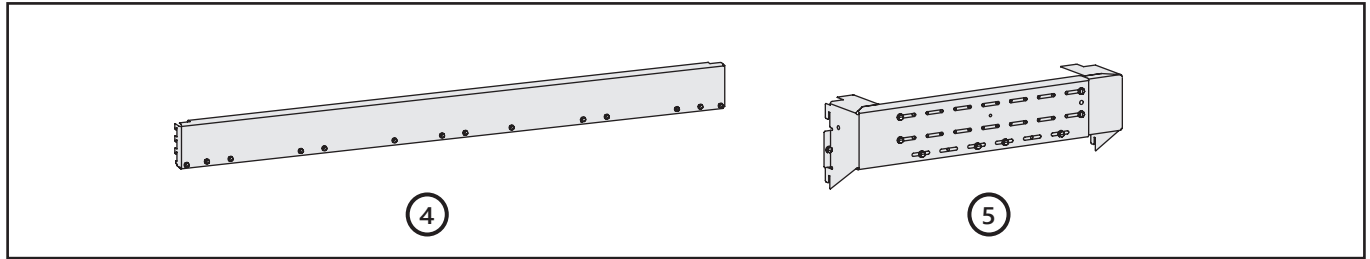

- ④ Rolling Rack Mount, 48" (GEMB-BAW2)
- ⑤ Rolling Rack Mount, 24" (GEMB-BAW1)

Mounting Accessories

SKU	Product Code	Detailed Description	Weight
93153917	④ GEMB-BAW2	Factor rolling rack mount, 48 inch pitch	3.69 kg (8.1 lbs)
93153918	⑤ GEMB-BAW1	Factor rolling rack mount, 24 inch pitch	1.756 kg (3.86 lbs)
93153914	③ GEMB-BANE	Factor suspended mount wireform support	0.012 kg (0.026lbs)
93153916	⑦ GEMB-FANE	Factor light engine mount	3.82 kg (8.4 lbs)
95047411	⑧ GEHAK-NN-NE-N0	Driver universal 1' remote mount kit	0.2kg (0.4 lbs)
95050824	⑨ GEHR-HAR M15	Shorting cap	0.05kg (0.11lb)

Mounting Distance

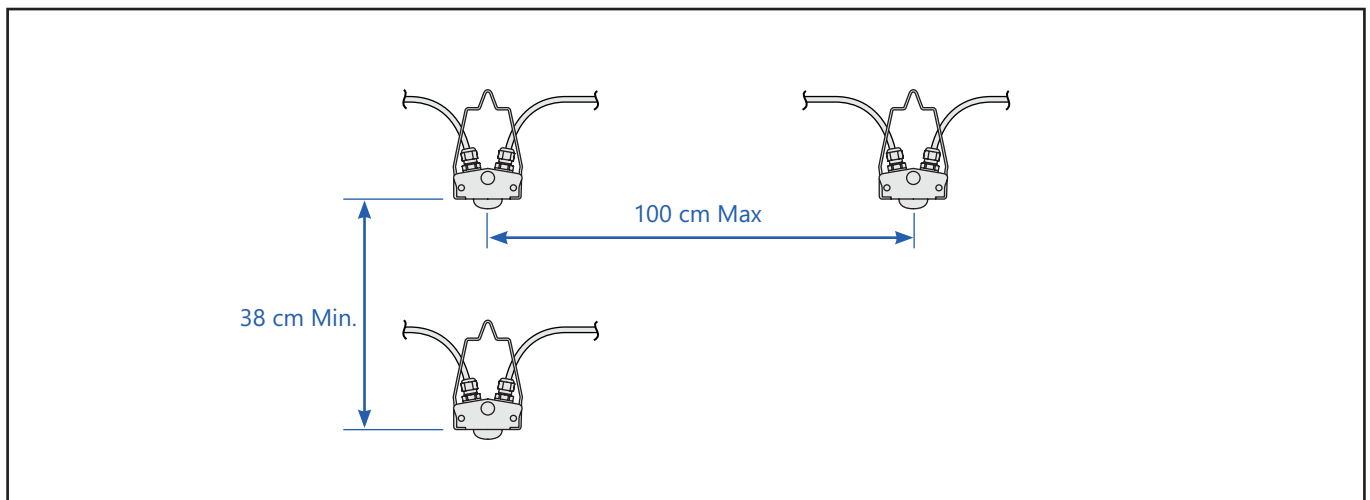



ML Series Rolling Rack Mount

ML900 Rolling Rack Mount

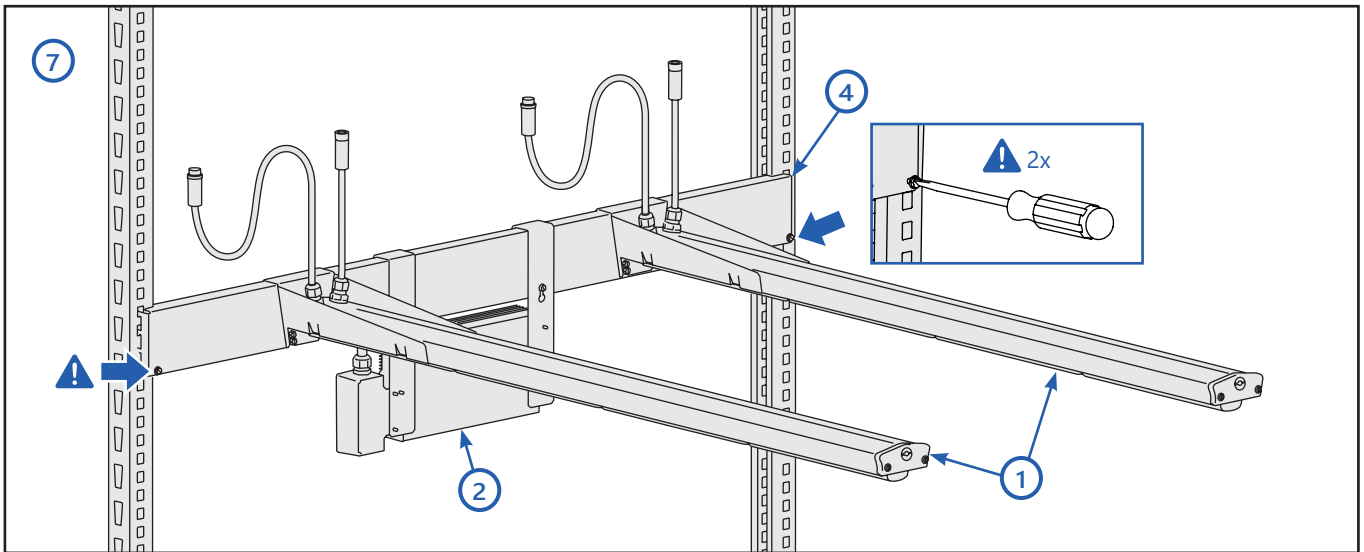

⚠ After the horizontal bracket is attached to the strut, secure the bracket to the strut by tightening the two screws located at each end of the bracket.

ML300 Rolling Rack Mount

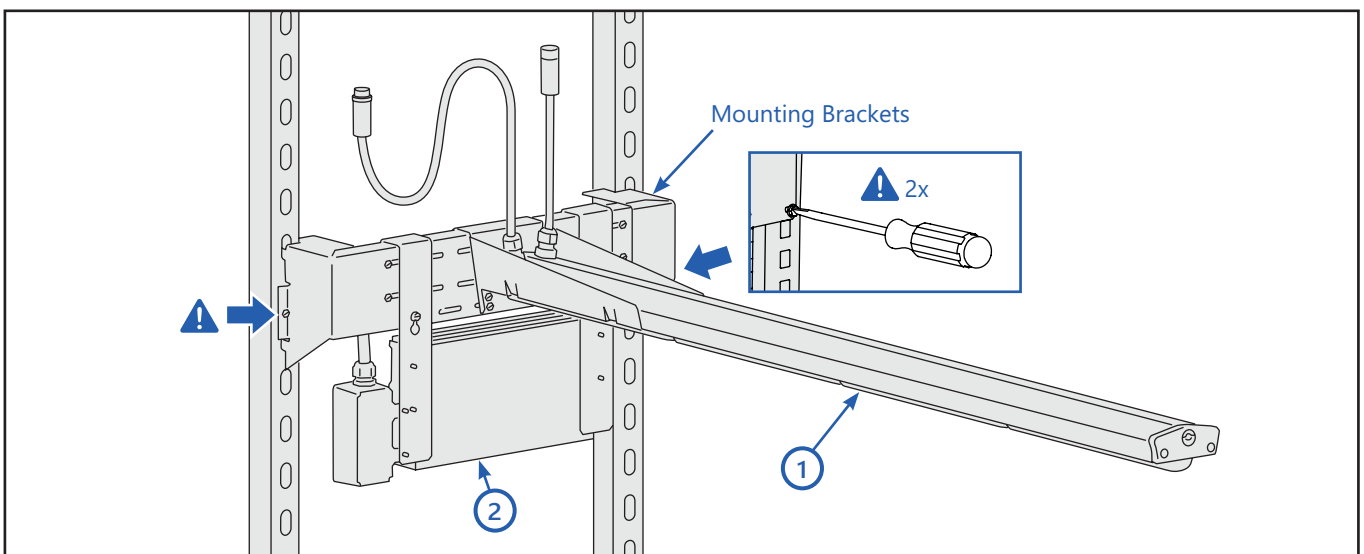

⚠ After the horizontal bracket is attached to the strut, secure the bracket to the struts by tightening the two screws, located each end of the bracket.



Rolling Rack Installation Steps

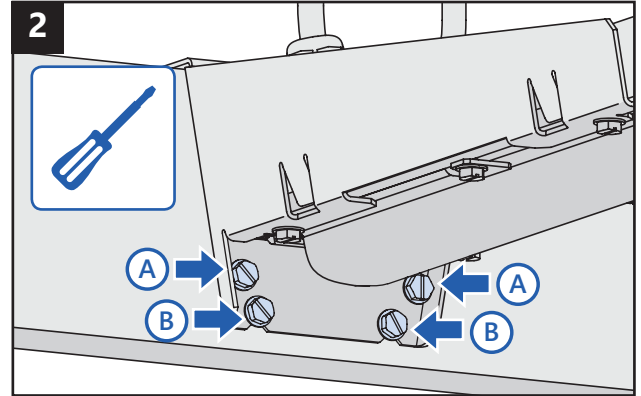
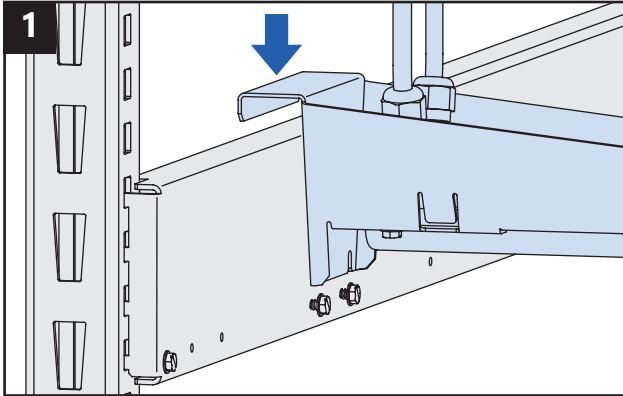

Suspended Mount Installation Steps

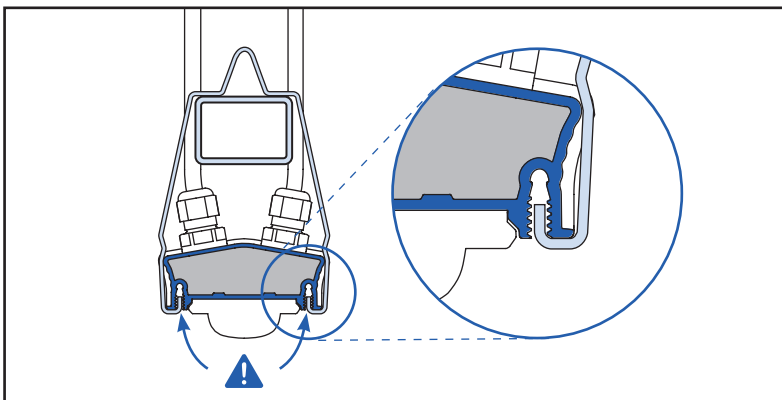
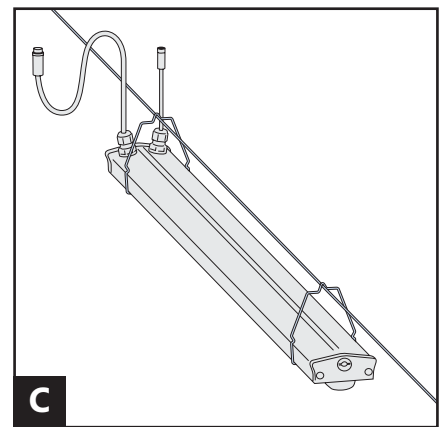
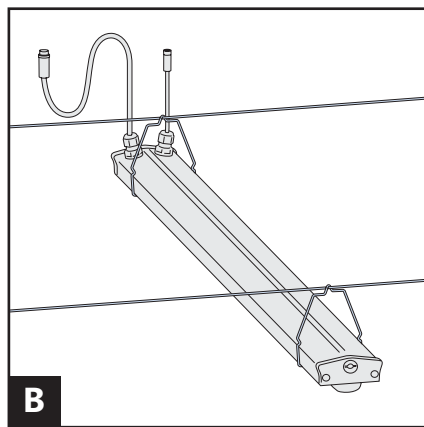
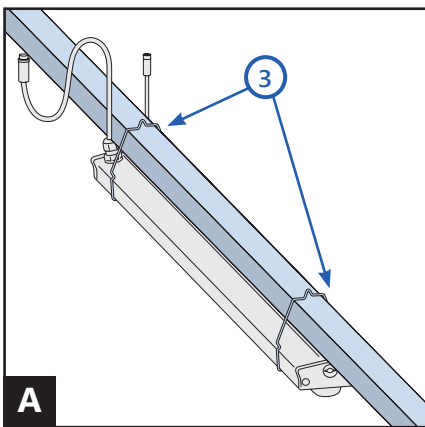



LED Driver Bracket Mount

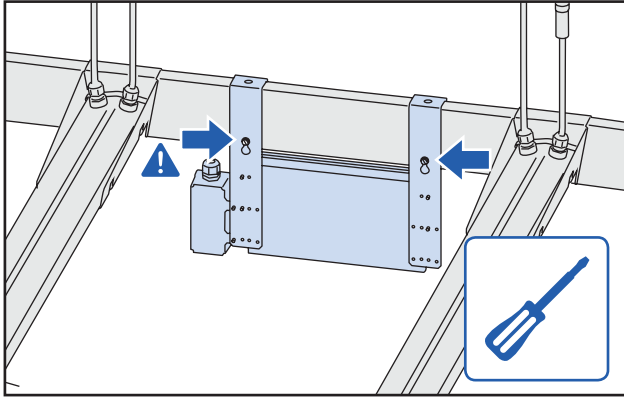

ML 900

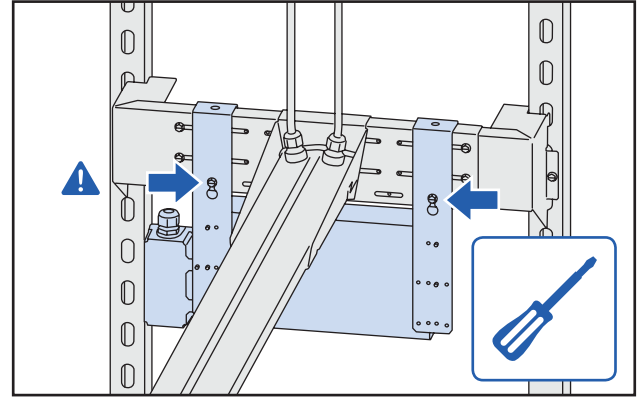

ML300

LED Driver Suspended Mount

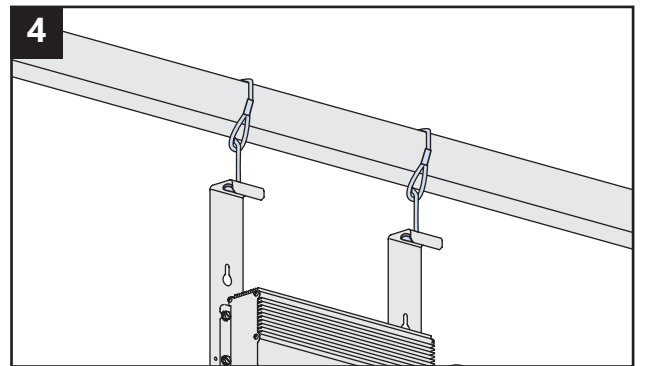
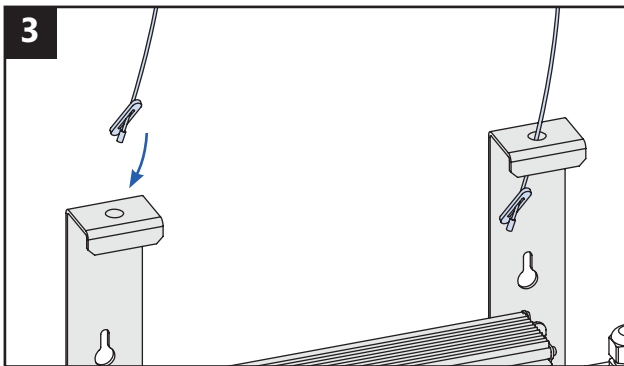
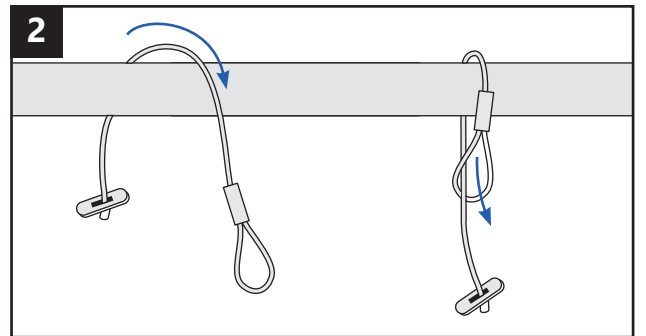
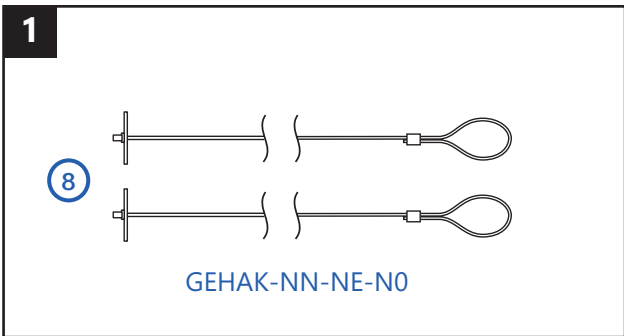

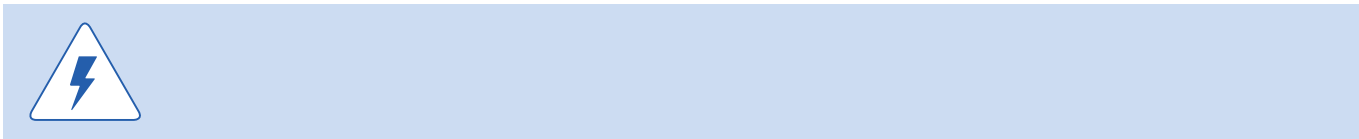

Shorting Cap Installation



RISK OF SAFETY AND PRODUCT DAMAGE. DO NOT MAKE OR BREAK ELECTRICAL CONNECTION WHILE POWER IS APPLIED.

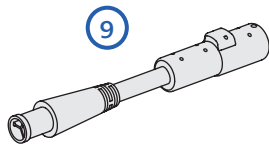

Shorting Cap
95050824

ML900 Electrical Connection: 2 Lightbars only

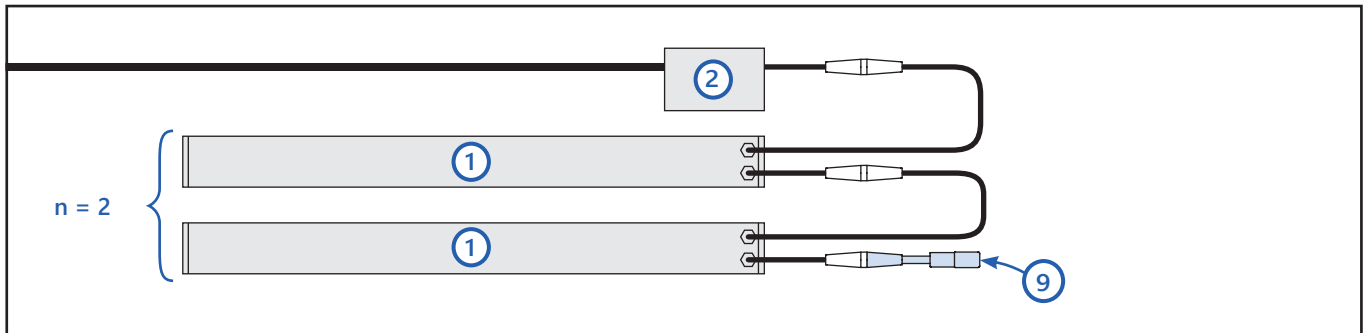

ML 300 Electrical connection: 4, 5, or 6 Lightbars only

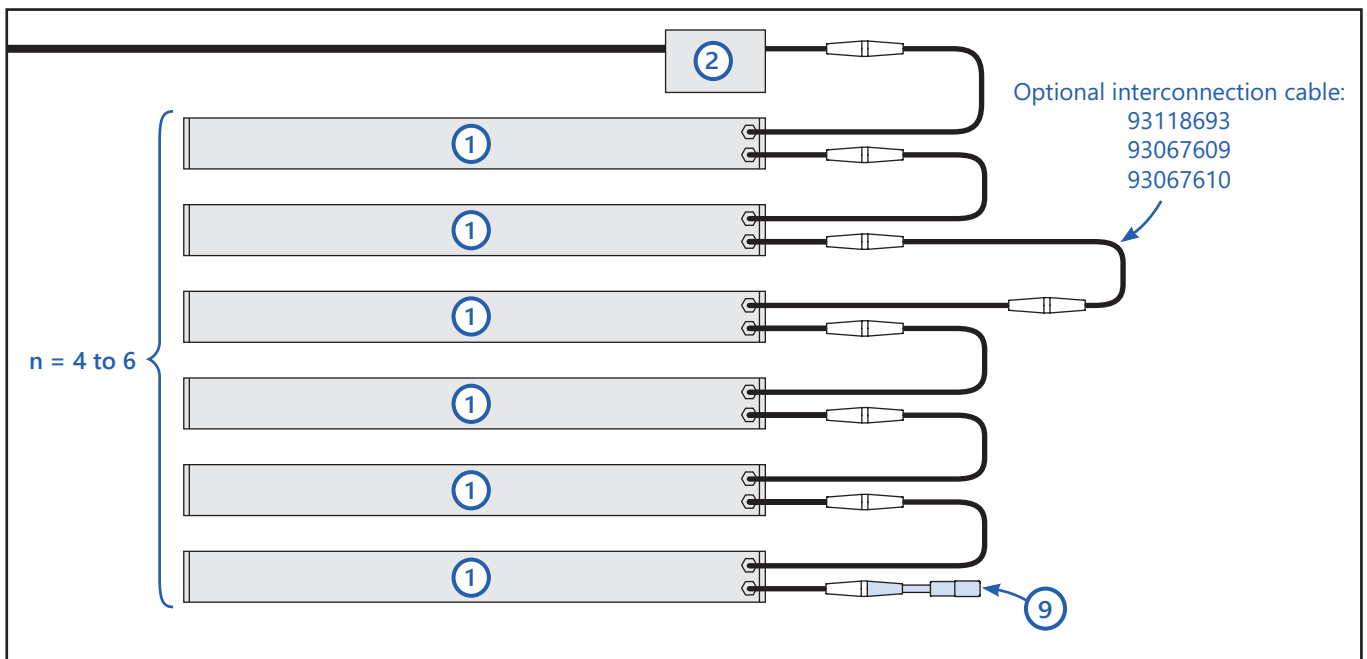

Optional interconnection cable:
93118693
93067609
93067610



ATTENTION: Before attempting to install units or maintenance, ensure power is off.

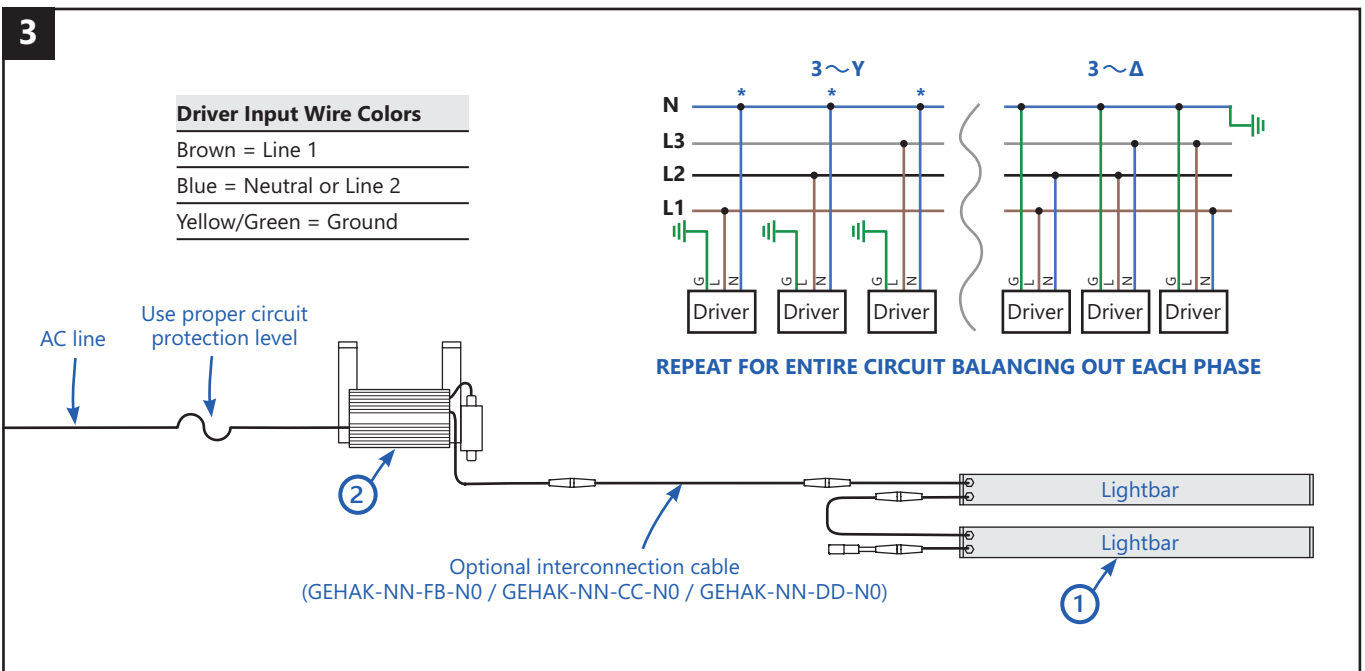
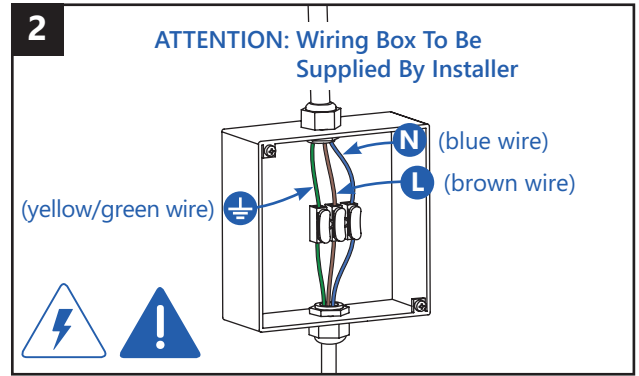
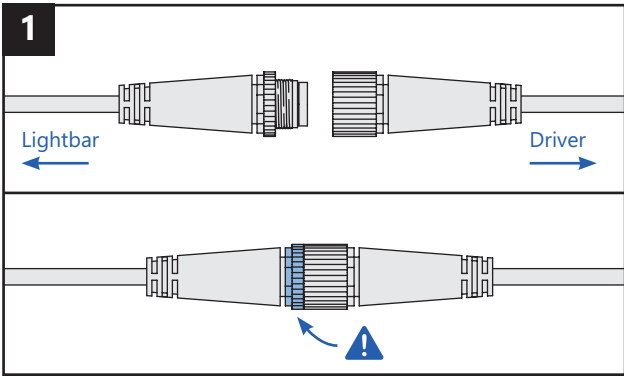



ATTENTION: Before attempting to install units or maintenance, ensure power is off.

Wired Dimming Connections (Optional) 0-10v Dimming

NOTE: Arize Factor dimming allows user to adjust the light output from 0%/10-100%. When set to 0%, the system will enter standby mode, consuming 0.5-1.5W and LEDs may remain very faintly lit. If 0 light is preferred, switch off the unit via the mains (AC line).

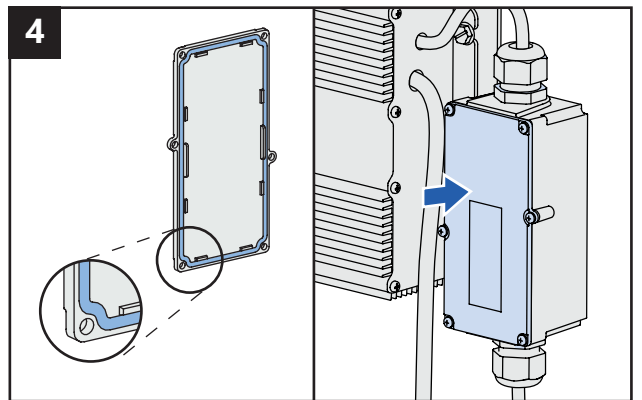
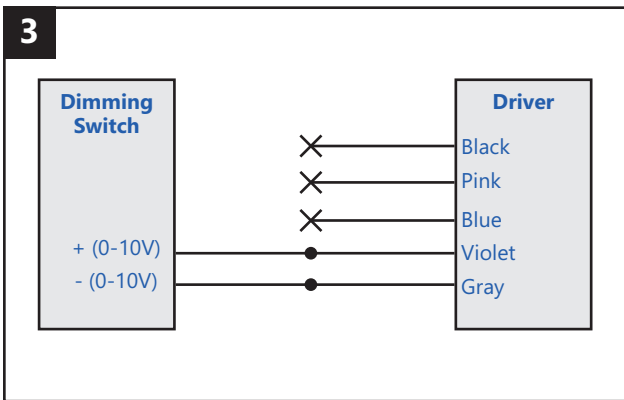
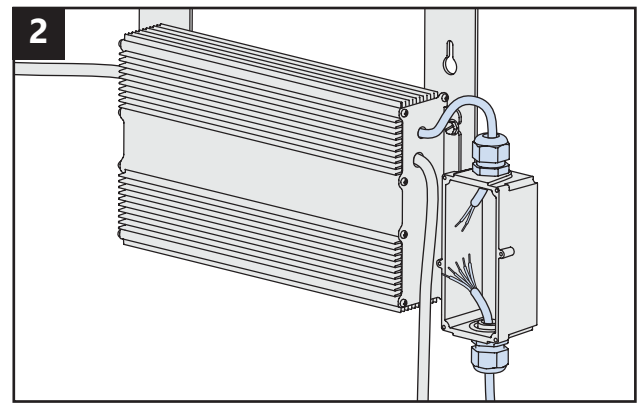
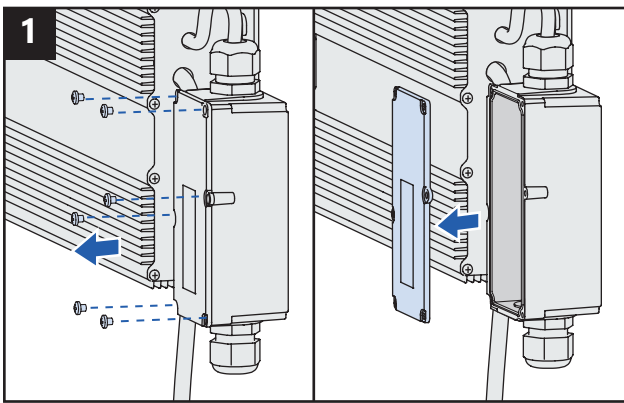

DA ADVARSEL**RISIKO FOR ELEKTRISK STØD**

- **Sluk for strømmen inden kontrol, montering eller afmontering.**
- Forbinde elektrisk kabinettet korrekt til jord.

RISIKO FOR BRAND

- Overhold alle IEC standarder og lokale bygningsregler.
- Anvend kun IEC-godkendte ledninger til ind-/udgangsforbindelser. Minimum størrelse 3G 0,75 mm².
- LED-armaturet skal forsynes i henhold til klassificeringerne på produktetiketten.

ADVARSEL

- Brug ikke produktet med beskadigede dele.
- Sluk for strømmen inden kontrol, montering eller afmontering.
- Armaturet kan falde ned, hvis det ikke monteres korrekt.
- Brug arbejdshandsker for at forhindre, at snavs og olie overføres til armaturet.
- Ikke beregnet til udsættelse for vejrligt.
- For at sikre, at produktgarantien er gyldig, skal du sikre dig, at alle monteringsinstruktioner og miljøforholdene for opbevaring og drift overholdes.
- Dette armatures lyskilde kan ikke udskiftes, når lyskilden når til enden af sin levetid, skal hele armaturet udskiftes.
- Skal kun bruges på den måde som det var tiltænkt af producenten. Kontakt producenten, hvis du har spørgsmål.
- For sikker drift og for at maksimere armaturets levetid, sørg for, at lysmodulet og driveren er rene og fri for snavs, støv, olie eller andet rester.
- Påfør ikke nogen form for film på linsen eller på anden måde tildække driveren eller lysmotoren.
- Det eksterne fleksible kabel eller ledningen til dette armatur kan ikke udskiftes. Hvis ledningen er beskadiget, skal armaturet destrueres.

ML Series Rolling Rack Mount**ML900 Rolling Rack Mount**

Når det vandrette beslag er fastgjort til skråstiveren, fastgør beslaget til skråstiveren ved at stramme de to skrue på hver ende af beslaget.

OBS: Sluk strømmen inden du forsøger at installere enheder eller udføre vedligeholdelse.

Gem disse instruktioner

Skal kun bruges på den måde som det var tiltænkt af producenten. Kontakt producenten, hvis du har spørgsmål.

Driften er underlagt følgende to betingelser: (1) Denne enhed må ikke forårsage skadelig interferens, og (2) denne enhed skal acceptere enhver modtaget interferens, herunder interferens, der kan forårsage uønsket drift.

Elektriske produkter må ikke smides ud sammen med husholdningsaffald. De skal bringes til et fælles indsamlingssted for miljøvenlig bortskaffelse i overensstemmelse med lokale regler. Kontakt dine lokale myndigheder eller forhandler for rådgivning om genbrug. Emballagematerialet kan genbruges. Bortskaffe emballagen på en miljøvenlig måde og gør det tilgængeligt for indsamlingstjenesten for genanvendeligt materiale.

ES ATENCIÓN**RIESGO DE DESCARGA ELÉCTRICA**

- **Apague el suministro eléctrico antes de inspeccionarlo, instalarlo o retirarlo.**
- Utilice un cuadro de toma de tierra adecuado.

RIESGO DE INCENDIO

- Siga los códigos IEC y las normativas de construcción locales.
- Use solo cables homologados de acuerdo con IEC para las conexiones de entrada y salida. Tamaño mínimo: 3G 0,75 mm².
- La luminaria LED debe estar conectada al suministro eléctrico según la calificación energética en la etiqueta del producto.

PRECAUCIONES

- No maneje el equipo si alguna de sus partes están dañadas.
- Apague el suministro eléctrico antes de inspeccionarlo, instalarlo o retirarlo.
- Puede que la luminaria se caiga si no está instalada correctamente.
- Utilice guantes de trabajo para evitar que la luminaria reciba polvo y aceite.
- No exponga la luminaria directamente a los elementos.
- Asegúrese de seguir al completo las instrucciones de instalación y condiciones medioambientales para el almacenamiento y manejo del equipo para que su garantía sea válida.
- La fuente de luz de esta luminaria no es reemplazable; cuando la fuente de luz llega al final de su vida útil, se debe reemplazar todo el dispositivo.
- Su uso deberá adherirse a lo previsto por el fabricante. En caso de cualquier duda, contacte con el fabricante.
- Para garantizar un funcionamiento seguro y una larga vida de la luminaria, asegúrese de que tanto el módulo de iluminación como el controlador están limpios y no tienen restos de suciedad, polvo, aceite ni otros residuos.
- No aplicar ningún tipo de película sobre la óptica ni cubrir el controlador ni el dispositivo lumínico de ninguna otra manera.
- El cable flexible o cuerda externa de esta luminaria no se puede reemplazar; si el cable está dañado la luminaria se destruirá.

Bastidor rodante serie ML**Bastidor rodante ML900**

Tras fijar el soporte horizontal al puntal, asegure el soporte al puntal apretando los dos tornillos localizados a cada extremo del soporte.

ATENCIÓN: Antes de intentar instalar unidades o realizar tareas de mantenimiento, asegúrese de que la corriente esté desconectada.

Conserve estas instrucciones

Su uso deberá adherirse a lo previsto por el fabricante. En caso de cualquier duda, contacte con el fabricante.

El funcionamiento depende de estas dos condiciones: (1) Este dispositivo no puede producir interferencias dañinas y (2) acepta cualquier interferencia que reciba, incluidas las interferencias que pueden afectar al funcionamiento del equipo.

No tire los productos eléctricos con los residuos domésticos. Llévelos a un punto de recogida para su eliminación no contaminante de acuerdo con las normas locales. Consulte con su autoridad local o distribuidor para recibir consejos sobre reciclaje. El material de embalaje es reciclable. Tire el embalaje de forma ecológica y póngalo con el reciclaje.

DE WARNUNG**STROMSCHLAGEGFAHR**

- **Schalten Sie die Stromversorgung vor der Inspektion, Installation oder Entfernung des Geräts aus.**
- Erden Sie das Elektrogehäuse ordnungsgemäß.

BRANDGEFAHR

- Befolgen Sie alle IEC-Anweisungen und lokalen Bauvorschriften.
- Verwenden Sie nur IEC-zugelassene Kabel für Eingangs-/Ausgangsverbindungen. Mindestgröße 3G 0,75 mm².
- Die LED-Leuchte muss gemäß den Angaben auf dem Produktetikett an die Stromversorgung angeschlossen werden.

VORSICHT

- Betreiben Sie das Produkt mit beschädigten Teilen nicht.
- Schalten Sie die Stromversorgung vor der Inspektion, Installation oder Entfernung des Geräts aus.
- Die Leuchte kann bei unsachgemäßer Installation herunterfallen.
- Tragen Sie Arbeitshandschuhe, um zu verhindern, dass Schmutz und Öl auf die Leuchte übertragen werden.
- Nicht für direkte Witterungseinflüsse geeignet.
- Um sicherzustellen, dass die Produktgarantie gültig ist, sicherstellen, dass alle Installationsanweisungen und Umgebungsbedingungen für Lagerung und Betrieb eingehalten werden.
- Die Lichtquelle dieser Leuchte ist nicht austauschbar. Wenn die Lichtquelle das Ende ihrer Lebensdauer erreicht hat, ist die gesamte Leuchte auszutauschen.
- Verwenden Sie die Leuchte nur in der vom Hersteller vorgesehene Weise. Wenden Sie sich bei Fragen an den Hersteller.
- Stellen Sie sicher, dass das Leuchtenmodul und der Treiber sauber und frei von Schmutz, Staub, Öl oder anderen Fremdkörpern sind, um einen sicheren Betrieb zu gewährleisten und die Lebensdauer der Leuchte zu maximieren.
- Bringen Sie keine Folie auf der Linse auf und decken Sie den Treiber oder das Leuchtenmodul auf keine Weise ab.
- Die externe flexible Leitung oder das Kabel dieser Leuchte kann nicht ersetzt werden. Bei Beschädigung des Kabels muss die Leuchte vernichtet werden.

ML-Serie - Rollgestellhalterung**ML900 - Rollgestellhalterung**

Nachdem die horizontale Halterung an der Strebe befestigt wurde, sichern Sie die Halterung an der Strebe, indem Sie die beiden Schrauben an jedem Ende der Halterung festziehen.

ACHTUNG: Stellen Sie vor der Installation von Geräten sicher, dass die Stromversorgung ausgeschaltet ist.

Bewahren Sie diese Anleitung auf.

Verwenden Sie die Leuchte nur in der vom Hersteller vorgesehenen Weise. Wenden Sie sich bei Fragen an den Hersteller.

Der Betrieb unterliegt den zwei folgenden Bedingungen: (1) Dieses Gerät darf keine schädlichen Störungen verursachen, und (2) dieses Gerät muss empfangende Störungen aufnehmen können, auch Störungen, die eventuell einen unerwünschten Betrieb verursachen.

Elektrische Produkte dürfen nicht über den Hausmüll entsorgt werden. Sie müssen gemäß den geltenden lokalen Vorschriften einer kommunalen Sammelstelle zur umweltgerechten Entsorgung zugeführt werden. Wenden Sie sich bei Fragen zum Recycling an die zuständigen Behörden vor Ort oder Ihren Fachhändler. Das Verpackungsmaterial ist recycelbar. Entsorgen Sie die Verpackung umweltgerecht und stellen Sie sie der Wertstoffsammlung zur Verfügung.

FI VAROITUS**SÄHKÖISKUN RISKI**

- **Katkaise virta ennen tarkastusta, asennusta tai irrottamista.**
- Sähkökotelo on maadoitettava asianmukaisesti.

TULIPALOVAARA

- Noudata kaikkia IEC:n ja paikallisia rakennusmääräyksiä.
- Tulo-/lähtöliittimiin saa käyttää ainoastaan IEC-hyväksytyjä johtimia. Minimikoko on 3G 0,75 mm².
- LED-valaisin on liitettävä verkkovirtaan tuotteen etiketissä olevien nimellisarvojen mukaisesti.

HUOMIO

- Älä käytä tuotetta, jos se sisältää vaurioituneita osia.
- Katkaise virta ennen tarkastusta, asennusta tai irrottamista.
- Valaisin voi pudota, jos sitä ei asenneta kunnolla.
- Käytä työkaluista ja estä liian paljon siirtyminen valaisimeen.
- Ei tarkoitettu altistettavaksi suoraan säälle.
- Varmista tuotteen takuun voimassaolo tarkistamalla, että kaikkia asennusohjeita noudatetaan ja säilytyksen ja käytön aikaisia ympäristöolosuhteita koskevat vaatimukset täyttyvät.
- Tämän valaisimen valonlähde ei ole vaihdettava. Kun valonlähde saapuu käyttöikänsä loppuun, koko valaisin tulee vaihtaa.
- Käytä vain valmistajan tarkoittamalla tavalla. Ota yhteys valmistajaan, jos sinulla on kysymyksiä.
- Varmista turvallisen käytön takaamiseksi ja valaisimen käyttöänsä maksimoimiseksi, että valaisinmoduuli ja ohjain ovat puhtaita eikä niissä ole likaa, pölyä, öljyä eikä muita epäpuhtauksia.
- Älä levitä minkäänlaista kalvaa linssin päälle äläkä peitä ohjainta tai valaisinkojetta millään tavalla.
- Tämän valaisimen ulkoista taipuisaa kaapelia tai johtoa ei voi vaihtaa. Jos johto vioittuu, koko valaisin on hävitettävä.

ML-sarjan rullatelinekiinnitys**ML900-sarjan rullatelinekiinnitys**

Kun vaakasuuntainen kannake on kiinni tuessa, kiinnitä kannake tukeen kiristämällä kaksi ruuvia kannakkeen kummassakin päässä.

HUOMIO: Ennen kuin yrität asentaa laitteita tai huoltotoimia, varmista, että virta on katkaistu.

Säästä nämä ohjeet

Käytä vain valmistajan tarkoittamalla tavalla. Ota yhteys valmistajaan, jos sinulla on kysymyksiä.

Käyttöä koskevat seuraavat kaksi ehtoa: (1) Tämä laite ei saa aiheuttaa haitallisia häiriöitä ja (2) tämän laitteen on siedettävä kaikki vastaanotetut häiriöt, mukaan lukien häiriöt, jotka voivat aiheuttaa epätoivottua toimintaa.

Sähkötuotteita ei saa hävittää kotitalousjätteen mukana. Ne on vietävä kunnan keräyspisteeseen ympäristöystävällistä hävittämistä varten paikallisten viranomaisten mukaisesti. Neuvoja kierrätyksestä saat ottamalla yhteyttä paikallisiin viranomaisten tai jälleenmyyjään. Pakkausmateriaali on kierrätyskelpoista. Pakkaus tulee hävittää ympäristöystävällisellä tavalla viemällä se kierrätysmateriaalien keräyspisteeseen.

FR AVERTISSEMENT**RISQUE DE CHOC ÉLECTRIQUE**

- **Coupez l'alimentation avant l'inspection, l'installation ou le retrait.**
- Assurez-vous d'effectuer une mise à la terre appropriée du boîtier électrique.

RISQUE D'INCENDIE

- Respectez tous les codes IEC et codes du bâtiment locaux.
- Utilisez uniquement des câbles homologués IEC pour les connexions d'entrée/sortie.
- Taille minimale 3G 0,75 mm².
- Le luminaire LED doit être connecté à l'alimentation secteur conformément aux caractéristiques spécifiées sur l'étiquette du produit.

MISE EN GARDE

- N'utilisez pas le produit avec des pièces endommagées.
- Coupez l'alimentation avant l'inspection, l'installation ou le retrait.
- Le luminaire peut tomber s'il n'est pas installé correctement.
- Portez des gants de travail pour empêcher le transfert de saleté et d'huile au luminaire.
- Ce produit n'est pas conçu pour une exposition directe aux intempéries.
- Pour garantir la validité de la garantie du produit, veuillez vous assurer que toutes les instructions d'installation et les conditions environnementales de stockage et de fonctionnement sont respectées.
- La source lumineuse de ce luminaire n'est pas remplaçable. Lorsque la source lumineuse atteint la fin de sa durée de vie, le luminaire entier doit être remplacé.
- Utilisez cet appareil uniquement de la manière prévue par le fabricant. Si vous avez des questions, contactez le fabricant.
- Pour un fonctionnement en toute sécurité, et pour maximiser la durée de fonctionnement du luminaire, assurez-vous que le luminaire et le driver sont propres et dépourvus de toute saleté, poussière, huile ou autre déchet.
- N'appliquez pas de film sur les lentilles et ne couvrez pas le driver ou le luminaire avec quoi que ce soit.
- Le câble ou cordon flexible externe de ce luminaire ne peut pas être remplacé ; si le cordon est endommagé, le luminaire doit être éliminé.

Support de rack roulant Série ML**Support de rack roulant ML900**

Après avoir attaché le support horizontal au montant, fixez fermement le support au montant en serrant les deux vis situées à chaque extrémité du support.

ATTENTION : Avant de procéder à l'installation des unités ou d'effectuer des opérations de maintenance, assurez-vous que l'alimentation est coupée.

Conservez ces instructions

Utilisez cet appareil uniquement de la manière prévue par le fabricant. Si vous avez des questions, contactez le fabricant.

L'utilisation est soumise aux deux conditions suivantes : (1) Cet appareil ne doit pas provoquer d'interférences nuisibles, et (2) cet appareil doit supporter toute interférence reçue, y compris les interférences susceptibles de provoquer un fonctionnement indésirable.

Les produits électriques ne doivent pas être éliminés avec les ordures ménagères. Ils doivent être déposés dans un point de collecte communal pour une élimination respectueuse de l'environnement conformément aux réglementations locales. Contactez les autorités locales ou votre revendeur pour obtenir des conseils sur le recyclage. Le matériau d'emballage est recyclable. Éliminez l'emballage de manière respectueuse de l'environnement et livrez-le au service de collecte des matières recyclables.

IT AVVERTENZA**RISCHIO DI SCOSSE ELETTRICHE**

- **Prima dell'ispezione, dell'installazione o della rimozione, disattivare l'alimentazione elettrica.**
- Collegare correttamente a terra l'armadio elettrico.

RISCHIO DI INCENDIO

- Seguire tutte le norme IEC e le norme edilizie locali.
- Per le connessioni di ingresso/uscita, utilizzare esclusivamente cavi approvati IEC. Dimensione minima 3G 0,75mm².
- L'apparecchio a LED deve essere collegato all'alimentazione di rete in base ai dati nominali indicati sull'etichetta del prodotto.

ATTENZIONE

- Non utilizzare il prodotto in presenza di componenti danneggiati.
- Prima dell'ispezione, dell'installazione o della rimozione, disattivare l'alimentazione elettrica.
- Se non installato correttamente, l'apparecchio di illuminazione potrebbe cadere.
- Indossare guanti da lavoro per evitare di trasferire sporco e olio sull'apparecchio di illuminazione.
- Non esporre direttamente alle intemperie.
- Per garantire la validità della garanzia, accertarsi di rispettare tutte le istruzioni di installazione e le condizioni ambientali di stoccaggio e di esercizio.
- La sorgente luminosa di questo apparecchio di illuminazione non è sostituibile. Quando la sorgente luminosa raggiunge il termine della sua vita utile, l'intero dispositivo deve essere sostituito.
- Utilizzare solo nel modo previsto dal produttore. In caso di domande, contattare il produttore.
- Per un funzionamento sicuro e per ottimizzare la longevità dell'apparecchio, assicurarsi che il modulo luce e il trasformatore siano puliti e privi di sporco, polvere, olio o altri detriti.
- Non applicare alcun tipo di pellicola sulla lente e non coprire in alcun modo il trasformatore o l'emettitore di luce.
- Il cavo esterno flessibile o la corda di questo apparecchio di illuminazione non può essere sostituito; se la corda è danneggiata, eliminare l'apparecchio di illuminazione.

ML Series Supporto rack con ruote**ML900 Supporto rack con ruote**

Dopo aver attaccato la staffa orizzontale al montante, fissare la staffa al montante stringendo le due viti disposte su ciascuna estremità della staffa.

ATTENZIONE: Prima di tentare l'installazione delle unità o eseguire attività di manutenzione, assicurarsi che l'alimentazione sia disattivata.

Salvare queste istruzioni

Utilizzare solo nel modo previsto dal produttore. In caso di domande, contattare il produttore.

Il funzionamento è soggetto alle seguenti due condizioni: (1) Questo dispositivo non deve causare un'interferenza nociva, e (2) questo dispositivo deve accettare qualsiasi interferenza ricevuta, inclusa l'interferenza che può causare un funzionamento indesiderato.

Non smaltire i prodotti elettrici con i rifiuti domestici. Consegnarli in un centro di raccolta comunale per uno smaltimento ecologico secondo le disposizioni locali. Rivolgersi alle autorità locali o allo stockista per ottenere consigli sul riciclaggio. Il materiale di imballaggio è riciclabile. Smaltire l'imballaggio in modo ecologico e renderlo disponibile per il servizio di raccolta del materiale riciclabile.

HU FIGYELMEZTETÉS**ÁRAMÚTÉS VESZÉLY**

- **Átvizsgálás, telepítés vagy eltávolítás előtt kapcsolja le az áramot.**
- Megfelelően földelje az elektromos burkolatot.

TŰZVESZÉLY

- Kövesse az összes IEC és helyi építési szabályzatot.
- A bemeneti/kimeneti csatlakozásokhoz kibárárolg IEC által jóváhagyott vezetékét használjon. Minimális méret: 3G 0,75mm².
- A LED-es világítóttestet a termékcsíkmén szereplő besorolás szerint kell a hálózathoz csatlakoztatni.

ÖVINTÉZKEDES

- Ne működtesse a terméket sérült alkatrészel.
- Átvizsgálás, telepítés vagy eltávolítás előtt kapcsolja le az áramot.
- A lámpatest leeshet, ha nem megfelelően telepítették.
- Munka közben viseljen kesztyűt, hogy a lámpatest ne szennyeződjön, illetve ne kerüljön rá olaj.
- Ne tegye ki az időjárás közvetlen hatásának.
- A termékjótállás érvényességéhez tartson be minden tárolásra és üzemeltetésre vonatkozó telepítési és üzemeltetési utasítást.
- A lámpatest fényforrása nem cserélhető; ha a fényforrás élettartama véget ér, az egész lámpatestet ki kell cserélni.
- Kibárárolg a gyártó által előírt módon használja. Ha kérdése van, lépjen kapcsolatba a gyártóval.
- A biztonságos üzemeltetés, illetve a lámpatest élettartamának maximalizálása érdekében, ügyeljen arra, hogy a lámpamodul és a hajtás tiszta, valamint szennyeződéstől, portól, olajtól és egyéb törmeléktől mentes legyen.
- Ne alkalmazzon semmilyen réteget a lencsén, illetve ne takarja el semmilyen más módon a hajtást vagy fénymotort.
- A lámpatest külső rugalmas kábele vagy vezetéke nem cserélhető; ha a vezeték sérült, a lámpatestet meg kell semmisíteni.

ML sorozat - guruló állványra szerelhető**ML900 - gördülő állványra szerelhető**

Miután a vízszintes konzolt a támaszhoz helyezte, rögzítse a konzolt a támaszhoz oly módon, hogy meghúzza a konzol két végén található csavart.

FIGYELEM: Az egységek telepítése vagy karbantartása előtt kapcsolja le az áramot.

Tartsa meg az útmutatót

Kibárárolg a gyártó által előírt módon használja. Ha kérdése van, lépjen kapcsolatba a gyártóval.

Az üzemeltetés az alábbi két feltétel esetén lehetséges: (1) Az eszköz nem okozhat káros interferenciát, és (2) az eszköznek fogadnia kell bármilyen vételi interferenciát, beleértve azt is, amely nemkívánatos működést okozhat.

Az elektromos termékeket tilos a háztartási hulladékkal kidobni. Azokat kommunális gyűjtőpontokra kell vinni, és ott környezetbarát módon elhelyezni, a helyi törvényeknek megfelelően. Az újrahaznosításra vonatkozó tájékoztatásért lépjen kapcsolatba a helyi hatóságokkal vagy képviselővel. A csomagolóanyag újrahaznosítható. A csomagolást környezetbarát módon dobja el, és tegye elérhetővé azt az újrahaznosítható anyag begyűjtő szolgáltatás számára.

LT ĮSPĖJIMAS**ELEKTROS ŠOKO PAVOJUS**

- **Išjunkite maitinimą prieš apžiūrą, montavimą arba šalinimą.**
- Tinkamai įžeminkite elektrinį gaubtą.

GAISRO PAVOJUS

- Vadovaukitės visais IEC ir vietiniais statybos kodeksais.
- Įvesties / išvesties jungtims naudokite tik IEC reikalavimus atitinkančius laidus. Minimalus dydis 3G 0,75 mm².
- Reikia prijungti LED šviestuvą prie maitinimo tinklo pagal įrenginio etiketėje pateiktus duomenis.

PERSPĖJIMAS

- Nenaudokite gaminio su pažeistomis dalimis.
- Išjunkite maitinimą prieš apžiūrą, montavimą arba šalinimą.
- Netinkamai sumontuotas šviestuvas gali nukristi.
- Mūvėkite darbinės pirštines, kad ant šviestuvo nepaliktumėte nešvarumų arba riebalų.
- Saugoti nuo tiesioginio oro sūlygu poveikio.
- Kad užtikrintumėte, jog gaminio garantija galiotų, reikia laikytis visų montavimo instrukcijų, taip pat laikymui ir naudojimui numatytų aplinkos sąlygų.
- Šio šviestuvo šviesos šaltinis yra nekeičiamas – kai šviesos šaltinio tarnavimo laikas baigiasi, turi būti pakeistas visas šviestuvas.
- Naudooti tik pagal gamintojo nurodymus. Jei turite klausimų, susisiekiate su gamintoju.
- Kad užtikrintumėte saugų veikimą ir pailgintumėte šviestuvo eksploatavimo trukmę, patikrinkite, kad ant šviesos modulio ir įrenginio nebūtų nešvarumų, dulkių, riebalų ir t.
- Ant objektyvo nedėkite jokios plėvelės arba kitaip neuždenkite įrenginio ar šviesos variklio.
- Šio šviestuvo išorinis lankstus kabelis ar laidas nėra keičiamas; jei laidas yra pažeistas, šviestuvą reikia sunaikinti.

ML serijos judinamo stovo laikiklis**ML900 judinamo stovo laikiklis**

Kai horizontali gembė pritvirtinama prie statramsčio, priveržkite gembę prie statramsčio dviem varžtais, esančiais kiekviename gembės gale.

DĖMESIO. Prieš bandydami sumontuoti įrenginius arba atlikdami jų techninę priežiūrą, įsitikinkite, kad maitinimas išjungtas.

Saugokite šias instrukcijas

Naudoti tik pagal gamintojo nurodymus. Jei turite klausimų, susisiekiate su gamintoju.

Veikimas priklauso nuo šių dviejų sąlygų: (1) šis įrenginys gali nekelti kenksmingų trikdžių, ir (2) šis įrenginys turi priimti bet kokius gautus trikdžius, įskaitant trikdžius, galinčius lemti nepageidaujamą veikimą.

Elektrinių gaminių negalima mesti kartu su buitinėmis atliekomis. Juos reikia perduoti į tokių gaminių surinkimo punktą, kad jie būtų pašalinti aplinkai nekenkiančiu būdu laikantis vietinių reikalavimų. Perdirbimo informacijos teiraukitės savivaldos institucijoje arba prekybininko. Pakuotės medžiaga yra perdirbama. Šalinkite pakuotę aplinkai nekenkiančiu būdu ir nugabenkite ją į perdirbamų medžiagų surinkimo vietą.

NL WAARSCHUWING**RISICO OP ELECTRISCHE SCHOKKEN**

- **Schakel de stroom uit voor inspectie, installatie of verwijdering.**
- Zorg voor goede aardverbinding van het elektrische behuizing.

RISICO OP BRAND

- Neem alle IEC en plaatselijke bouwvoorschriften in acht.
- Gebruik alleen IEC goedgekeurde aansluitbedrading voor de input/output verbinding. Minimum maat 3G 0,75 mm².
- De LED armatuur dient aan de hoofdaansluiting te worden verbonden volgens de grenswaarden op het productlabel.

VOORZICHTIG

- Gebruik het product niet als er onderdelen beschadigd zijn.
- Schakel de stroomvoorziening voor inspectie, onderhoud of verwijdering van het apparaat.
- Armatuur kan naar beneden vallen indien niet op de juiste wijze geïnstalleerd.
- Draag werkhandschoenen om te voorkomen dat vuil en smeermiddelen op de armatuur worden overgebracht.
- Niet geschikt voor directe blootstelling aan weersinvloeden.
- Om te verzekeren dat de productgarantie geldig is, gelieve te zorgen dat voldaan is aan alle voorschriften betreffende installatie-instructies en omgevingsvoorwaarden voor opslag en gebruik.
- De lichtbron van de armatuur kan niet worden verwisseld. Als de lamp aan haar levensduur is gekomen dient de gehele armatuur te worden verwisseld.
- Alleen te gebruiken op de manier zoals beschreven door de fabrikant. Als er vragen zijn, neem dan contact op met de fabrikant.
- Voor veilig gebruik en om de levensduur van de armatuur te maximaliseren dienen de lichtmodule en de driver schoon te worden gehouden en vrij van vuil, stof, olie, of welk andere verontreiniging dan ook.
- Zorg ervoor dat er nooit folie op de lens wordt aangebracht - wat voor folie dan ook - en dat de driver of de lichtbron nooit op andere manieren wordt afgedekt.
- De externe flexibele kabel of draad van dit armatuur kan niet worden vervangen; als de draad beschadigd raakt, dient de armatuur te worden vernietigd.

ML Serie Rolrekaansluiting**ML900 Rolrekaansluiting**

Nadat de horizontale bevestigingsarm is aangesloten op de drager, fixeert de arm aan de drager door de twee schroeven aan elk einde van de arm vast te draaien.

OPGELET: Voor het installeren van eenheden of onderhoud dient de stroomvoorziening te zijn afgesloten.

Bewaars Deze Instructies

Gebruik alleen op de wijze aangegeven door de fabrikant. In geval van vragen, neem dan contact op met de fabrikant.

Gebruik is onderworpen aan de volgende twee voorwaarden: (1) Het apparaat mag geen schadelijke interferentie veroorzaken, en (2) dit apparaat dient alle interferentie die wordt ontvangen, te accepteren, inclusief interferentie die kan leiden tot ongewenst functioneren.

Electrische apparaten dienen niet te worden weggegooid met het algemeen afval. Ze dienen te worden verzameld op een centrale plaats waar ze op milieuvriendelijke wijze volgens de plaatselijke regelgeving kunnen worden verwijderd. Vraag de plaatselijke autoriteiten of de detaillist om informatie over recycling. Het verpakkingsmateriaal is recyclebaar. Geef de verpakking mee op milieuvriendelijke manier en zorg dat het door de diensten kan worden verwerkt en hergebruikt.

PL OSTRZEŻENIE**WYSTĘPUJE ZAGROŻENIE PORĄŻENIA PRĄDEM ELEKTRYCZNYM**

- **Przed przeglądem, instalacją lub demontażem należy odłączyć zasilanie.**
- Obudowę należy prawidłowo uziemić.

WYSTĘPUJE ZAGROŻENIE POŻAROWE

- Należy przestrzegać wszystkich norm IEC oraz lokalnych przepisów budowlanych.
- Do połączeń wejścia i wyjścia należy stosować wyłączanie przewody z atestem IEC.
- Minimalna powierzchnia przekroju przewodów to 3G 0,75mm².
- Lampa LED musi być podłączona do sieci zasilania o parametrach zgodnych z podanymi na tabliczce znamionowej produktu.

UWAGA

- Nie wolno użytkować produktu z uszkodzonymi częściami.
- Przed przeglądem, instalacją lub demontażem należy odłączyć zasilanie.
- W przypadku nieprawidłowego montażu lampa może spaść na dół.
- Należy używać rękawic roboczych, aby zapobiec przeniesieniu na lampę brudu i oleju/tłuszczu.
- Nie przewidziano możliwości wystawiania na bezpośrednie działanie warunków atmosferycznych.
- Dla zachowania ważności gwarancji prosimy dopilnować, aby zostały dochowane wszystkie instrukcje montażu oraz warunki otoczenia dla przechowywania i użytkowania.
- Źródło światła lampy nie podlega wymianie; kiedy źródło światła osiągnie koniec swojego okresu żywotności, to należy wymienić całą lampę.
- Należy wykorzystywać w sposób zgodny z przeznaczeniem określonym przez producenta. W przypadku pytań lub niejasności należy skontaktować się z producentem.
- Dla zapewnienia bezpiecznego użytkowania oraz dla maksymalnego wykorzystania żywotności lampy należy zadbać o to, aby moduł świetlny oraz moduł zasilania były wolne od brudu, pyłu, olejów i innych zanieczyszczeń.
- Na elementy optyczne lampy nie wolno nakładać żadnych folii ani w żadnym przypadku przykrywać lampy lub zasilacza.
- Zewnętrzny elastyczny przewód lub kabel lampy nie podlega wymianie; jeśli przewód ulegnie uszkodzeniu, to lampa będzie zniszczona.

Montaż na stelażu ML Series Rolling Rack**Montaż na stelażu ML900 Rolling Rack**

Po założeniu poziomego wspornika na stelaż wspornik należy zamocować do słupków stelażu dokręcając dwie śruby znajdujące się na każdym końcu wspornika.

UWAGA: Przed rozpoczęciem montażu lub konserwacji urządzenia należy sprawdzić, czy zasilanie jest odłączone.

Należy zachować tę instrukcję

Należy wykorzystywać w sposób zgodny z przeznaczeniem określonym przez producenta. W przypadku pytań lub niejasności należy skontaktować się z producentem. Działanie urządzenia podlega następującym dwóm warunkom: (1) to urządzenie nie może powodować szkodliwych zakłóceń oraz (2) to urządzenie musi akceptować wszelkie odbierane zakłócenia, w tym zakłócenia, które mogą powodować niepożądane działanie.

Produkty elektryczne nie mogą być wyrzucane razem z odpadami komunalnymi. Należy je przekazać do komunalnego punktu zbiórki w celu utylizacji przyjaznej dla środowiska, zgodnie z lokalnymi przepisami. Skontaktuj się z lokalnymi władzami lub dystrybutorem, aby uzyskać porady dotyczące recyklingu. Materiał opakowania nadaje się do recyklingu. Opakowania należy zutylizować w sposób przyjazny dla środowiska i udostępnić do zbiórki surowców wtórnych.

NO ADVARSEL**FARE FOR ELEKTRISK SJOKK**

- **Slå av strømmen før inspeksjon, installering eller fjerning.**
- Elektrisk kabinett må jordes korrekt.

FARE FOR BRANN

- Følg alle IEC-forskrifter og lokale byggeforskrifter.
- Bruk kun IEC-godkjente ledninger for inngangs-/utgangskoblinger. Minimum ledningstykkelser er 3G 0,75 mm².
- Lysdiodearmaturen må kobles til strømmettet i henhold til merkingen på produktetiketten.

FORSIKTIG

- Ikke bruk produktet hvis det har skadede deler.
- Slå av strømmen før inspeksjon, installering eller fjerning.
- Armaturen kan falle ned hvis den ikke er riktig installert.
- Bruk arbeidshansker for å hindre at smuss og olje overføres til armaturen.
- Må ikke utsettes for direkte værpåkjøring.
- For å sikre at produktgarantien er gyldig, må du sørge for at alle installasjonsinstruksjoner og miljøforhold for lagring og drift er overholdt.
- Lyskilden i denne armaturen kan ikke skiftes ut, så hele armaturen må skiftes ut når lyskilden når slutten av levetiden.
- Bruk kun på måten som er tiltenkt av produsenten. Ta kontakt med produsenten hvis du har spørsmål.
- For å oppnå sikker drift og maksimere armaturens levetid, må du sørge for at lysmodulen og driveren er rene og fri for smuss, støv, olje eller annet rusk.
- Ikke bruk noen form for film på linseglasset eller dekk til driveren eller lysmotoren på noen som helst måte.
- Den eksterne fleksible kablet eller ledningen til denne armaturen kan ikke skiftes ut. Armaturen må destrueres hvis ledningen er skadet.

Rullende stativfeste i ML-serien**ML900 rullende stativfeste**

Når den horisontale braketten er festet til staget, festes braketten til staget ved å stramme de to skruene som er plassert i hver ende av braketten.

FORSIKTIG: Sørg for at strømmen er slått av før du prøver å installere enheter eller utføre vedlikehold.

Spar på disse instruksjonene

Bruk kun på måten som er tiltenkt av produsenten. Ta kontakt med produsenten hvis du har spørsmål.

Driften er gjenstand for følgende tilvilkår: (1) Denne enheten kan ikke forårsake skadelig interferens, og (2) denne enheten må akseptere all interferens som mottas, deriblant interferens som kan forårsake uønsket virkemåte.

Elektriske produkter må ikke kastes sammen med husholdningsavfall. De må tas til et felles innsamlingssted for miljøvennlig avfallshåndtering i samsvar med lokale forskrifter. Kontakt lokale myndigheter eller forhandleren for å få råd om resirkulering. Emballasjematerialet er resirkulerbart. Kast emballasjen på en miljøvennlig måte og gjør den tilgjengelig for tjenesten som samler inn resirkulerbart materiale.

PT AVISO**RISCO DE CHOQUE ELÉTRICO**

- **Desligue o equipamento antes de qualquer inspeção, instalação ou remoção.**
- Ligue corretamente a carcaça elétrica à terra.

RISCO DE INCÊNDIO

- Siga todos os códigos de construção IEC e locais.
- Use apenas cabos aprovados pela IEC para ligações de entrada/saída. Tamanho mínimo: 3G 0,75 mm².
- A lâmpada LED deve ser ligada à rede elétrica de acordo com os valores nominais no rótulo do produto.

CUIDADO

- Não opere o produto caso este possua componentes danificados.
- Desligue a alimentação do equipamento antes de qualquer inspeção, instalação ou remoção.
- A lâmpada pode cair se esta não for instalada corretamente.
- Use luvas de trabalho para evitar que óleo e outro tipo de sujidade sejam transferidos para a lâmpada.
- Não expor diretamente às condições meteorológicas.
- De forma a certificar que a garantia do produto é válida, por favor certifique-se de que todas as instruções de instalação e condições ambientais operacionais e de armazenamento são observadas.
- A fonte de luz desta lâmpada é substituível: quando a fonte de luz chegar ao fim da sua vida útil, deve ser substituída a lâmpada inteira.
- Deve utilizar o produto apenas da maneira pretendida pelo fabricante. Caso tenha alguma dúvida, contacte o fabricante.
- Para uma operação segura, e de forma a maximizar a longevidade da luminária, certifique-se de que o módulo de iluminação e a fonte de alimentação se encontram limpos e livres de sujidade, poeiras, óleo ou outros contaminantes.
- Não colocar qualquer tipo de filme sobre a lente, nem de outra forma tapar o módulo de iluminação ou a fonte de alimentação.
- O cabo/cordão flexível externo deste luminária não poderá ser substituído; se o cabo for danificado, a luminária deve ser destruída.

Suporte para Montagem da Série ML em Rack Móvel**Suporte para Montagem do ML900 em Rack Móvel**

Depois de conectar o suporte horizontal à escora, prenda o suporte à escora ao apertar os dois parafusos localizados em cada extremidade do suporte.

ATENÇÃO: Antes de tentar efetuar manutenção ou instalar quaisquer unidades, certifique-se de que a alimentação está desligada.

Guarde estas instruções

Deve utilizar o produto apenas da maneira pretendida pelo fabricante. Caso tenha alguma dúvida, contacte o fabricante.

O funcionamento está sujeito às seguintes duas condições: (1) este dispositivo não pode provocar interferências nocivas, e (2) este dispositivo deve aceitar quaisquer interferências recebidas, incluindo interferências que possa provocar um funcionamento indesejado.

Os produtos elétricos não devem ser deixados fora juntamente com o restante lixo doméstico. Estes devem ser levados até um ponto de recolha comunitário para uma eliminação sustentável para o ambiente, em conformidade com a regulamentação local. Contacte a sua autoridade local ou revendedor para obter conselhos sobre reciclagem. O material de embalagem é reciclável. Elimine a embalagem de forma sustentável para o ambiente, junto do serviço de recolha de materiais recicláveis.

SV VARNING**RISK FÖR ELEKTRISKA STÖTAR**

- **Stäng av före inspektion, installation och borttagning.**
- Jorda den elektriska enheten korrekt.

BRANDRISK

- Följ alla relevanta IEC och lokala förordningar.
- Använd enbart IEC godkända anslutningar. Minimistorlek 3G 0.75mm².
- LED Digital Controller måste anslutas till nätspänningen i enlighet med spänning angiven på produktetiketten.

VARNING

- Använd inte produkten om några delar är skadade.
- Stäng av före inspektion, installation och borttagning.
- Armaturen kan falla ner om den inte är korrekt installerad.
- Använd arbetshandskar för att förhindra att smuts och olja överförs till armaturen.
- Får inte utsättas för direkt exponering mot vädret.
- För att säkerställa produktgarantis giltighet, kontrollera att installationsinstruktionerna och miljöbestämmelserna för förvaring och drift följs.
- Inspektionslampans ljuskälla eller batteri kan inte bytas; när ljuskällan när slutet av sin livslängd måste hela enheten bytas.
- Använd enheten enbart på det sätt som tillverkaren har avsett. Om du har några frågor, kontakta tillverkaren.
- För säker användning och för att maximera livslängden, se till att ljusmodulen och drivrutinen är rena och fria från smuts, dam olja och annat skräp.
- Applicera inte någon form av film på linsen eller på annat sätt täcka över drivrutinen eller ljusmotorn
- Den utvändiga, flexibla kabeln eller sladden på denna armatur kan inte bytas ut; om sladden skadas måste hela armaturen förstöras.

MI-seriens rullställsmontage**ML900 rullställsmontage**

Efter att den horisontella konsolen är fäst på staget, dra åt skruvarna i varje ända på konsolen.

VARNING: Före installation eller underhåll av enheten, se till att slå av strömmen.

Spara dessa instruktioner.

Använd enheten enbart på det sätt som tillverkaren har avsett. Om du har några frågor, kontakta tillverkaren.

Användning sker enligt följande instruktioner: (1) Enheten får inte åstadkomma skadliga störningar och (2) enheten måste kunna acceptera mottagna störningar inklusive störningar som kan åstadkomma oönskad användning.

Elektriska produkter får inte slängas tillsammans med hushållsavfallet. De måste lämnas över till den lokala uppsamlingen för miljövänligt avfall i enlighet med de lokala förordningarna. Kontakta dina lokala myndigheter för information om återvinning. Förpackningsmaterialet kan återvinnas. Avlägsna förpackningsmaterialet på ett miljövänligt sätt och gör det tillgängligt för insamlingen av återvinningsbart material.

TR UYARI**ELEKTRİK ÇARPMASI RİSKİ**

- **Denetleme, kurulum veya söküm öncesinde gücü kapatın.**
- Elektrik dolabını uygun şekilde topraklayın.

YANGIN RİSKİ

- Tüm IEC ve yerel bina kodlarını takip edin.
- Giriş/çıkış bağlantıları için yalnızca IEC onaylı kablo kullanın. Minimum boyut 3G 0,75mm².
- LED armatür, ürün etiketindeki değerlerine göre elektrik şebekesine bağlanmalıdır.

DİKKAT

- Bu ürünü hasarlı parçalarla çalıştırmayın.
- Denetleme, kurulum veya söküm öncesinde gücü kapatın.
- Doğru takılmadığı takdirde armatür düşebilir.
- Kir ve yağın armatüre bulaşmasını önlemek için iş eldivenleri takın.
- Hava koşullarına doğrudan maruz kalmak için değil.
- Ürün garantisinin geçerli olmasını sağlamak için lütfen tüm kurulum talimatlarının ve depolama ve çalışma ile ilgili çevre koşullarının sağlandığından emin olun.
- Bu armatürün ışık kaynağı değiştirilemez; ışık kaynağının kullanım ömrü sona erdiğinde tüm armatür değiştirilecektir.
- Yalnızca üreticinin öngördüğü şekilde kullanın. Herhangi bir sorunuz varsa, üreticiyle iletişime geçin.
- Güvenli şekilde çalışmak ve armatürün ömrünü uzatmak için ışık modülünün ve sürücünün temiz, tozsuz, kirsiz, yağsız ve kalıntısız olduğundan emin olun.
- Merceğin üzerine herhangi bir film uygulamayın veya sürücüyü ya da ışık düzenegini başka bir şekilde örtmeyin.
- Bu armatürün harici esnek kablolu veya kordonu değiştirilemez; kablounun hasar görmesi durumunda armatür imha edilecektir.

ML Serisi Tekerlekli Raf Montajı**ML900 Tekerlekli Raf Montajı**

Yatay braket direğe takıldıktan sonra direğin her iki ucunda bulunan iki vidayı sıkarak direği direğe sabitleyin.

DİKKAT: Birimleri kurmaya girişme veya bakım gerçekleştirme öncesinde gücün kapalı olduğundan emin olun.

Bu talimatları saklayın

Yalnızca üreticinin öngördüğü şekilde kullanın. Herhangi bir sorunuz varsa, üreticiyle iletişime geçin.

Çalıştırma aşığıdaki iki koşula tabidir: (1) Bu cihaz zararlı enterferansa neden olamaz ve (2) bu cihaz, istenmeyen çalışmaya neden olabilecek enterferans da dâhil olmak üzere alınan her türlü enterferansı kabul etmelidir.

Elektrikli ürünler evsel atıklarla birlikte atılmamalıdır. Yerel yönetmeliklere uygun olarak çevre dostu imha için ortak bir toplama noktasına götürülmeleri gerekir. Geri dönüşüm konusunda tavsiye almak için yerel yetkililere veya stokçuya başvurun. Ambalaj malzemesi geri dönüştürülebilir. Ambalajı çevreye duyarlı bir şekilde imha edin ve geri dönüştürülebilir malzeme toplama hizmeti için kullanılabilir hale getirin.

Save These Instructions

Use only in the manner intended by the manufacturer. If you have any questions, contact the manufacturer.

For the latest install guides for your product go to:

<https://www.LED.com/hort>
arize@currentlighting.com

UK and EU company information for UKCA and CE procedure:
Current Lighting Limited, 3rd Floor, 1 Ashley Road, Altrincham, UK, WA14 2DT
Current Netherlands B.V., Programmeurstraat 6, 1033MT Amsterdam, Netherlands



Electrical products must not be thrown out with domestic waste. They must be taken to a communal collecting point for environmentally friendly disposal in accordance with local regulations. Contact your local authorities or stockist for advice on recycling. The packaging material is recyclable. Dispose of the packaging in an environmentally friendly manner and make it available for the recyclable material collection-service.



Horticultural lighting. Not suitable for household illumination.