

## INSTALLATION INSTRUCTIONS

### 38" WOOD HALF-MOON

#### TOOLS REQUIRED:

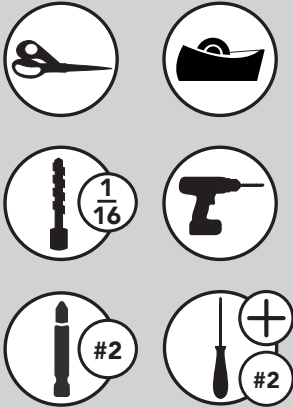

#### ESTIMATED ASSEMBLY TIME:

**20 MIN**

#### CARE AND MAINTENANCE:

Clean with a damp cloth and wipe parts dry.

#### INSTALLATION OPTIONS

Blind Left/Right Door  
Application ..... page 2

Blind Right/Left Door  
Application ..... page 5



Parts List		
No.	Description	Qty
A	Support Bracket	1
B	Positioner Base	1-2
C	Shelf Support	1-2
D	Half-Moon Tray	1-2
E	Slide	0-4
F	Single-tier or Two-tier Tray Shaft	1
G	Screw Cap	8-16
H	#10 – 32 x 1/2" Phillips Machine Screw	0-4
I	8 x 3/4" Phillips Wood Screw	7
J	1/4 – 20 x 1" Phillips Machine Screw	4-8
K	1/4 – 20 x 3/4" Phillips Machine Screw	0-8
L	Clear Bumper Pad	2

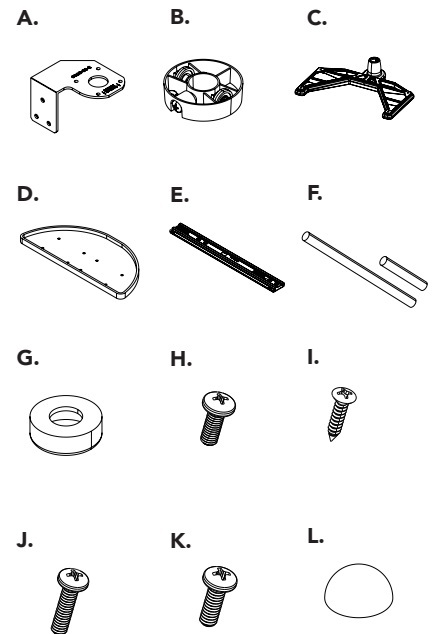

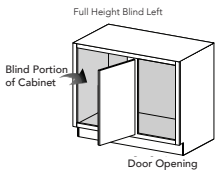

## 38" WOOD HALF-MOON (BLIND LEFT/RIGHT DOOR)

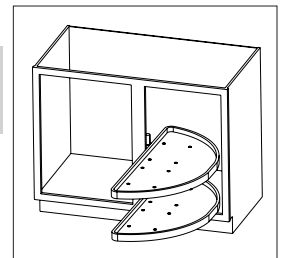

### STEP 1

Cut and fold the template on the line that matches your cabinet installation. Position and tape the template on the inside of the face frame. Note the blind left drill locations. Using a 1/16" diameter bit, drill seven (7) pilot holes.

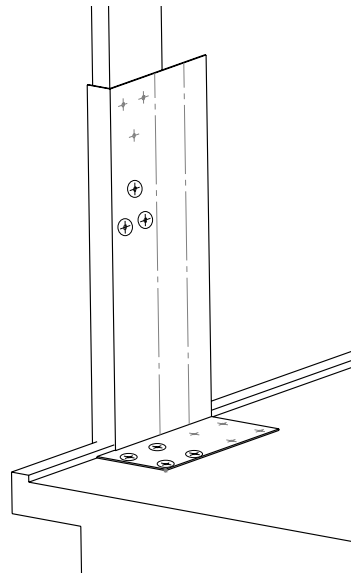
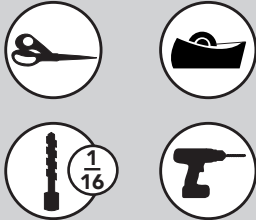

### STEP 2

Orient the Positioner Base so that the lock screw is facing toward the cabinet opening. Match the Positioner Base over the four (4) pilot holes on the cabinet floor and install using four (4) #8 x 3/4" Phillips Wood Screws.

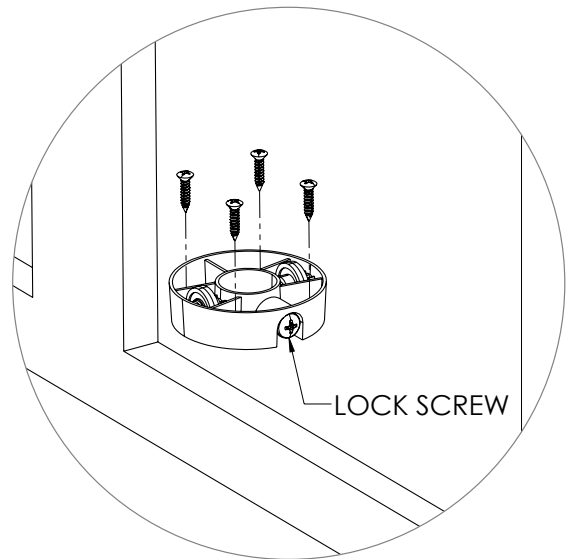
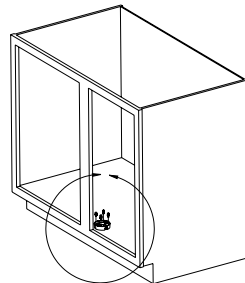
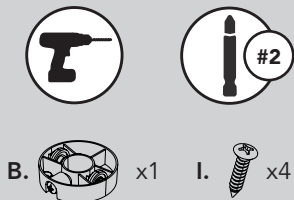

### STEP 3

Match the Support Bracket over the three (3) pilot holes on the cabinet wall and install using three (3) #8 x 3/4" Phillips Wood Screws.

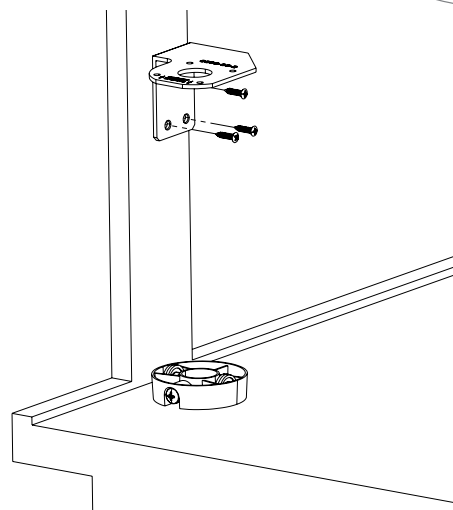
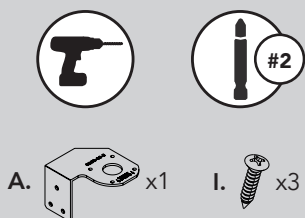

### STEP 4

For **two-tier** installations, install the second Positioner Base to the Support Bracket using four (4) #10 – 32 x 1/2" Phillips Machine Screws. Again, make sure to orient the Positioner Base so that the lock screw is facing toward the cabinet opening.

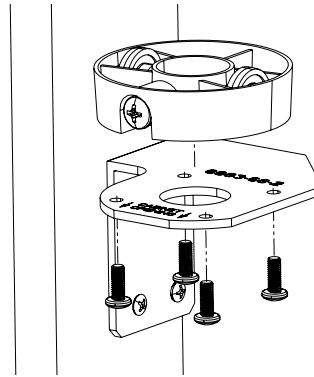
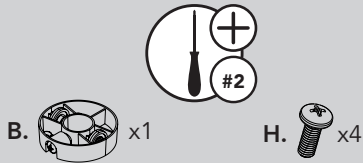

### STEP 5

For **PIVOT ONLY SHELVES**. For **Pivot and Side Shelves**, proceed to Step 6A.

For **Pivot Only Shelves**, install the Half-Moon Tray onto the Shelf Support using four (4) 1/4 – 20 x 1" Phillips Machine Screws using the four (4) set of holes closest to the cabinet opening. Push Screw Caps into all used and unused tray holes.

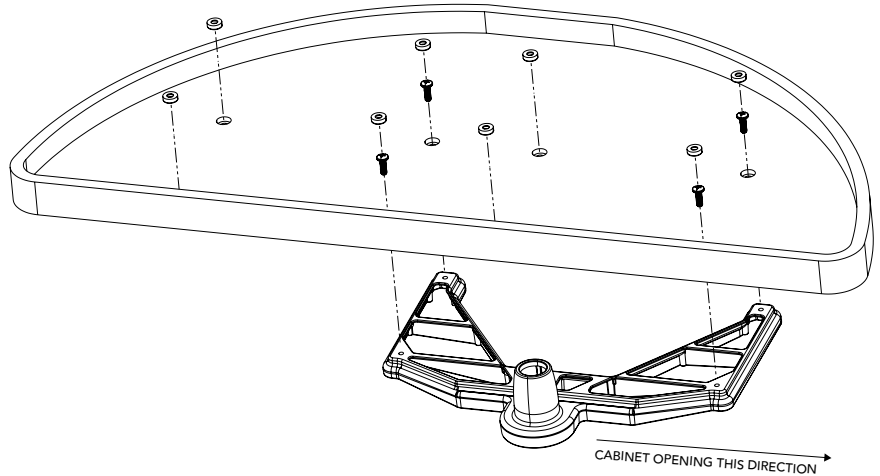
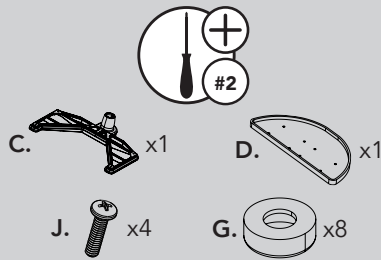

Determine which trays you have:

**Wood Classic trays**  
(Part # 4WLS located on the box, trays with **rounded** corners)

**Natural Wood trays**  
(Part # LD-4NW located on box, trays with **angled** corners)

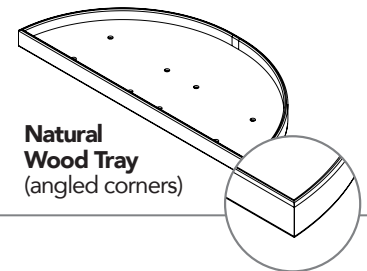
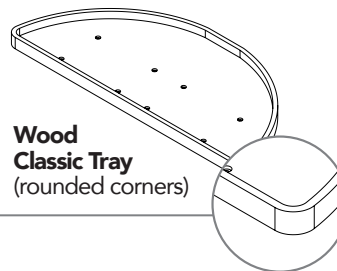

### STEP 6A

For **Pivot and Slide shelves**, pull the Slides all the way out to expose the mounting holes labelled "B" ("B" stamped on bottom of Slide). Place the Slides on top of the Shelf Support with the "THIS END TOWARD DOOR OPENING FOR WOOD TRAYS" note pointed towards the cabinet opening.

For **Wood Classic trays**, attach the Slides to the Shelf Support with four (4) 1/4 – 20 x 1" Phillips Machine Screws.

For **Natural Wood trays**, attach the Slides to the Shelf Support with four (4) 1/4 – 20 x 3/4" Phillips Machine Screws.

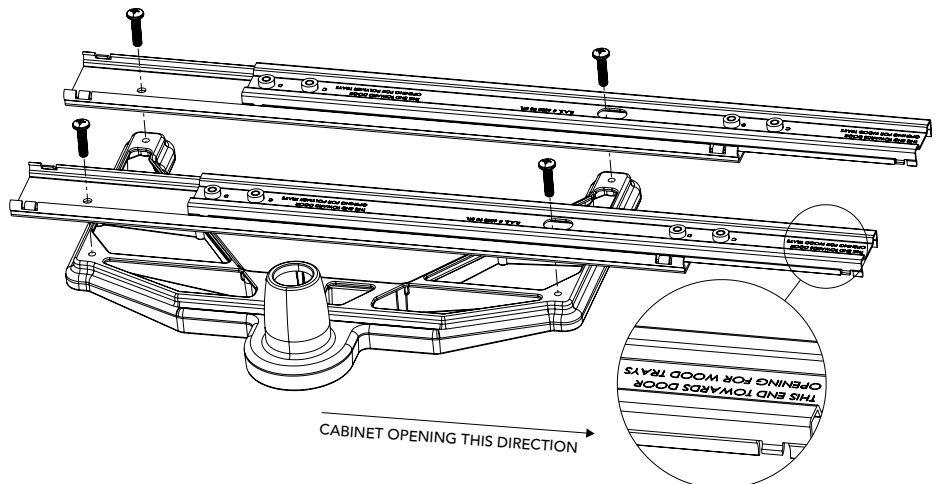
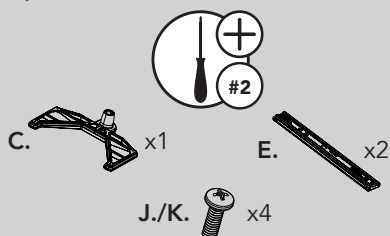

## STEP 6B

Place the Half-Moon Tray on top of the Slides, line up the four (4) set of tray holes farthest from the cabinet opening with the slide holes labeled "C".

**For Wood Classic trays,** attach using four (4)  $\frac{1}{4}$  – 20 x  $\frac{3}{4}$ " Phillips Machine Screws.

**For Natural Wood trays,** attach using four (4)  $\frac{1}{4}$  – 20 x 1" Phillips Machine Screws.

Push Screw Caps into all used and unused tray holes.

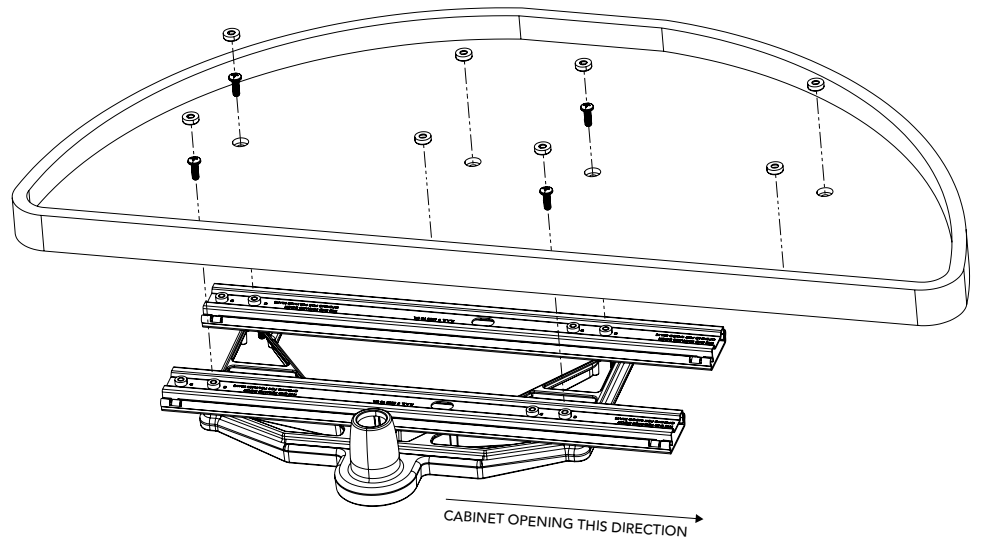
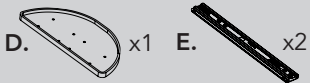

## STEP 7

Take the bottom Half-Moon Shelf Assembly, match it over the bottom Positioner Base, and insert the Tray Shaft through the Support Bracket, the Half-Moon Shelf Assembly, and into the bottom Positioner Base until the Tray Shaft's bottom (open end) sits on cabinet floor. Using a screwdriver, tighten the lock screws on the Positioner Base(s). For **two-tier** installations, slot the top Half-Moon Shelf Assembly over the Tray Shaft. Use the Clear Bumper Pads to prevent the Half-Moon Shelf Assembly(s) from damaging the cabinet walls.

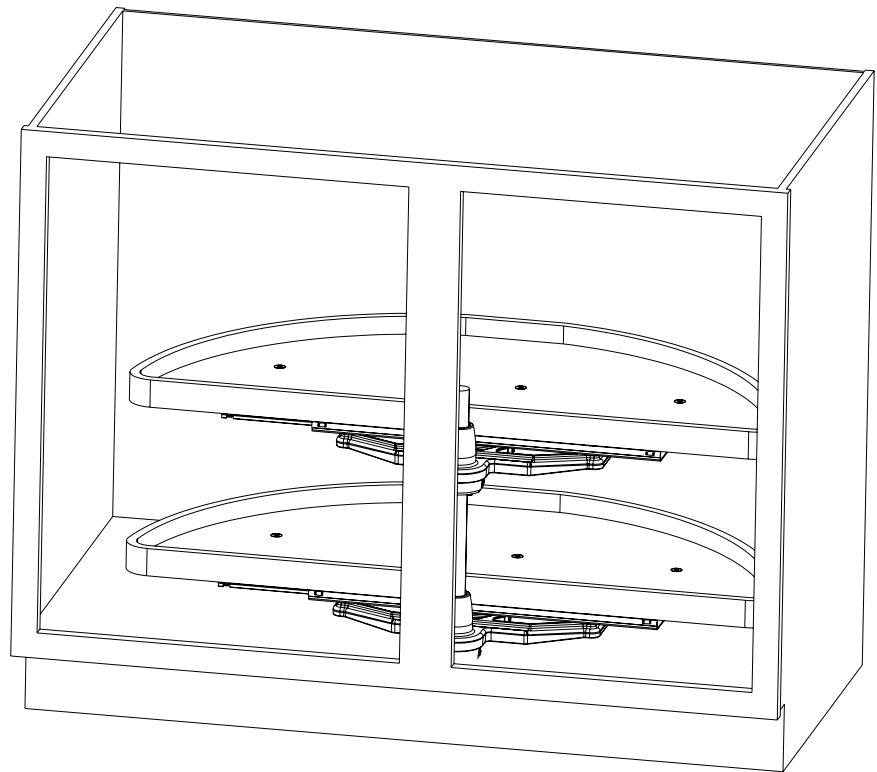
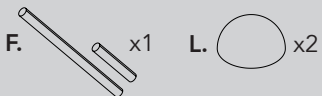

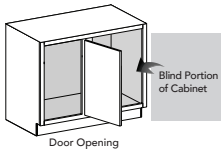

## 38" WOOD HALF-MOON (BLIND RIGHT/LEFT DOOR)

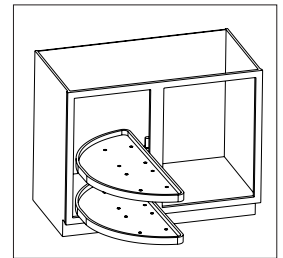

### STEP 1

Cut and fold the template on the line that matches your cabinet installation. Position and tape the template on the inside of the face frame. Note the blind right drill locations. Using a 1/16" diameter bit, drill seven (7) pilot holes.

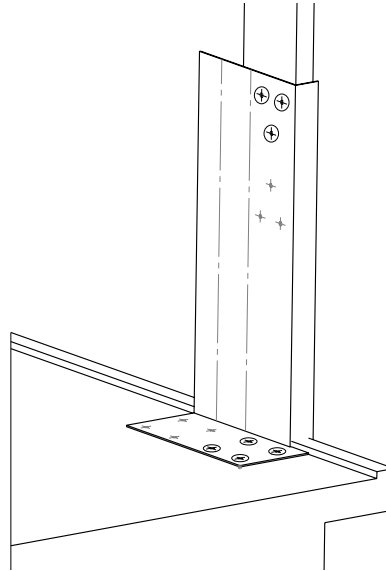
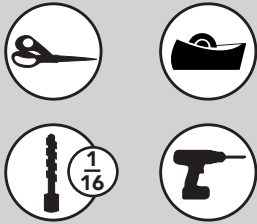

### STEP 2

Orient the Positioner Base so that the lock screw is facing toward the cabinet opening. Match the Positioner Base over the four (4) pilot holes on the cabinet floor and install using four (4) #8 x 3/4" Phillips Wood Screws.

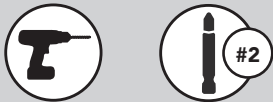

B. x1 I. x4

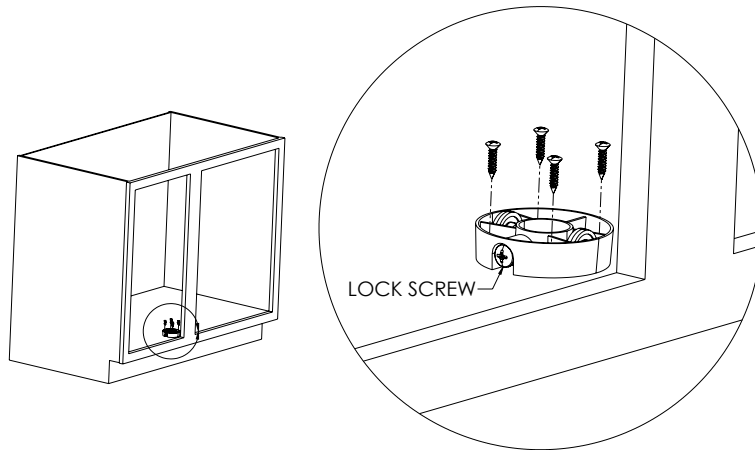

### STEP 3

Match the Support Bracket over the three (3) pilot holes on the cabinet wall and install using three (3) #8 x 3/4" Phillips Wood Screws.



A. x1 I. x3

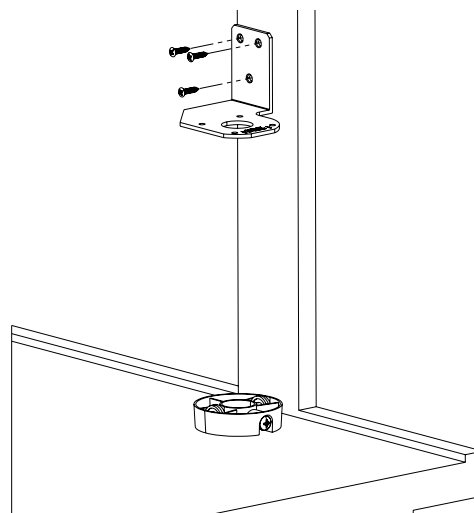

### STEP 4

For **two-tier** installations, install the second Positioner Base to the Support Bracket using four (4) #10 – 32 x 1/2" Phillips Machine Screws. Again, make sure to orient the Positioner Base so that the lock screw is facing toward the cabinet opening.

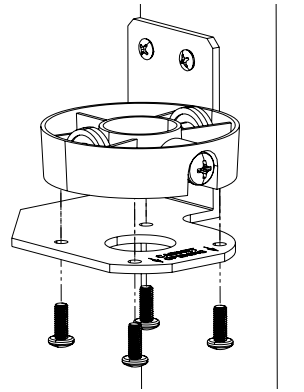
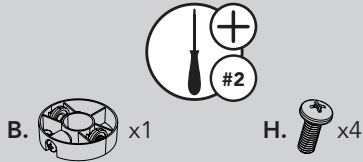

### STEP 5

For **PIVOT ONLY SHELVES**. For **Pivot and Side Shelves**, proceed to Step 6A.

For **Pivot Only Shelves**, install the Half-Moon Tray onto the Shelf Support using four (4) 1/4 – 20 x 1" Phillips Machine Screws using the four (4) set of holes closest to the cabinet opening. Push Screw Caps into all used and unused tray holes.

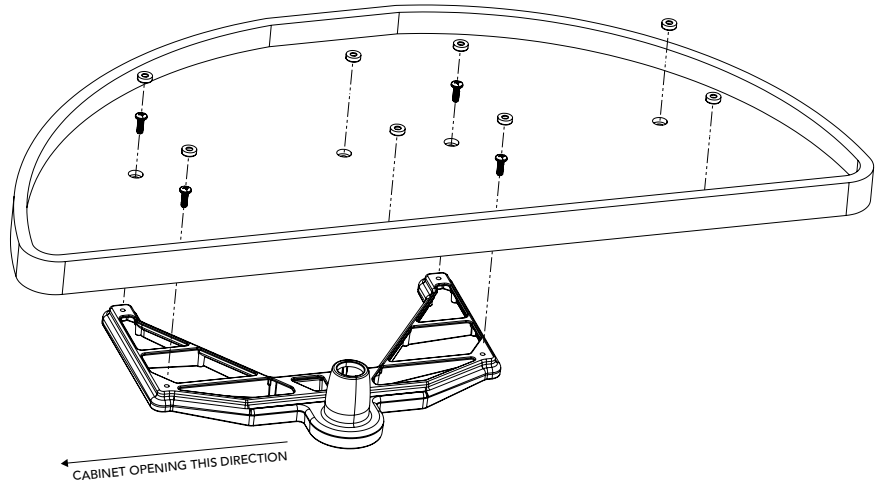
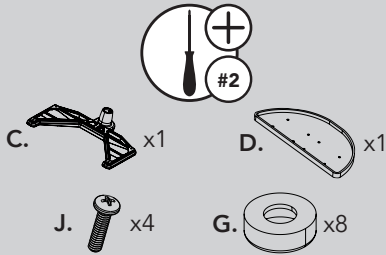

Determine which trays you have:

**Wood Classic trays**  
(Part # 4WLS located on the box, trays with **rounded** corners)

**Natural Wood trays**  
(Part # LD-4NW located on box, trays with **angled** corners)

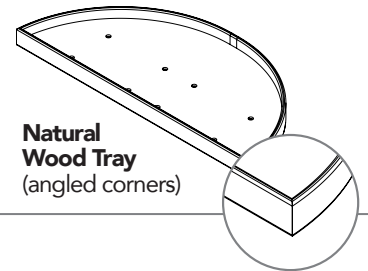
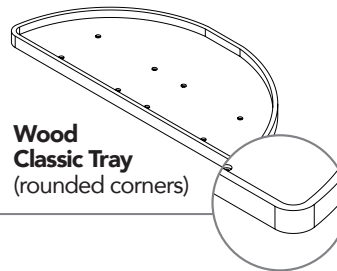

### STEP 6A

For **Pivot and Slide shelves**, pull the Slides all the way out to expose the mounting holes labelled "B" ("B" stamped on bottom of Slide). Place the Slides on top of the Shelf Support with the "THIS END TOWARD DOOR OPENING FOR WOOD TRAYS" note pointed towards the cabinet opening.

For **Wood Classic trays**, attach the Slides to the Shelf Support with four (4) 1/4 – 20 x 1" Phillips Machine Screws.

For **Natural Wood trays**, attach the Slides to the Shelf Support with four (4) 1/4 – 20 x 3/4" Phillips Machine Screws.

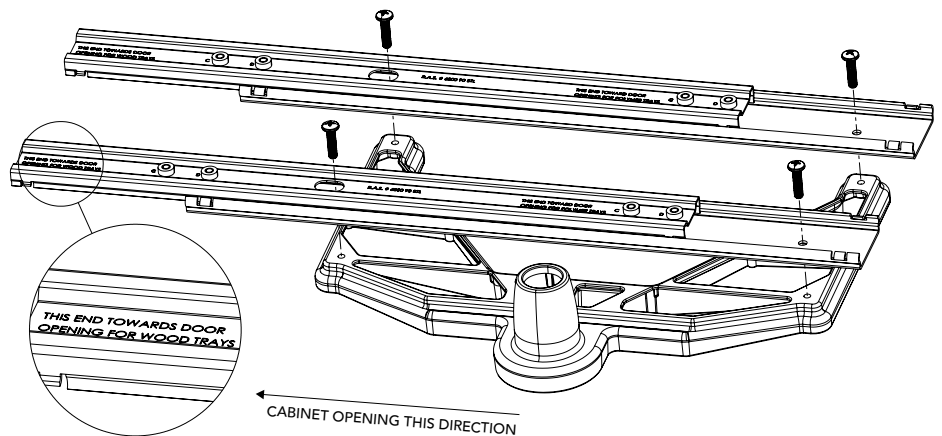
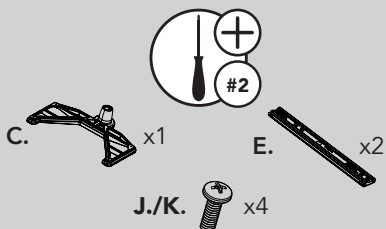

### STEP 6B

Place the Half-Moon Tray on top of the Slides, line up the four (4) set of tray holes farthest from the cabinet opening with the slide holes labeled "C".

**For Wood Classic trays**, attach using four (4) ¼ – 20 x ¾" Phillips Machine Screws.

**For Natural Wood trays**, attach using four (4) ¼ – 20 x 1" Phillips Machine Screws.

Push Screw Caps into all used and unused tray holes.

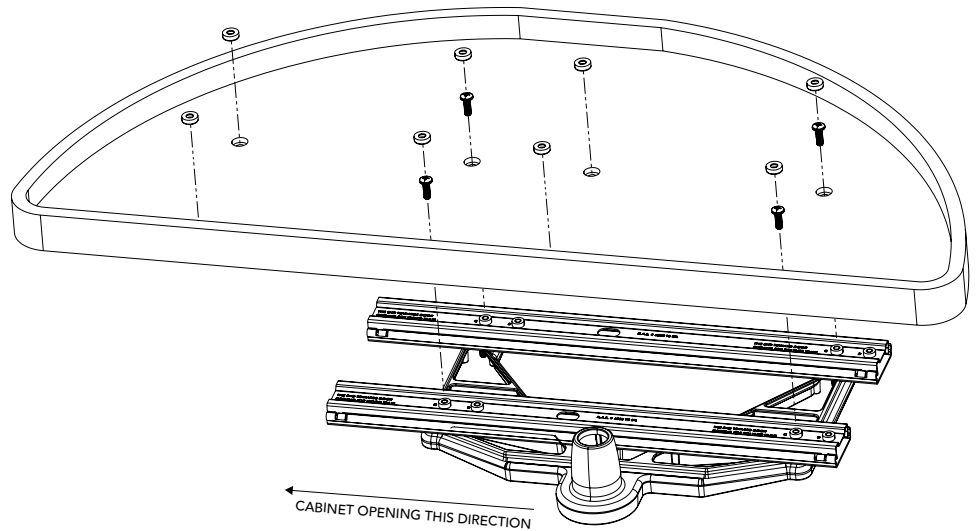
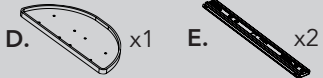

### STEP 7

Take the bottom Half-Moon Shelf Assembly, match it over the bottom Positioner Base, and insert the Tray Shaft through the Support Bracket, the Half-Moon Shelf Assembly, and into the bottom Positioner Base until the Tray Shaft's bottom (open end) sits on cabinet floor. Using a screwdriver, tighten the lock screws on the Positioner Base(s). For **two-tier** installations, slot the top Half-Moon Shelf Assembly over the Tray Shaft. Use the Clear Bumper Pads to prevent the Half-Moon Shelf Assembly(s) from damaging the cabinet walls.

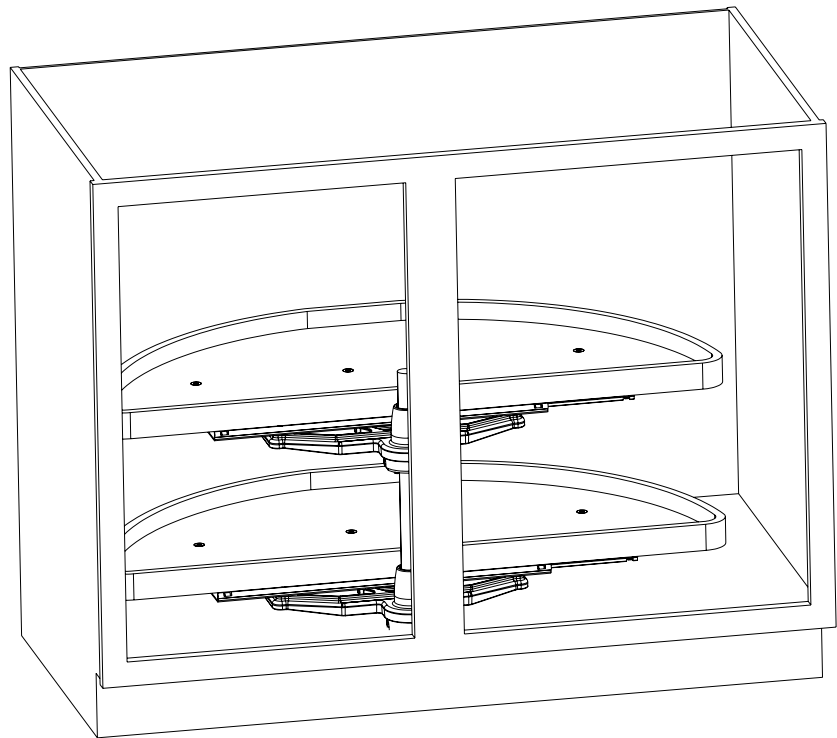

## INSTRUCCIONES DE INSTALACIÓN / LES INSTRUCTIONS D'INSTALLATION

### MADERA DE MEDIA LUNA DE 38" / DEMI-LUNE EN BOIS 38 PO

HERRAMIENTAS REQUERIDAS:  
OUTILS REQUIS:

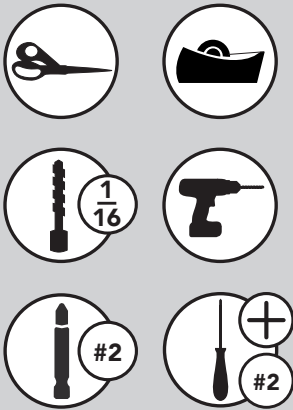

TIEMPO ESTIMADO DE ENSAMBLADO:  
DURÉE DE L'INSTALLATION:

**20 MIN**

CUIDADO / ENTRETIEN:

Limpie con un paño húmedo y seque las partes.

Nettoyer avec un chiffon humide et essuyer pour sécher complètement.

OPCIONES DE INSTALACIÓN  
OPTIONS D'INSTALLATION

Aplicación de puerta ciega izquierda/derecha ..... página 9

Utilisation pour les portes gauche ou droite d'une armoire de coin cachée. .... page 9

Aplicación de puerta ciega derecha/izquierda ..... página 13

Utilisation pour les portes gauche ou droite d'une armoire de coin cachée. .... page 13



Listado de piezas / Liste de pièces

No.	Descripción / Description	Qty
A	1 soporte Support	1
B	Base(s) del posicionador Base du positionneur	1-2
C	Soporte(s) de estante Support d'étagère	1-2
D	Bandeja(s) de medialuna Plateau en demi-lune	1-2
E	Corredera Glissière	0-4
F	Eje de bandeja de un solo nivel o de dos niveles Arbre de plateau à un ou deux niveaux	1
G	Tapas de rosca Bouchon à vis	8-16
H	Tornillos Philips #10-32 x 1/2" Vis à métaux Phillips de 10 - 32 x 1/2 po	0-4
I	8 tornillos Philips para madera de 3/4" Vis à bois Phillips de 8 x 3/4 po	7
J	Tornillos Philips de 1/4-20 x 1" Vis à métaux Phillips de 1/4 - 20 x 1 po	4-8
K	Tornillos Philips de 1/4-20 x 3/4" Vis à métaux Phillips de 1/4 - 20 x 3/4 po	0-8
L	Protectores de plástico transparente Tampons transparents	2

A.

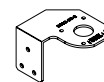

B.



C.



D.

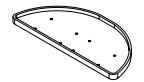

E.



F.

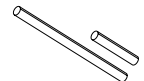

G.



H.



I.



J.



K.



L.

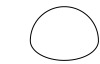



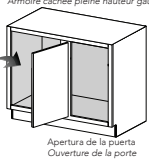

**MEDIA LUNA DE MADERA DE 38" (PUERTA CIEGA IZQUIERDA/DERECHA)  
DEMI-LUNE EN BOIS DE 38 PO (PORTE D'ARMOIRE DE COIN CACHÉE GAUCHE/DROITE)**

**PASO 1 / ÉTAPE 1**

Corte y doble la plantilla en la línea que coincida con la instalación de su gabinete. Coloque y pegue la plantilla en el interior del marco frontal. Tenga en cuenta las ubicaciones de los taladros ciegos izquierdos. Con una broca de 1/16" de diámetro, taladre siete (7) orificios piloto.

*Découpez et pliez le gabarit sur la ligne correspondant au montage du meuble. Positionnez et collez le gabarit à l'intérieur du cadre frontal. Notez les emplacements de forage de l'armoire de coin cachée à gauche. À l'aide d'un foret de 1/16 po de diamètre, percez sept (7) trous de guidage.*

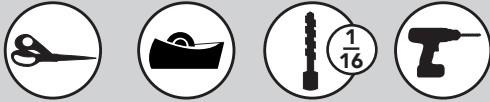

**PASO 2 / ÉTAPE 2**

Oriente la base del posicionador de modo que el tornillo de bloqueo mire hacia la abertura del gabinete. Haga coincidir la base del posicionador con los cuatro (4) orificios piloto en el piso del gabinete e instálela usando cuatro (4) tornillos Phillips para madera #8 x 3/4".

*Orientez la base du positionneur de telle façon que la vis de blocage soit orientée vers l'ouverture de l'armoire. Ajustez la base du positionneur sur les quatre (4) trous pilotes du plancher de l'armoire et installez-la à l'aide de quatre (4) vis à bois Phillips n° 8 x 3/4 po.*

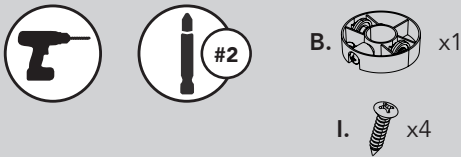

**PASO 3 / ÉTAPE 3**

Haga coincidir el soporte de soporte con los tres (3) orificios piloto en la pared del gabinete e instálelo usando tres (3) tornillos Phillips para madera #8 x 3/4".

*Ajustez le support sur les trois (3) trous pilotes de la paroi de l'armoire et installez-le à l'aide de trois (3) vis à bois Phillips n° 8 x 3/4 po.*

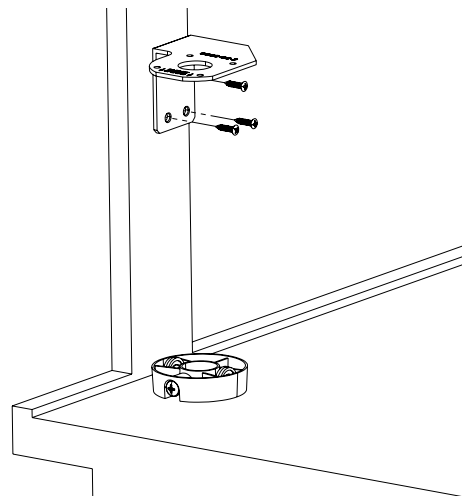
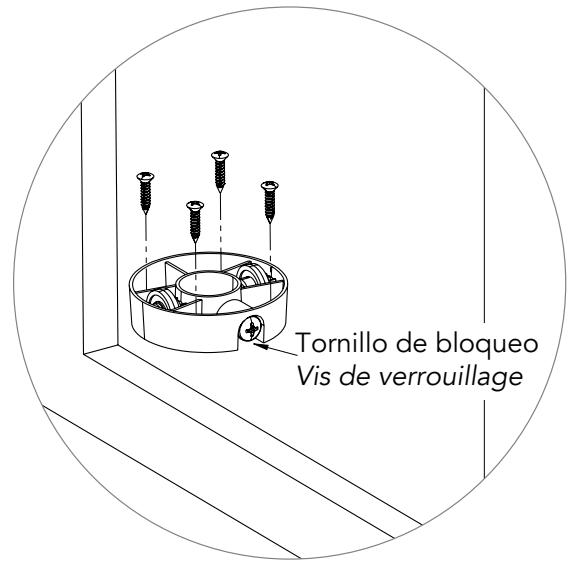
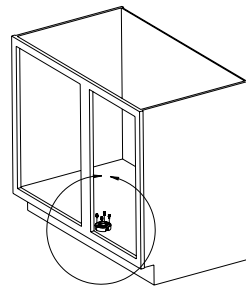
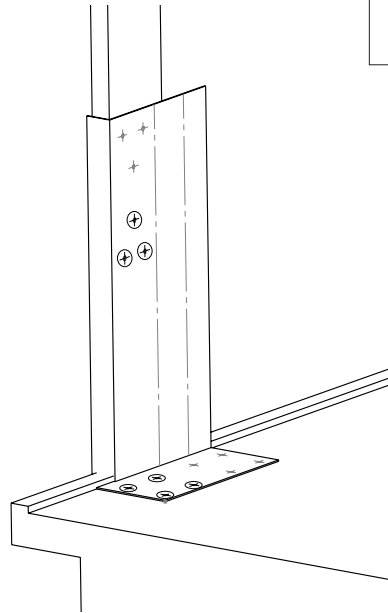
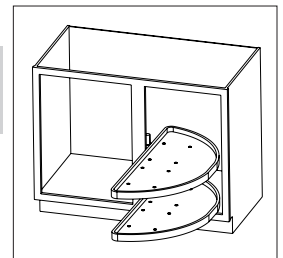
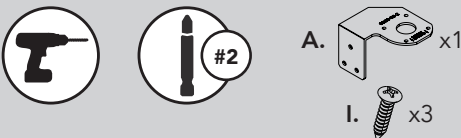

## PASO 4 / ÉTAPE 4

Para instalaciones de **dos niveles**, instale la base del segundo posicionador en el soporte utilizando cuatro (4) tornillos de máquina #10 x 1/2". Nuevamente, asegúrese de orientar la base del posicionador de manera que el tornillo de bloqueo mire hacia la abertura del gabinete.

*Pour les installations à deux niveaux, installez la deuxième base du positionneur sur le support à l'aide de quatre (4) vis à métaux n° 10 x 1/2 po. Là encore, assurez-vous d'orienter la base du positionneur de manière à ce que la vis de blocage soit orientée vers l'ouverture de l'armoire.*

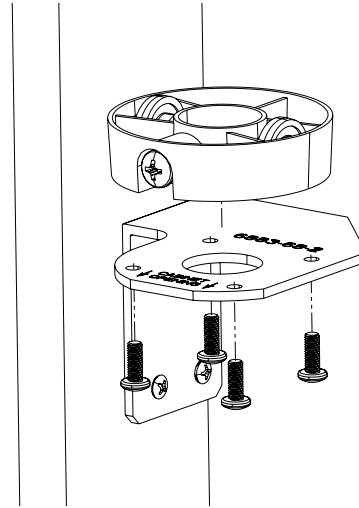

## PASO 5 / ÉTAPE 5

Para **ESTANTES SOLO PIVOTANTES**. Para los estantes pivotantes y deslizantes, continúe con el paso 6A.

Para **estantes de solo pivote**, instale la bandeja en el soporte del estante con cuatro (4) tornillos Philips de 1/4 - 20 x 1" utilizando el conjunto de 4 orificios más cercano a la abertura del gabinete. Empuje las tapas de los tornillos en todos los orificios de la bandeja usados y no usados.

**Pour LES TABLETTES PIVOTANTES SEULEMENT. Pour les tablettes pivotantes et coulissantes, passez à l'étape 6A.**

*Pour les tablettes pivotantes seulement, installez le plateau sur le support de l'étagère à l'aide de quatre (4) vis à métaux Phillips de 1/4 - 20 x 1 po en vous servant des quatre séries de trous les plus proches de l'ouverture de l'armoire. Insérez les capuchons de vis dans tous les trous de plateau utilisés et non utilisés.*

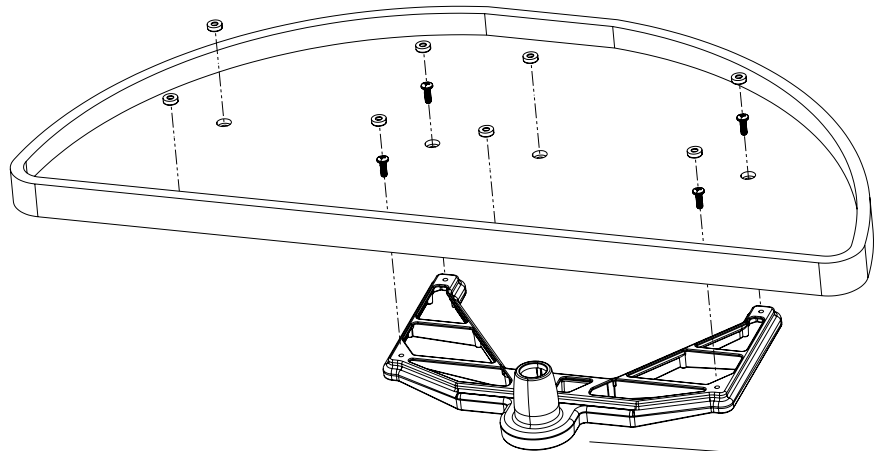
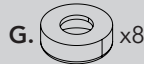

APERTURA DEL GABINETE EN ESTA DIRECCIÓN  
L'ARMOIRE S'OUVRE DANS CETTE ORIENTATION

Determina qué bandejas tienes:

### Wood Classic bandejas

(Parte # 4WLS ubicado en la caja, bandejas con esquinas redondeadas)

### Natural Wood bandejas

(Parte # LD-4NW ubicado en la caja, bandejas con esquinas en ángulo)

Déterminez les plateaux dont vous disposez :

### Wood Classic plateaux

(Partie # 4WLS situé sur la boîte, plateaux aux coins arrondis)

### Natural Wood plateaux

(Partie # LD-4NW situé sur la boîte, plateaux avec coins inclinés)

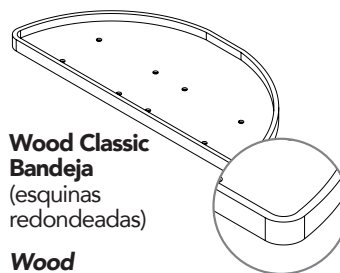

**Wood Classic Bandeja**  
(esquinas redondeadas)

**Wood Classic Plateaux**  
(coins arrondis)

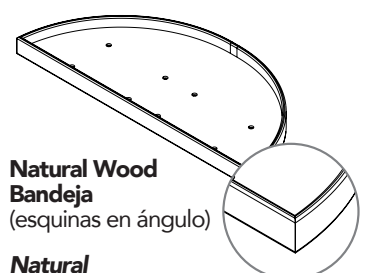

**Natural Wood Bandeja**  
(esquinas en ángulo)

**Natural Wood Plateaux**  
(coins inclinés)

## PASO 6A / ÉTAPE 6A

Para los estantes Pivotantes y Deslizantes, extraiga completamente las guías para exponer los orificios de montaje etiquetados "B" ("B" estampada en la parte inferior de la guía). Coloque las guías encima del soporte del estante con la nota "THIS END TOWARD DOOR OPENING FOR WOOD TRAYS" apuntando hacia la abertura del gabinete.

Para bandejas Wood Classic, coloque las diapositivas en el soporte del estante con cuatro (4)  $\frac{1}{4} - 20 \times 1$ " Tornillos Phillips para máquinas.

Para bandejas de Madera Natural, fije las guías al soporte del estante con cuatro (4) tornillos Phillips para metales de  $\frac{1}{4} - 20 \times \frac{3}{4}$ ".

Pour les étagères Pivotantes et Coulissantes, tirez complètement les glissières pour exposer les trous de montage étiquetés « B » (« B » estampillé au bas de la glissière). Placez les glissières sur le support d'étagère avec la note « THIS END TOWARD DOOR OPENING FOR WOOD TRAYS » pointée vers l'ouverture de l'armoire.

Pour les plateaux Wood Classic, fixez les glissières au support d'étagère à l'aide de quatre (4) vis à métaux Phillips  $\frac{1}{4} - 20 \times 1$ ".

Pour les plateaux en Bois Naturel, fixez les glissières au support d'étagère à l'aide de quatre (4) vis à métaux Phillips  $\frac{1}{4} - 20 \times \frac{3}{4}$ ".

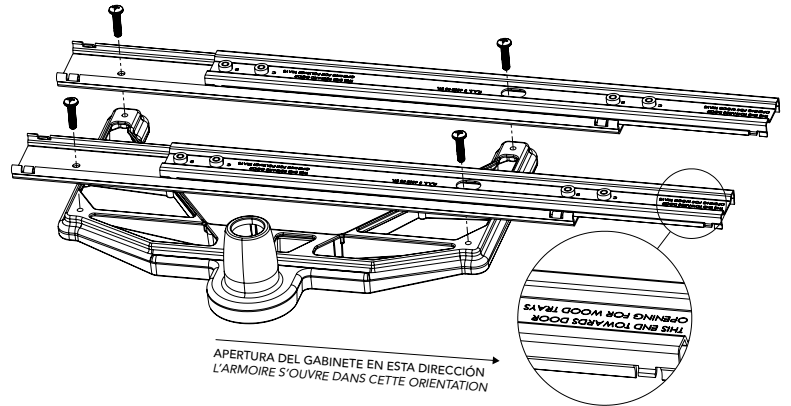
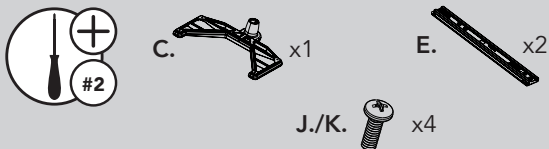

## PASO 6B / ÉTAPE 6B

Coloque la bandeja en forma de media luna encima de las diapositivas, alinee los tres (3) conjuntos de orificios de la bandeja más alejados de la abertura del gabinete con los orificios de las diapositivas etiquetados "C".

Para las bandejas Wood Classic, fíjelas con tres (3) tornillos Phillips para metales de  $\frac{1}{4} - 20 \times \frac{3}{4}$ ".

Para bandejas de Madera Natural, fíjelas con tres (3) tornillos para máquina Phillips de  $\frac{1}{4} - 20 \times 1$ ".

Empuje los tapones de rosca en todos los y agujeros de bandeja sin usar.

Placez le plateau demi-lune au-dessus des glissières, alignez les trois (3) jeux de trous du plateau les plus éloignés de l'ouverture de l'armoire avec les trous des glissières étiquetés « C ».

Pour les plateaux Wood Classic, fixez en utilisant trois (3)  $\frac{1}{4} - 20 \times \frac{3}{4}$ " Vis à métaux Phillips.

Pour les plateaux en bois naturel, fixez-les à l'aide de trois (3) vis à métaux Phillips  $\frac{1}{4} - 20 \times 1$ ".

Poussez les bouchons à vis dans tous les et trous de plateau inutilisés.

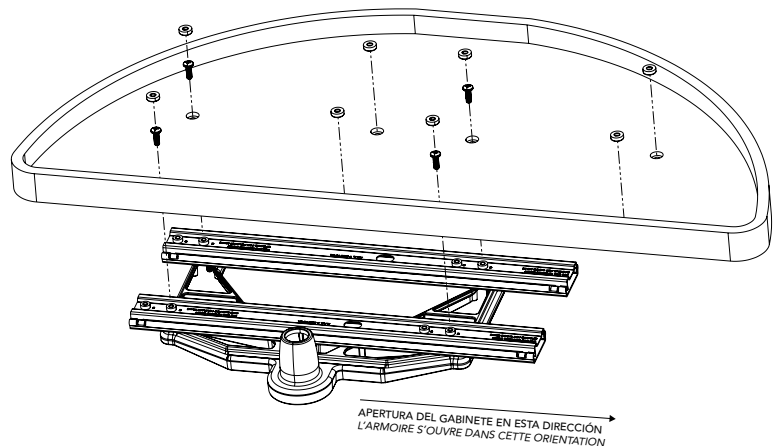
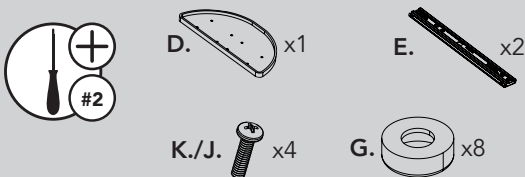

## PASO 7 / ÉTAPE 7

Tome el conjunto inferior del gabinete de medialuna, colóquelo sobre la base del posicionador inferior e inserte el eje a través del soporte, el conjunto de medialuna y la base del posicionador inferior hasta que la parte inferior del eje (extremo abierto) se asiente en el piso del gabinete. Con un destornillador, apriete los tornillos de bloqueo en la(s) base(s) del posicionador. Para instalaciones de dos niveles, coloque el conjunto de medialuna superior sobre el eje. Utilice los protectores de plástico transparente para evitar que el conjunto de medialuna dañe las paredes del gabinete.

*Prenez l'étagère demi-lune inférieure, faites-la correspondre à la base du positionneur inférieur et insérez l'arbre à travers le support, l'ensemble demi-lune et la base du positionneur inférieur jusqu'à ce que le fond de l'arbre (extrémité ouverte) repose sur le plancher de l'armoire. À l'aide d'un tournevis, serrez les vis de blocage de la ou des bases du positionneur. Pour les installations à deux niveaux, insérez la demi-lune supérieure au-dessus de l'arbre. Utilisez les tampons en plastique transparent pour empêcher la ou les étagères demi-lune d'endommager les murs de l'armoire.*

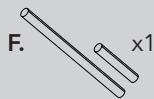
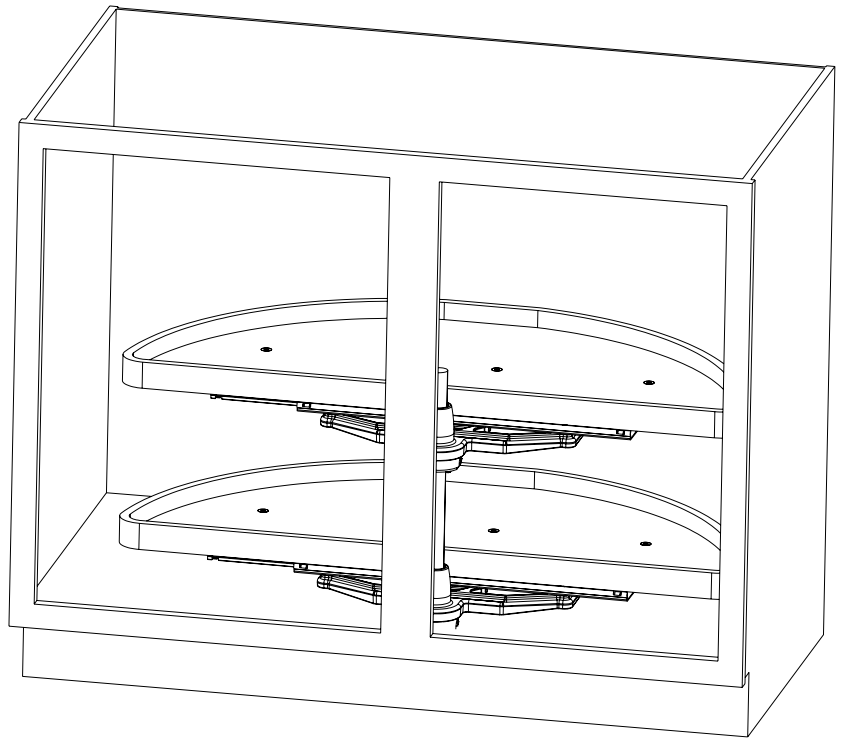

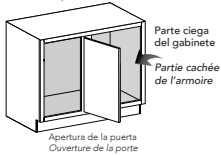

**MEDIA LUNA DE MADERA DE 38" (PUERTA CIEGA DERECHA/IZQUIERDA)  
DEMI-LUNE EN BOIS DE 38 PO (PORTE D'ARMOIRE DE COIN CACHÉE DROITE/GAUCHE)**

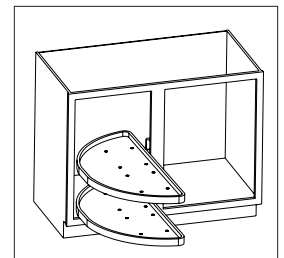

**PASO 1 / ÉTAPE 1**

Corte y doble la plantilla en la línea que coincida con la instalación de su gabinete. Coloque y pegue la plantilla en el interior del marco frontal. Tenga en cuenta las ubicaciones de los taladros ciegos derechos. Con una broca de 1/16" de diámetro, taladre siete (7) orificios piloto.

*Découpez et pliez le gabarit sur la ligne correspondant au montage du meuble. Positionnez et collez le gabarit à l'intérieur du cadre frontal. Notez les emplacements de forage de l'armoire de coin cachée à droite. À l'aide d'un foret de 1/16 po de diamètre, percez sept (7) trous de guidage.*

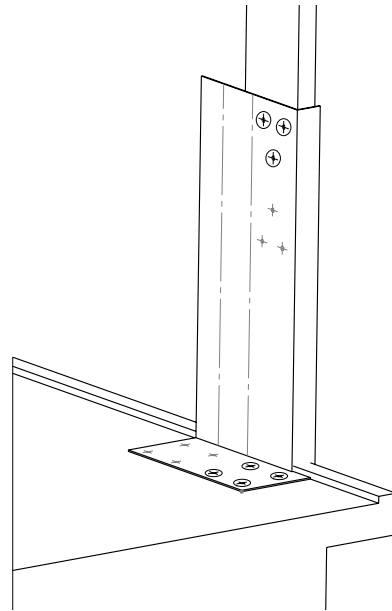

**PASO 2 / ÉTAPE 2**

Oriente la base del posicionador de modo que el tornillo de bloqueo mire hacia la abertura del gabinete. Haga coincidir la base del posicionador con los cuatro (4) orificios piloto en el piso del gabinete e instálela usando cuatro (4) tornillos Phillips para madera #8 x 3/4".

*Orientez la base du positionneur de telle façon que la vis de blocage soit orientée vers l'ouverture de l'armoire. Ajustez la base du positionneur sur les quatre (4) trous pilotes du plancher de l'armoire et installez-la à l'aide de quatre (4) vis à bois Phillips n° 8 x 3/4 po.*

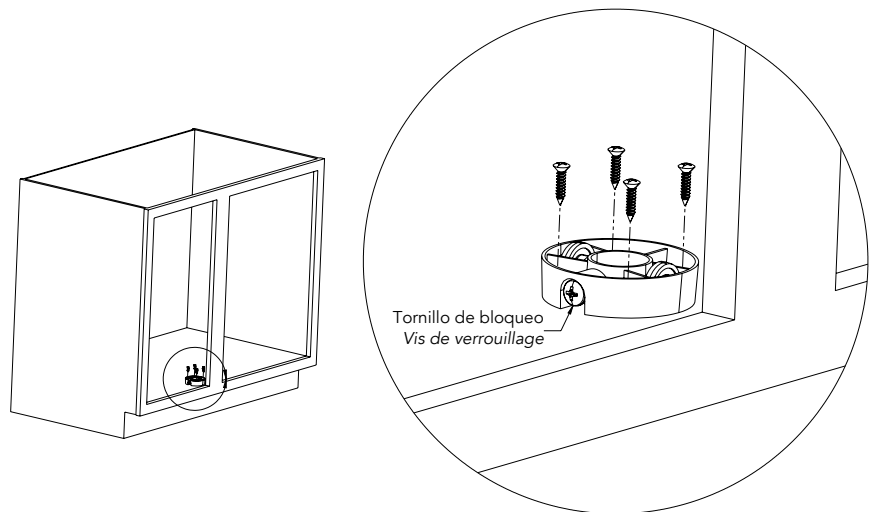
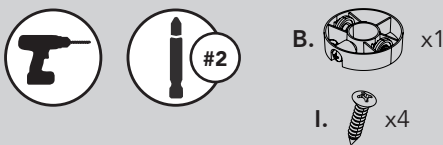

**PASO 3 / ÉTAPE 3**

Haga coincidir el soporte de soporte con los tres (3) orificios piloto en la pared del gabinete e instálelo usando tres (3) tornillos Phillips para madera #8 x 3/4".

*Ajustez le support sur les trois (3) trous pilotes de la paroi de l'armoire et installez-le à l'aide de trois (3) vis à bois Phillips n° 8 x 3/4 po.*

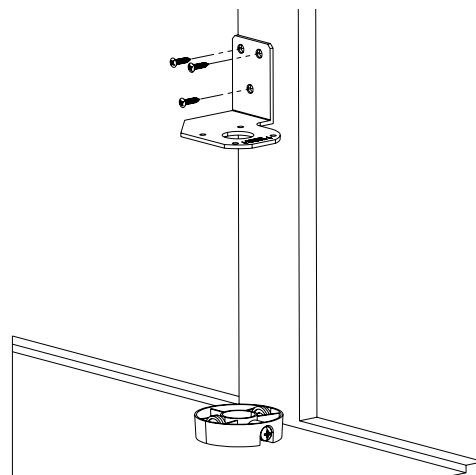
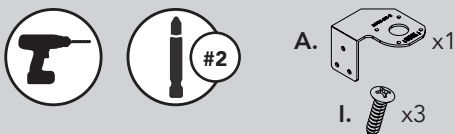

## PASO 4 / ÉTAPE 4

Para instalaciones de **dos niveles**, instale la base del segundo posicionador en el soporte utilizando cuatro (4) tornillos de máquina #10 x 1/2". Nuevamente, asegúrese de orientar la base del posicionador de manera que el tornillo de bloqueo mire hacia la abertura del gabinete.

*Pour les installations à **deux niveaux**, installez la deuxième base du positionneur sur le support à l'aide de quatre (4) vis à métaux n° 10 x 1/2 po. Là encore, assurez-vous d'orienter la base du positionneur de manière à ce que la vis de blocage soit orientée vers l'ouverture de l'armoire.*

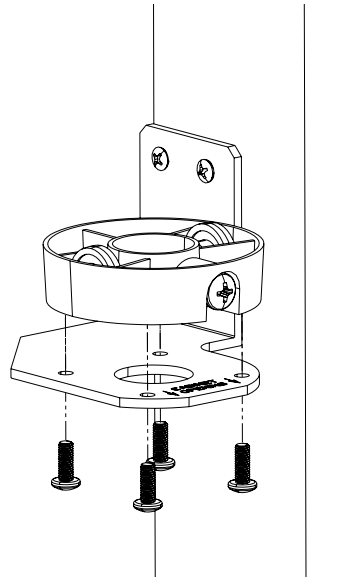

## PASO 5 / ÉTAPE 5

Para **ESTANTES SOLO PIVOTANTES**. Para los estantes pivotantes y deslizantes, continúe con el paso 6A.

Para **estantes de solo pivote**, instale la bandeja en el soporte del estante con cuatro (4) tornillos Philips de 1/4 - 20 x 1" utilizando el conjunto de 4 orificios más cercano a la abertura del gabinete. Empuje las tapas de los tornillos en todos los orificios de la bandeja usados y no usados.

**Pour LES TABLETTES PIVOTANTES SEULEMENT. Pour les tablettes pivotantes et coulissantes, passez à l'étape 6A.**

*Pour les **tablettes pivotantes seulement**, installez le plateau sur le support de l'étagère à l'aide de quatre (4) vis à métaux Phillips de 1/4 - 20 x 1 po en vous servant des quatre séries de trous les plus proches de l'ouverture de l'armoire. Insérez les capuchons de vis dans tous les trous de plateau utilisés et non utilisés.*

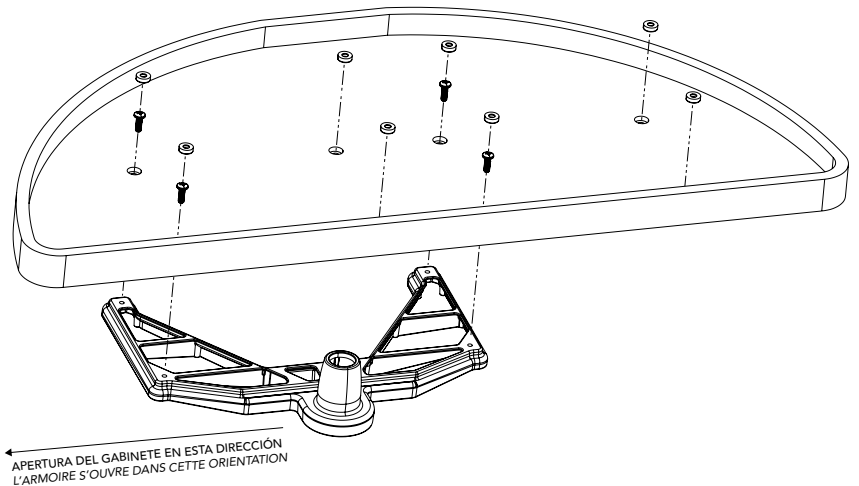
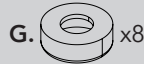

Determina qué bandejas tienes:

### Wood Classic bandejas

(Parte # 4WLS ubicado en la caja, bandejas con esquinas redondeadas)

### Natural Wood bandejas

(Parte # LD-4NW ubicado en la caja, bandejas con esquinas en ángulo)

Déterminez les plateaux dont vous disposez :

### Wood Classic plateaux

(Partie # 4WLS situé sur la boîte, plateaux aux coins arrondis)

### Natural Wood plateaux

(Partie # LD-4NW situé sur la boîte, plateaux avec coins inclinés)

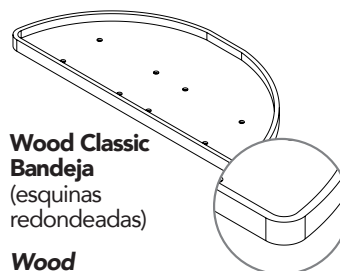

**Wood Classic  
Bandeja**  
(esquinas  
redondeadas)

**Wood  
Classic Plateaux**  
(coins arrondis)

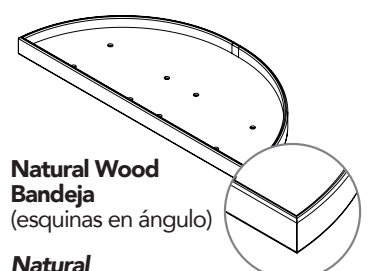

**Natural Wood  
Bandeja**  
(esquinas en ángulo)

**Natural  
Wood Plateaux**  
(coins inclinés)

## PASO 6A / ÉTAPE 6A

Para **los estantes Pivotantes y Deslizantes**, extraiga completamente las guías para exponer los orificios de montaje etiquetados "B" ("B" estampada en la parte inferior de la guía). Coloque las guías encima del soporte del estante con la nota "THIS END TOWARD DOOR OPENING FOR WOOD TRAYS" apuntando hacia la abertura del gabinete.

Para **bandejas Wood Classic**, coloque las diapositivas en el soporte del estante con cuatro (4)  $\frac{1}{4}$  - 20 x 1" Tornillos Phillips para máquinas.

Para **bandejas de Madera Natural**, fije las guías al soporte del estante con cuatro (4) tornillos Phillips para metales de  $\frac{1}{4}$  - 20 x  $\frac{3}{4}$ ".

*Pour les étagères Pivotantes et Coulissantes, tirez complètement les glissières pour exposer les trous de montage étiquetés « B » (« B » estampillé au bas de la glissière). Placez les glissières sur le support d'étagère avec la note « THIS END TOWARD DOOR OPENING FOR WOOD TRAYS » pointée vers l'ouverture de l'armoire.*

*Pour les plateaux Wood Classic, fixez les glissières au support d'étagère à l'aide de quatre (4) vis à métaux Phillips  $\frac{1}{4}$  - 20 x 1".*

*Pour les plateaux en Bois Naturel, fixez les glissières au support d'étagère à l'aide de quatre (4) vis à métaux Phillips  $\frac{1}{4}$  - 20 x  $\frac{3}{4}$ ".*

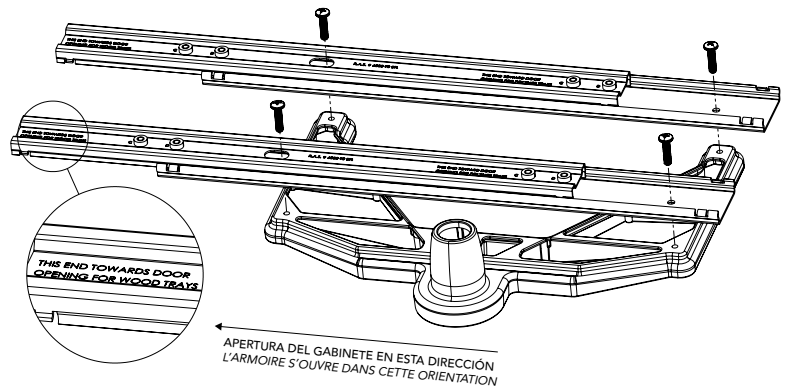
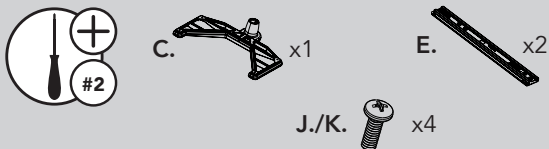

## PASO 6B / ÉTAPE 6B

Coloque la bandeja en forma de media luna encima de las diapositivas, alinee los tres (3) conjuntos de orificios de la bandeja más alejados de la abertura del gabinete con los orificios de las diapositivas etiquetados "C".

Para **las bandejas Wood Classic**, fijelas con tres (3) tornillos Phillips para metales de  $\frac{1}{4}$  - 20 x  $\frac{3}{4}$ ".

Para **bandejas de Madera Natural**, fijelas con tres (3) tornillos para máquina Phillips de  $\frac{1}{4}$  - 20 x 1".

Empuje los tapones de rosca en todos los y agujeros de bandeja sin usar.

*Placez le plateau demi-lune au-dessus des glissières, alignez les trois (3) jeux de trous du plateau les plus éloignés de l'ouverture de l'armoire avec les trous des glissières étiquetés « C ».*

*Pour les plateaux Wood Classic, fixez en utilisant trois (3)  $\frac{1}{4}$  - 20 x  $\frac{3}{4}$ " Vis à métaux Phillips.*

*Pour les plateaux en bois naturel, fixez-les à l'aide de trois (3) vis à métaux Phillips  $\frac{1}{4}$  - 20 x 1".*

*Poussez les bouchons à vis dans tous les et trous de plateau inutilisés.*

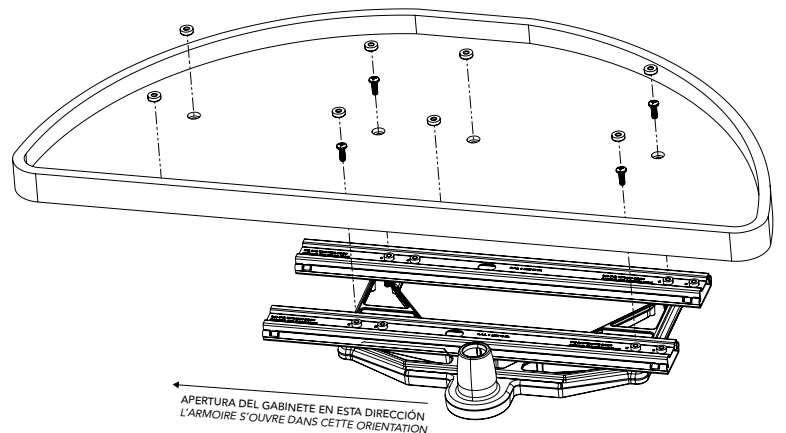
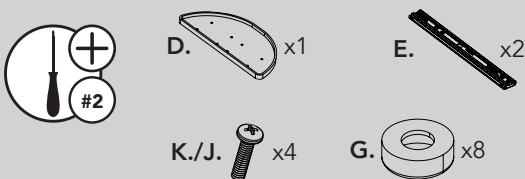

## PASO 7 / ÉTAPE 7

Tome el conjunto inferior del gabinete de medialuna, colóquelo sobre la base del posicionador inferior e inserte el eje a través del soporte, el conjunto de medialuna y la base del posicionador inferior hasta que la parte inferior del eje (extremo abierto) se asiente en el piso del gabinete. Con un destornillador, apriete los tornillos de bloqueo en la(s) base(s) del posicionador. Para instalaciones de dos niveles, coloque el conjunto de medialuna superior sobre el eje. Utilice los protectores de plástico transparente para evitar que el conjunto de medialuna dañe las paredes del gabinete.

*Prenez l'étagère demi-lune inférieure, faites-la correspondre à la base du positionneur inférieur et insérez l'arbre à travers le support, l'ensemble demi-lune et la base du positionneur inférieur jusqu'à ce que le fond de l'arbre (extrémité ouverte) repose sur le plancher de l'armoire. À l'aide d'un tournevis, serrez les vis de blocage de la ou des bases du positionneur. Pour les installations à deux niveaux, insérez la demi-lune supérieure au-dessus de l'arbre. Utilisez les tampons en plastique transparent pour empêcher la ou les étagères demi-lune d'endommager les murs de l'armoire.*

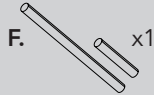
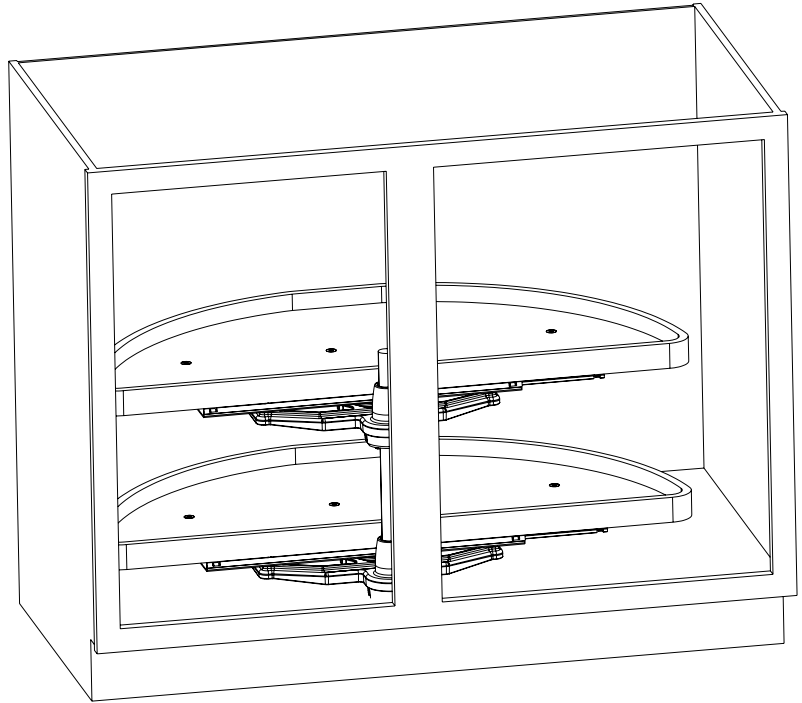

12400 Earl Jones Way, Louisville, KY 40299  
(800) 626-1126  
[www.rev-a-shelf.com](http://www.rev-a-shelf.com)